

Doorsnede A-A
SCHAAL 1 : 50

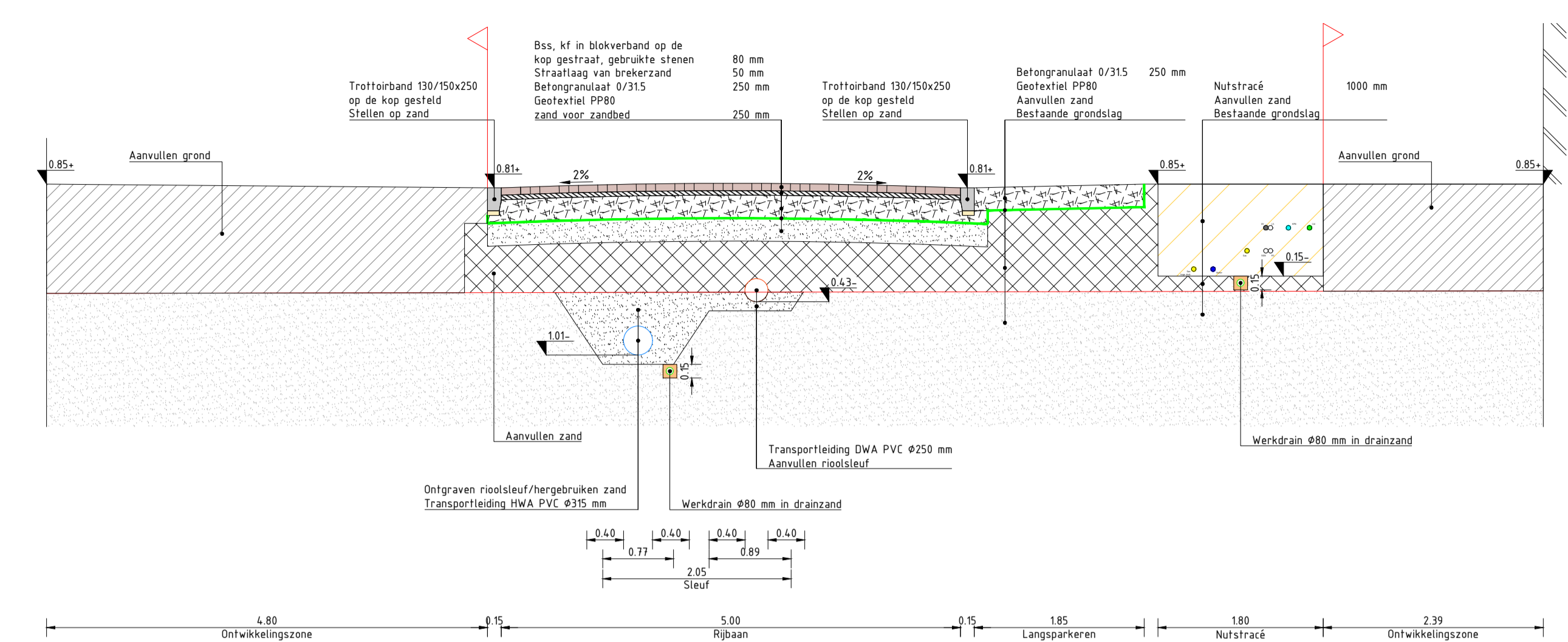

Doorsnede B-B
SCHAAL 1 : 50

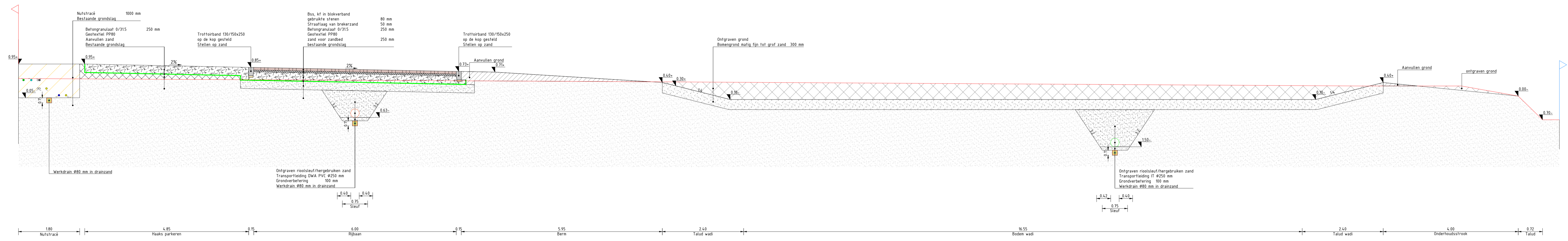

Doorsnede C-C
SCHAAL 1 : 50

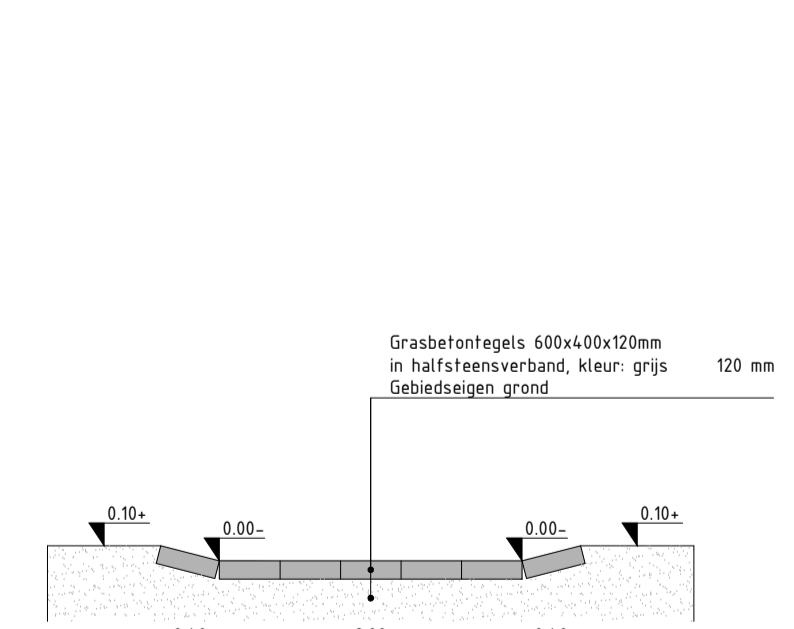

Doorsnede D-D
SCHAAL 1 : 50

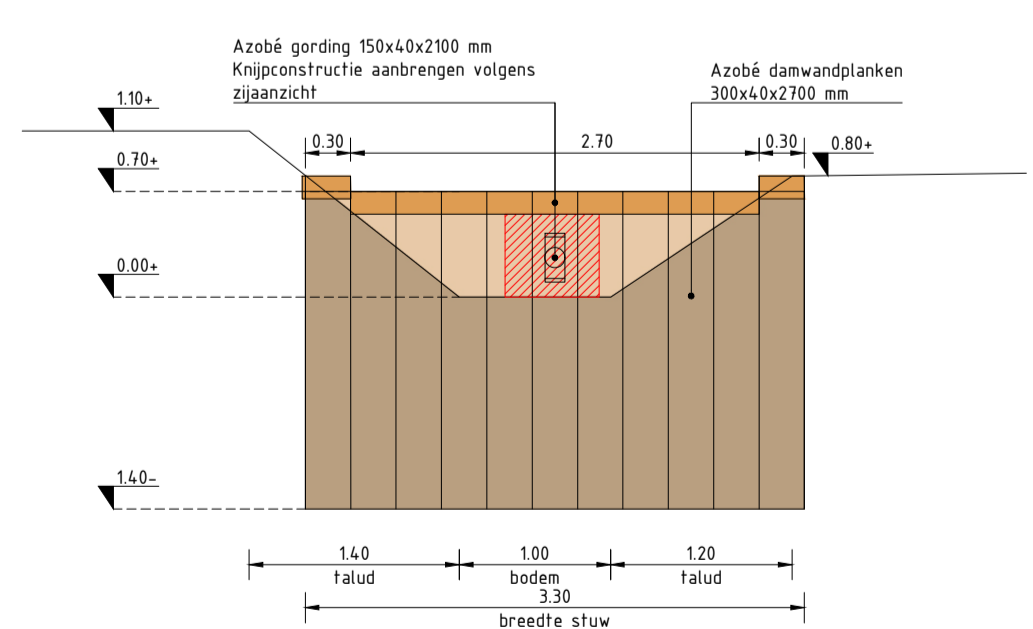

Detail 1 - Vooraanzicht Simmba stuw
SCHAAL 1 : 50

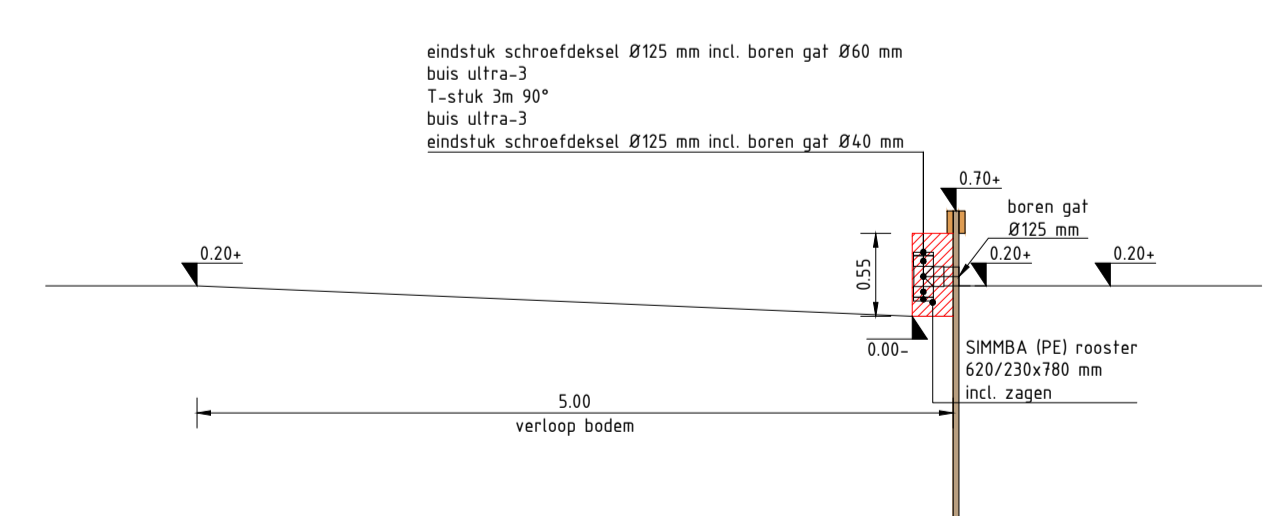

Detail 1 - Zijaanzicht Simmba stuw
SCHAAL 1 : 50

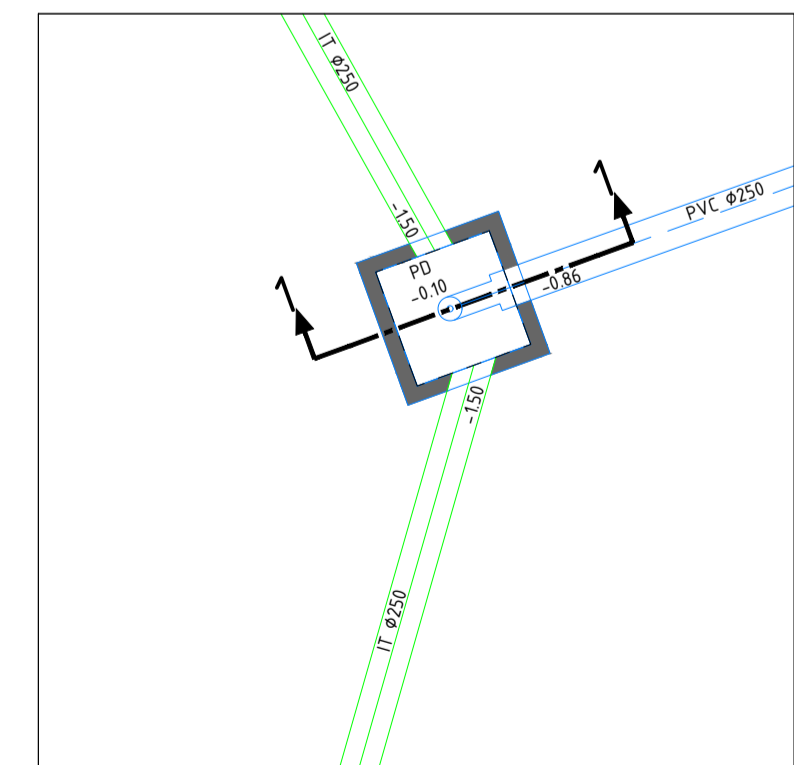

Detail 2 - Knijpconstructie
SCHAAL 1 : 50

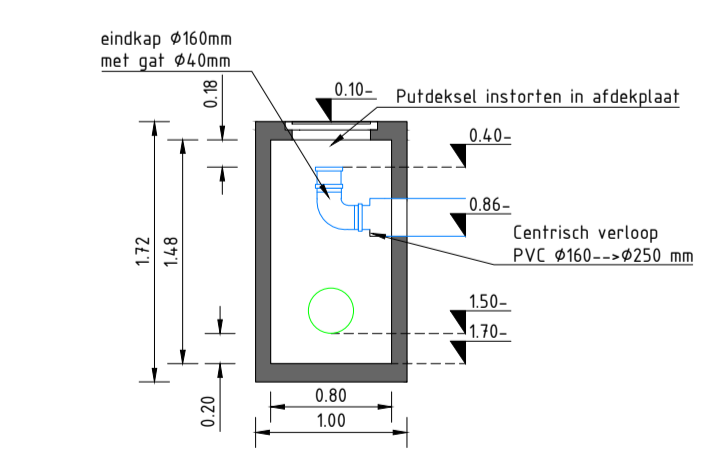

Detail 2 Knijpconstructie 1-1
SCHAAL 1 : 50

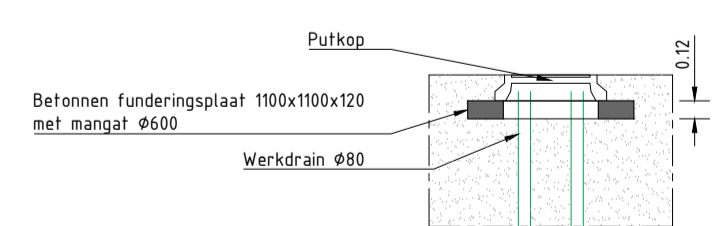

Detail 3 - Uittredepunt werkdrain
SCHAAL 1 : 50

- OPMERKINGEN**
- Coördinatensysteem RD (x, y);
 - Maten in meters, tenzij anders vermeld;
 - Materiaalmaten in millimeters, tenzij anders vermeld;
 - Peilmaten in meters t.o.v. NAP, tenzij anders vermeld;
 - Diameters in millimeters, tenzij anders vermeld;
 - Maten exclusief aansluitingen;
 - Ligging kabels en leiding zijn ter indicatie.
- 0 0.5 1.0 1.5 2.0m
Schaal 1:50

| | | | | | |
|--|-------------------------|-------------------|------------------------|-----------------------------------|--------------------|
| Gemeente Steenberg | | at | | atab | |
| civiele | | techniek | | techniek | |
| <p>Project: BRM de Boogerd in Kruisland</p> <p>Onderdeel: Besteksonwerp Doorsneden & Details</p> | | | | | |
| Schaal: 150 | Projectnummer: 22-2502 | Datum: 15-06-2026 | Getekend door: RvC | Formaat: (A1+) 594x1050 mm | Status: Definitief |
| Blad: 1 van 1 | Besteknummer: 01KRL2501 | Versie: 1.0 | Gecontroleerd door: LK | Tekeningnummer: 22-2502-80-DWP-01 | |
| | | | Vrijgegeven door: GF | | |

Vierlingstraat 51-B
4251 LC Werkendam
T +31 (0)183 829360
E vraag@atabcivieletechniek.nl