

Aan:
Meneer H.C. van de Velde
Floxlaan 4
2343 GD Oegstgeest

Verzenddatum 8 februari 2024
Ons kenmerk Z/24/184774
Dso nummer 2024011200094
Contactpersoon Marcel Vink
Telefoonnummer 14071

Onderwerp Besluit omgevingsvergunning

Beste meneer Van de Velde,

Op 12 januari 2024 hebben wij uw aanvraag voor een omgevingsvergunning ontvangen voor het plaatsen van een dakkapel op het voordakvlak van de woning op het adres Floxlaan 4 in Oegstgeest.

Besluit

Wij besluiten de omgevingsvergunning te verlenen voor het verrichten van:

- een omgevingsplanactiviteit (artikel 5.1, eerste lid, onder a, van de Omgevingswet)

Aanvraag technische bouwactiviteit niet nodig

Op grond van artikel 2.27 van het Besluit bouwwerken leefomgeving is de 'technische bouwactiviteit' (artikel 5.1, tweede lid, onder a, van de Omgevingswet) niet vereist.

Bijlagen

De volgende documenten maken onderdeel uit van deze vergunning en zijn als gewaarmerkte stukken bijgevoegd:

<i>Document</i>	<i>Omschrijving</i>	<i>Ingediend</i>
01. Publiceerbare aanvraagformulier	Aanvraagformulier	12-01-2024
02. Tekening 501_Situatie en renvooi	Tekening	-
03. Tekening 502_Plattegronden - Bestaande situatie	Tekening	-
04. Tekening 503_Plattegronden - Nieuwe situatie	Tekening	-
05. Tekening 504_Doorsnede A-A - Bestaande en nieuwe situatie	Tekening	-

06. Tekening 505_Voorgevel - Bestaande en nieuwe situatie	Tekening	-
07. Tekening 506_Principedetails	Tekening	-
08. Foto's googlemaps	Foto's	-

Overwegingen

Op grond van artikel 5.1, eerste lid onder a van de Omgevingswet is het verboden om een omgevingsplanactiviteit te verrichten zonder de hiervoor vereiste omgevingsvergunning. Artikel 22.26 Omgevingsplan Oegstgeest stelt dat het verboden is om zonder omgevingsvergunning een bouwactiviteit te verrichten en het te bouwen bouwwerk in stand te houden en te gebruiken.

Conform artikel 4.6, eerste lid onder g van de Invoeringswet Omgevingswet gelden de regels van een bestemmingsplan als deel van het (tijdelijke) omgevingsplan. Handelen in strijd met deze regels wordt daarom gezien als handelen in strijd met het omgevingsplan.

Op de locatie gelden de regels van de bestemmingplannen 'Voscuyl en Bloemenbuurt' en 'Parapluplan Parkeren'. Op de plankaart is de grond aangeduid met enkelbestemming 'Wonen'. Het plan is niet in strijd met de ter plaatse geldende bestemmingsplanregels en het omgevingsplan.

Wij hebben uw aanvraag op 6 februari 2024 voor advies voorgelegd aan de gemeentelijke adviescommissie omgevingskwaliteit. De aangevraagde dakkapel voldoet aan redelijke eisen van welstand. De dakkapel wordt gelijk aan de dakkapel zoals uitgevoerd op het voordakvlak van de woning aan Floxlaan 5 met een maximale breedte 3 meter en waarbij er één pan onder de nok aanwezig is.

Volgens de commissie is het uiterlijk/de plaatsing van het bouwwerk, zowel op zichzelf beschouwd als in verband met de omgeving of de te verwachten ontwikkeling daarvan, dan ook niet in strijd is met redelijke eisen van welstand. Wij volgen dit oordeel van de commissie.

Conclusie

De omgevingsvergunning kan verleend worden.

Bescheiden op bouwplaats

Tijdens het bouwen moet deze omgevingsvergunning met de bijbehorende bijlagen aanwezig zijn op de bouwplaats.

Toezicht

Wij houden toezicht op de uitvoering van de bouw. Om dat te kunnen doen, moet u ons twee werkdagen voor de aanvang van de bouwwerkzaamheden informeren over het moment dat u begint met bouwen. Ook moet u ons melden wanneer de bouw gereed is. Dit moet u doen uiterlijk op de eerste werkdag na de beëindiging van de bouwwerkzaamheden. De startmelding en de gereedmelding kunt u doen door een e-mail te sturen naar bouwmelding@oegstgeest.nl, onder vermelding van ons kenmerk Z/24/184774.

Aanwijzingen

Tijdelijk plaatsen voorwerp op openbare weg

Het kan zijn dat u een ontheffing nodig heeft als u een object wilt plaatsen langs de kant van de weg, berm of op het trottoir. Zo moet u bijvoorbeeld een ontheffing aanvragen als u een container, bouwkeet of steiger wilt plaatsen tijdens het verbouwen van uw woning. U kunt een ontheffing aanvragen via www.oegstgeest.nl/inwoners/voorwerpen-op-de-openbare-weg.

Takel- of kraanwerkzaamheden

Zonder een ontheffing is het niet toegestaan om de openbare weg af te sluiten. Hiervan is in ieder geval sprake als u takel- of kraanwerkzaamheden gaat uitvoeren waardoor de weg enige tijd gestremd wordt. Een aanvraag kunt u doen via het contactformulier op de gemeentelijke website, onder vermelding van 'afdeling verkeer'. U moet in elk geval laten weten:

- van wanneer tot wanneer u de weg gaat afsluiten;
- waar u de weg gaat afsluiten (tekening schaal 1:1000); en
- een beschrijving van de manier waarop het bestaande verkeer toch gebruik kan maken van de weg (een omleidingsroute of - bij gedeeltelijke afsluiting - hoe het verkeer er veilig langs kan).

Intrekken vergunning

Het kan voorkomen dat u uiteindelijk geen gebruik maakt van de vergunning. Wij kunnen de vergunning dan geheel of gedeeltelijk intrekken.

Publicatie

Dit besluit publiceren wij op de gemeentepagina van de Oegstgeester Courant en op www.officielebekendmakingen.nl.

Kosten

Voor het in behandeling nemen van uw aanvraag van een omgevingsvergunning bent u, op grond van de Legesverordening 2024, kosten verschuldigd. Hiervoor ontvangt u op een later tijdstip een rekening. Wilt u weten welke kosten u kunt verwachten, bekijk dan de legesverordening op:

Bezwaar

U kunt tegen dit besluit binnen zes weken na verzenddatum van deze brief bezwaar aantekenen. Andere mensen kunnen ook bezwaar indienen tegen dit besluit als zij belanghebbende zijn. Het bezwaarschrift moet aan de volgende voorwaarden voldoen:

- naam en adres van de indiener;
- datum;
- omschrijving van het besluit waartegen u bezwaar maakt en de redenen van het bezwaar;
- handtekening van de indiener.

Stuur het bezwaarschrift naar het college van burgemeester en wethouders van de gemeente Oegstgeest, Postbus 1270, 2340 BG te Oegstgeest.

Dit besluit gaat in vanaf de dag na verzenddatum van deze brief, ook al dient u een bezwaarschrift in. Hebben u of derde belanghebbenden er veel belang bij dat dit besluit niet in werking treedt, dan kan een voorlopige voorziening worden aangevraagd bij de Voorzieningenrechter van de rechtbank in Den Haag, Postbus 20302, 2500 EH te Den Haag, of digitaal via <http://loket.rechtspraak.nl/bestuursrecht>. U heeft hiervoor wel elektronische handtekening (DigiD) nodig. Kijk op de website voor de precieze voorwaarden. Voor het vragen van een voorlopige voorziening betaalt u kosten om de procedure te starten (griffierecht).

Meer informatie

Voor meer informatie kunt u contact opnemen met Marcel Vink. Vriendelijk verzoeken wij u bij eventuele vragen of correspondentie ons kenmerk te vermelden.

Met vriendelijke groet,

Namens het college van burgemeester en wethouders van Oegstgeest,



Kees Schrieks
Manager Ruimte



Van Velde (Floxlaan 4, 2343 GD Oegstgeest) publiceerbaar

Uw verzoek

Ingediend bij	Gemeente Oegstgeest
Soort	Aanvraag vergunning
Activiteit(en)	Bouwactiviteit (omgevingsplan)
Doel	Definitief
Status	Ingediend
Verzoeknummer(s)	20240112 00094 000 - 12-01-2024

Project

Naam van dit project

Van Velde (Floxlaan 4, 2343 GD Oegstgeest)

Projectomschrijving

Het plaatsen van een dakkapel aan de voorzijde woning.

Locatie

Adres

Floxlaan 4, 2343GD Oegstgeest

Algemeen

Als u wilt kunt u een bijlage toevoegen over het contact met anderen over uw plannen.

Geen documenten.

Voeg als bijlage toe: gegevens over de grens van de locatie waar u de activiteiten gaat uitvoeren.

Geen documenten.

Contact met anderen over uw plannen

Heeft u contact gehad met anderen over uw plannen?

Nee

Verzoek

Geef uw verzoek een naam

Van Velde (Floxlaan 4, 2343 GD Oegstgeest)

Toelichting op uw verzoek

geen openbare informatie

Uw referentienummer

geen openbare informatie

Hierbij verklaar ik alle vragen naar waarheid te hebben ingevuld.

Ja

Is er informatie die u later pas opstuurt? Geef hier dan aan welke informatie dat is. Geef ook aan waarom u die pas later opstuurt.

geen openbare informatie

Is er informatie die u niet opstuurt? Geef dan aan waarom. Bijvoorbeeld omdat u die al eerder heeft ingestuurd.

geen openbare informatie

Uw gegevens

E-mailadres en telefoonnummer initiatiefnemer

E-mailadres

geen openbare informatie

Telefoonnummer

geen openbare informatie

Gegevens particuliere initiatiefnemer

Voorletters

geen openbare informatie

Voorvoegsel

geen openbare informatie

Achternaam

geen openbare informatie

Adresgegevens particuliere initiatiefnemer

Straatnaam

geen openbare informatie

Huisnummer

geen openbare informatie

Huisletter

geen openbare informatie

Huisnummertoevoeging

geen openbare informatie

Postcode

geen openbare informatie

Plaats

geen openbare informatie

Is het postadres hetzelfde als het woonadres?

Ja

Vragen en antwoorden

Bouwactiviteit (omgevingsplan)

Algemeen

Beschrijf de werkzaamheden waarvoor u een vergunning aanvraagt in een paar zinnen.

Het plaatsen van een dakkapel aan de voorzijde woning.

Vink alle werkzaamheden aan die u wilt aanvragen.

Dakkapel plaatsen

Wat zijn de totale geschatte bouwkosten in euro's (exclusief BTW)?

6500

Geef hier eventueel een toelichting op de geschatte bouwkosten.

-

Indien er over uw bouwplan advies wordt gevraagd aan bijvoorbeeld een commissie die over welstand adviseert. Wilt u het bouwplan dan mondeling toelichten aan de adviseur?

Nee

Gebruik

Waarvoor gebruikt u het bouwwerk of het perceel nu?

Wonen

Gaat u het bouwwerk en/of het perceel ergens anders voor gebruiken?

Nee

Bruto inhoud bouwwerk

Verandert de bruto inhoud van het bouwwerk door de bouwwerkzaamheden?

Ja

Wat is de bruto inhoud van het bouwwerk in m3 voor uitvoering van de bouwwerkzaamheden?

296

Wat is de bruto inhoud van het bouwwerk in m3 na uitvoering van de bouwwerkzaamheden?

299

Geef hier eventueel een toelichting op de wijziging van de bruto inhoud van het bouwwerk.

-

Plaats van het bouwwerk

Waar gaat u bouwen?

Aan of op het hoofdgebouw

Geef hier eventueel een toelichting op de plaats van het bouwwerk.

-

Seizoensgebonden en tijdelijke bouwwerken

Gaat het om het bouwen of verbouwen van een seizoensgebonden bouwwerk?

Nee

Gaat het om het bouwen of verbouwen van een tijdelijk bouwwerk?

Nee

Bijlagen

Bouwactiviteit (omgevingsplan)

Situatietekening bestaande toestand

Document	Vertrouwelijk
Velde-501.pdf	Nee
Velde-503.pdf	Nee
Velde-506.pdf	Nee
Velde-502.pdf	Nee
Velde-504.pdf	Nee
Velde-505.pdf	Nee

Situatietekening nieuwe toestand

Geen documenten.

Uiterlijk van het bouwwerk

Geen documenten.

Overige gegevens noodzakelijk voor toetsing aan omgevingsplan

Geen documenten.

ALGEMEEN RENVOOI:

	bestaande wand		brandw. constructie 30 min.		aanduiding nooduitgang		aanduiding uitgang
	metselwerk		brandw. constructie 60 min.		droge blusleiding		slow whoop
	gewapend beton		rookmelder conform NEN 2555		blusapparaat		handmelder
	hsb-wand		30 minuten WBDBO		brandslanghaspel		aanduiding gewijzigd onderdeel
	kalkzandsteen		zelfsl. 30 min. WBDBO		verkeersruimte		
	GIBO / lichte scheidingswand		60 min. WBDBO				
	naaldhout		zelfsl. 60 min. WBDBO				
	loofhout		zelfsluitend				
	langshout		WBDBO zone 30 min.				
	plaatmateriaal		WBDBO zone 60 min.				
	staal		zone rookwerend 30 minuten				
	isolatiemateriaal		zone rookwerend 60 minuten				
	wasmachine						
	wasdroger						
	vaatwasser						
	koelkast						
	natuurlijke ventilatie						
	aansl.punt mech. ventilatie						
	ruimtenummer						
	gebruiksoppervlak						
	verblijfsgebied						

NEN normen:

- elektr. installatie conform NEN1010
- gasinstallatie conform NEN1078
- ventilatie conform NEN1087
- meterruimte conform NEN 2768
- vluchtrouteaanduiding conform NEN 6088
- transparantverlichting conform NEN 6088 en NEN 1883



DE ECHTE DAKKAPellen SPECIALIST

Fabriek en Showroom:
Cruquiuszoom 41
2142 EW Cruquius

Postadres:
Postbus 4116
2003 EC Haarlem

Fax: 023 540 09 59
Mob: 06 14 43 88 71

Email:

vergunning@hollandiadakkapellen.nl

Internet:
www.hollandiadakkapellen.nl



kad. geg. sectie: nr: **OEGSTGEEST** situatie schaal 1:500

OMGEVINGSVERGUNNING

LOG:

NR	DATUM	OMSCHRIJVING
A		02. tekening Blad 501_Situatie en renvooi
B		
C		
D		

Gemeente  Oegstgeest

Behoort bij besluit van burgemeester en wethouders van Oegstgeest

Datum besluit: 08-02-2024
Ons kenmerk: Z/24/184774

opdrachtgever:	Fam. Velde Floxlaan 4, 2343 GD Oegstgeest
opdrachtadres:	Floxlaan 4 2343 GD Oegstgeest
plan:	dakkapel aan de voorzijde
onderwerp:	omgevingsvergunning

getekend:	Y.Yuksel	tel:	06-14438871	email.:	vergunning@hollandia-dakkapellen.nl	bladnr.:	Blad 501
cont.pers.:	Y.Yuksel	tel:	06-14438871			projectnr.:	
formaat:	A3	schaal:	1:100 / 1:10				

2024-001 

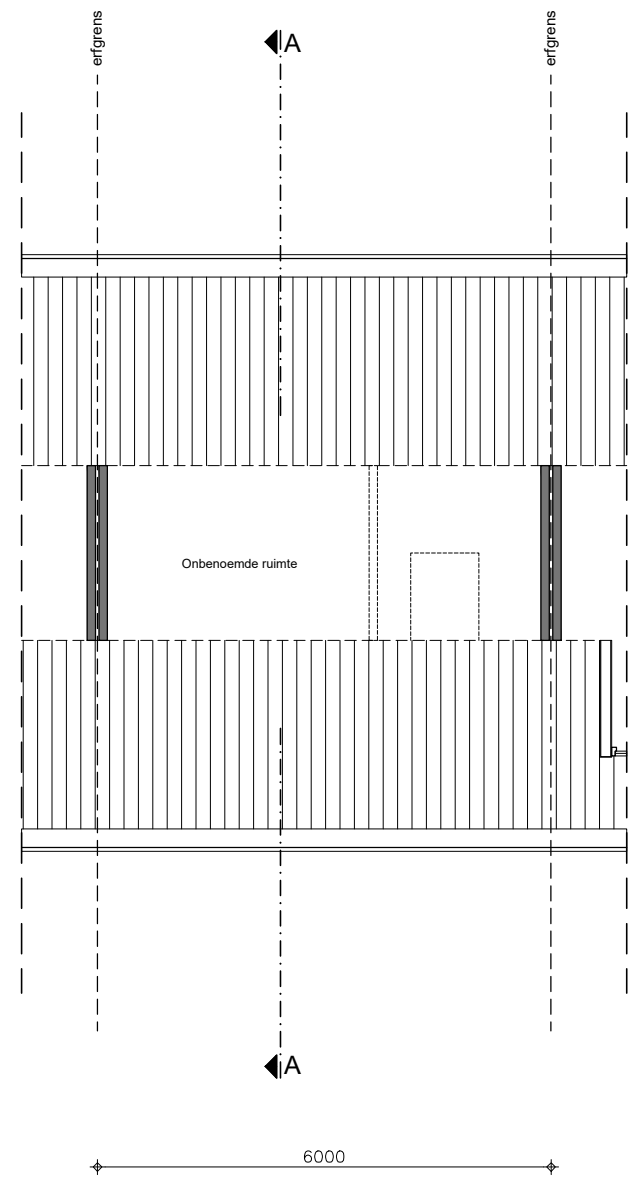

Zolderverdieping
(Bestaande situatie)

7300

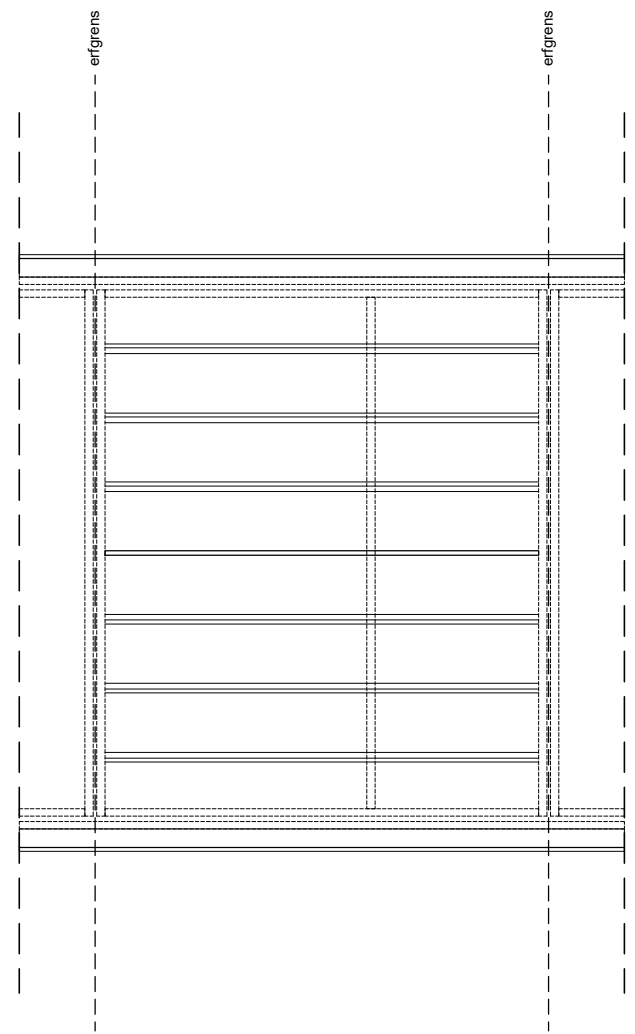

Dakbalklaag
(Bestaande situatie)

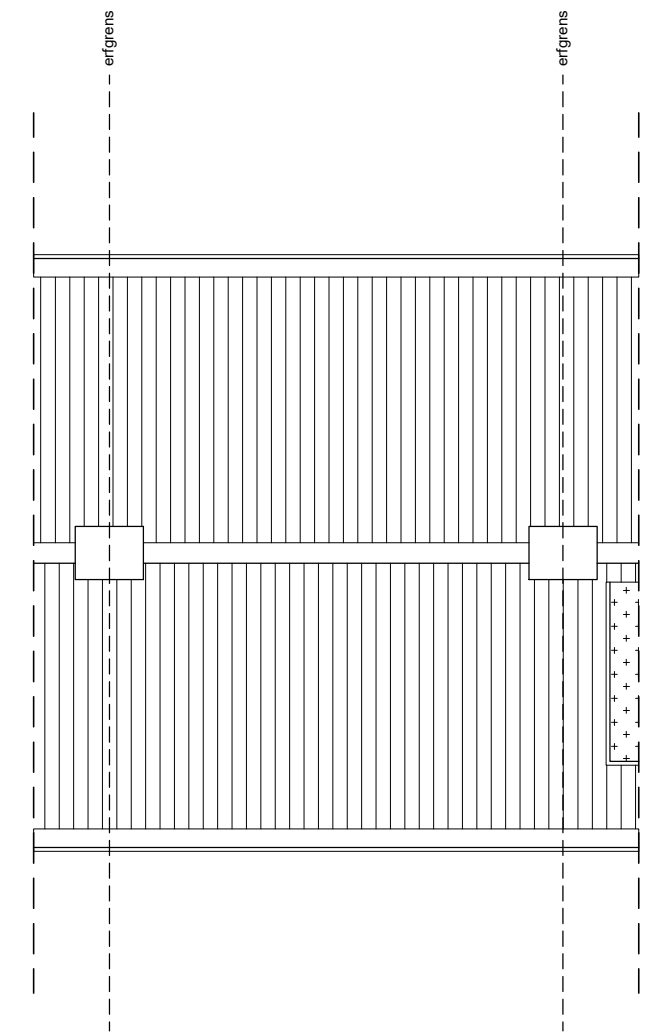

Dakaanzicht
(Bestaande situatie)

03. tekening Blad 502_Plattegronden - Bestaande situatie

Gemeente  Oegstgeest

Behoort bij besluit van burgemeester
en wethouders van Oegstgeest

Datum besluit: 08-02-2024
Ons kenmerk: Z/24/184774

schaal 1:100

Aan deze tekeningen kunnen geen rechten worden ontleend. De maten kunnen in werkelijkheid afwijken.

	Floxlaan 4 te Oegstgeest		Blad 502
	Tel: 023 540 61 51 Fax: 023 540 09 59 Mob: 06 27 013 053	Email: vergunning@hollandiadakkapellen.nl Internet: www.hollandiadakkapellen.nl	

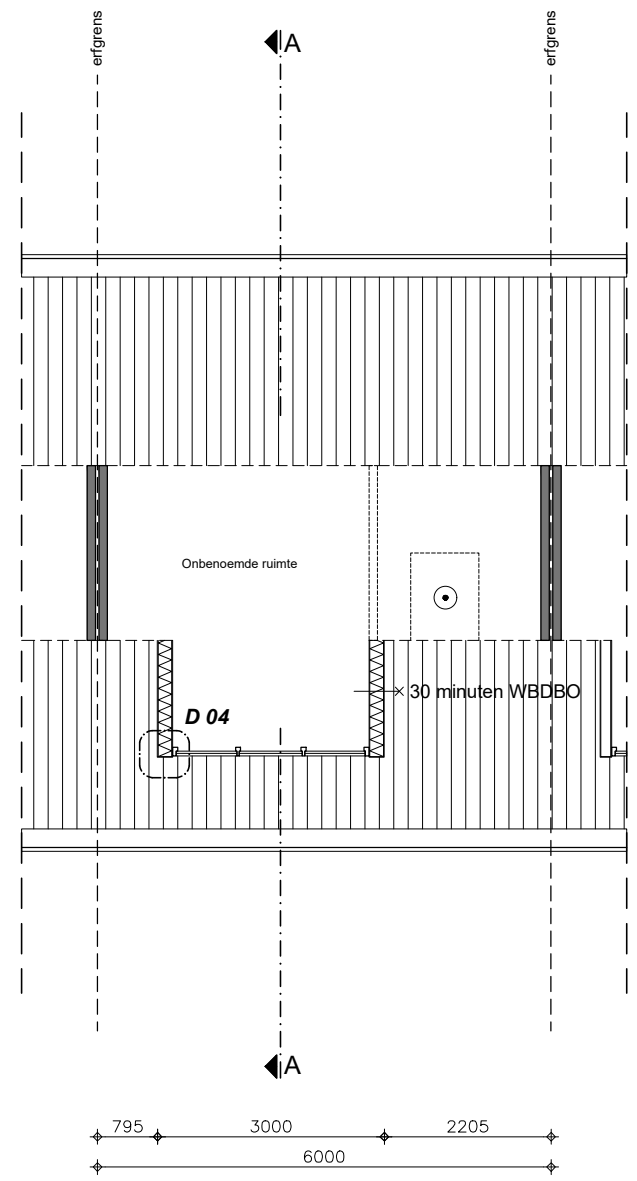

Zolderverdieping
(Nieuwe situatie)

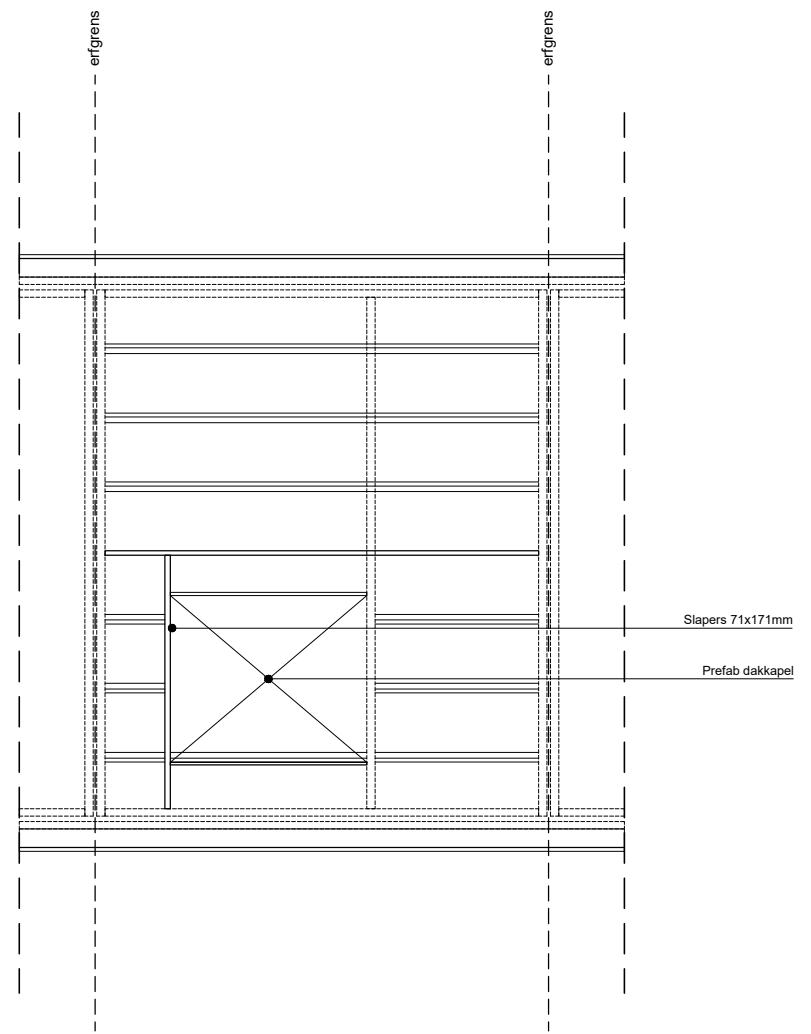

Dakbalklaag
(Nieuwe situatie)

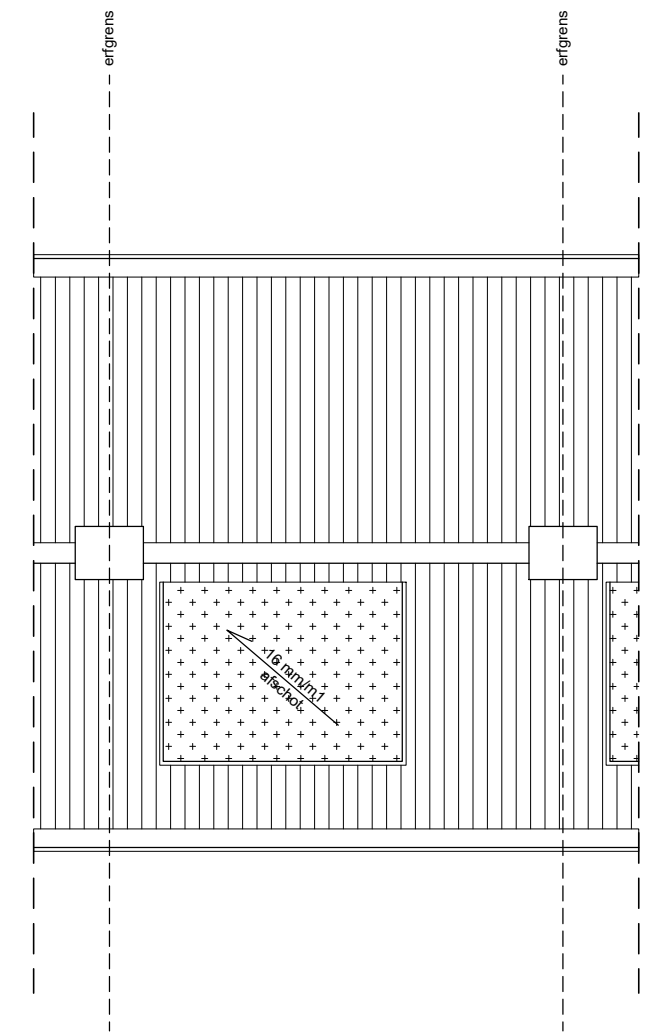

Dakaanzicht
(Nieuwe situatie)

04. tekening Blad 503_Plattegronden - Nieuwe situatie

Gemeente  Oegstgeest
 Behoort bij besluit van burgemeester
 en wethouders van Oegstgeest
 Datum besluit: 08-02-2024
 Ons kenmerk: Z/24/184774

schaal 1:100

Aan deze tekeningen kunnen geen rechten worden ontleend. De maten kunnen in werkelijkheid afwijken.

	Floxlaan 4 te Oegstgeest		Blad 503
	Tel: 023 540 61 51 Fax: 023 540 09 59 Mob: 06 27 013 053	Email: vergunning@hollandiadakkapellen.nl Internet: www.hollandiadakkapellen.nl	

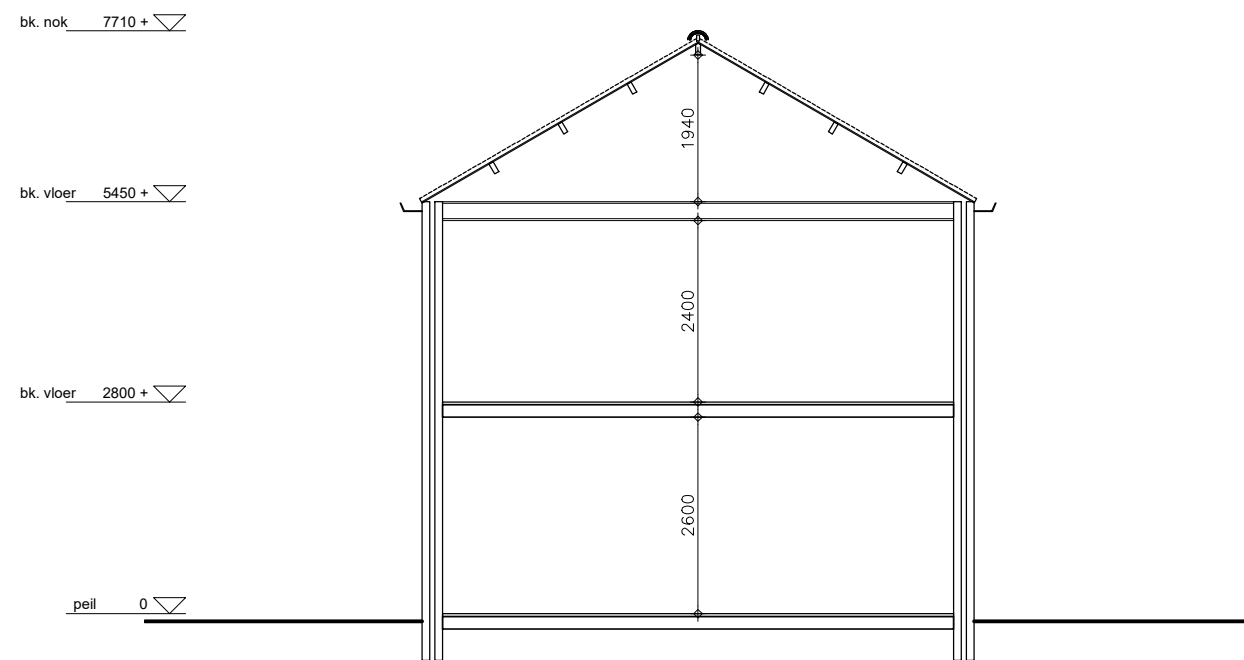

Doorsnede A-A
(Bestaande situatie)

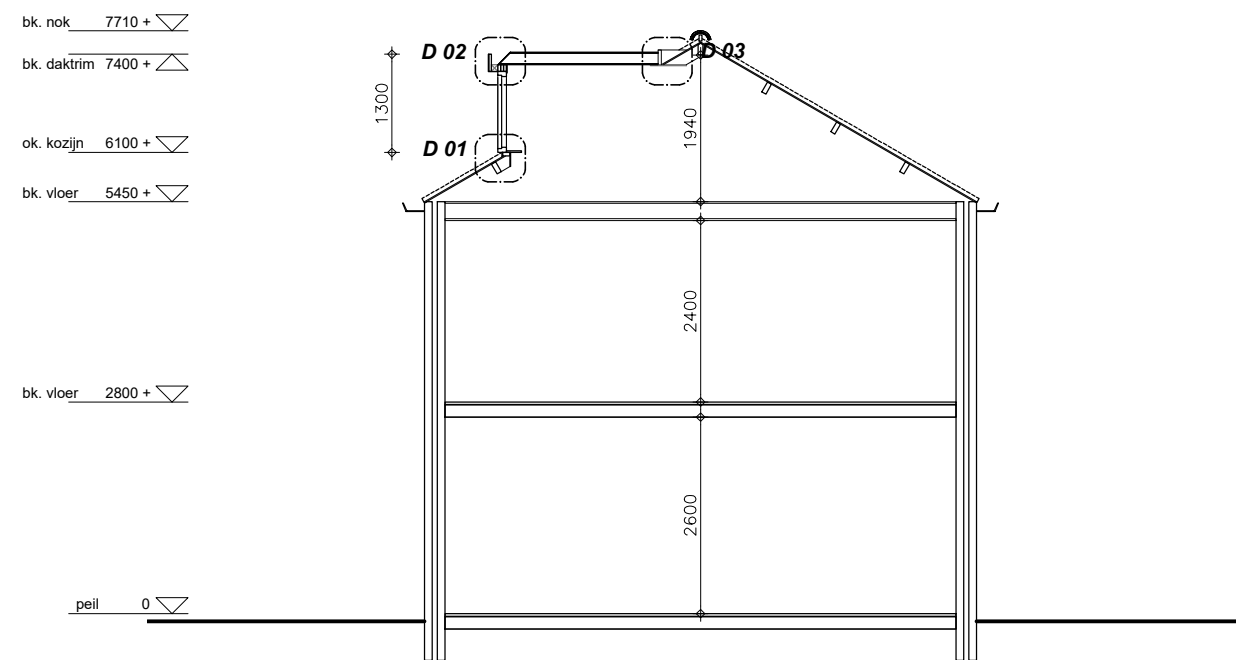

Doorsnede A-A
(Nieuwe situatie)

05. tekening Blad 504_Doorsnede A-A - Bestaande en Nieuwe situatie

Gemeente  Oegstgeest

Behoort bij besluit van burgemeester
en wethouders van Oegstgeest

Datum besluit: 08-02-2024
Ons kenmerk: Z/24/184774

schaal 1:100

Aan deze tekeningen kunnen geen rechten worden ontleend. De maten kunnen in werkelijkheid afwijken.

	Floxlaan 4 te Oegstgeest		Blad 504
	Tel: 023 540 61 51 Fax: 023 540 09 59 Mob: 06 27 013 053	Email: vergunning@hollandiadakkapellen.nl Internet: www.hollandiadakkapellen.nl	

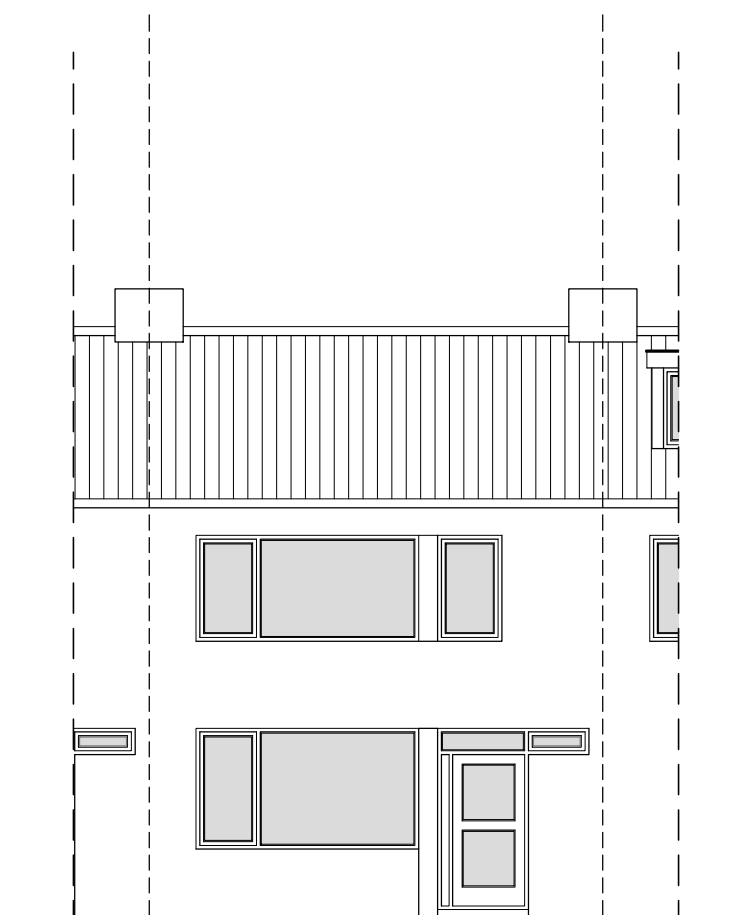

Voorgevel
(Bestaande situatie)

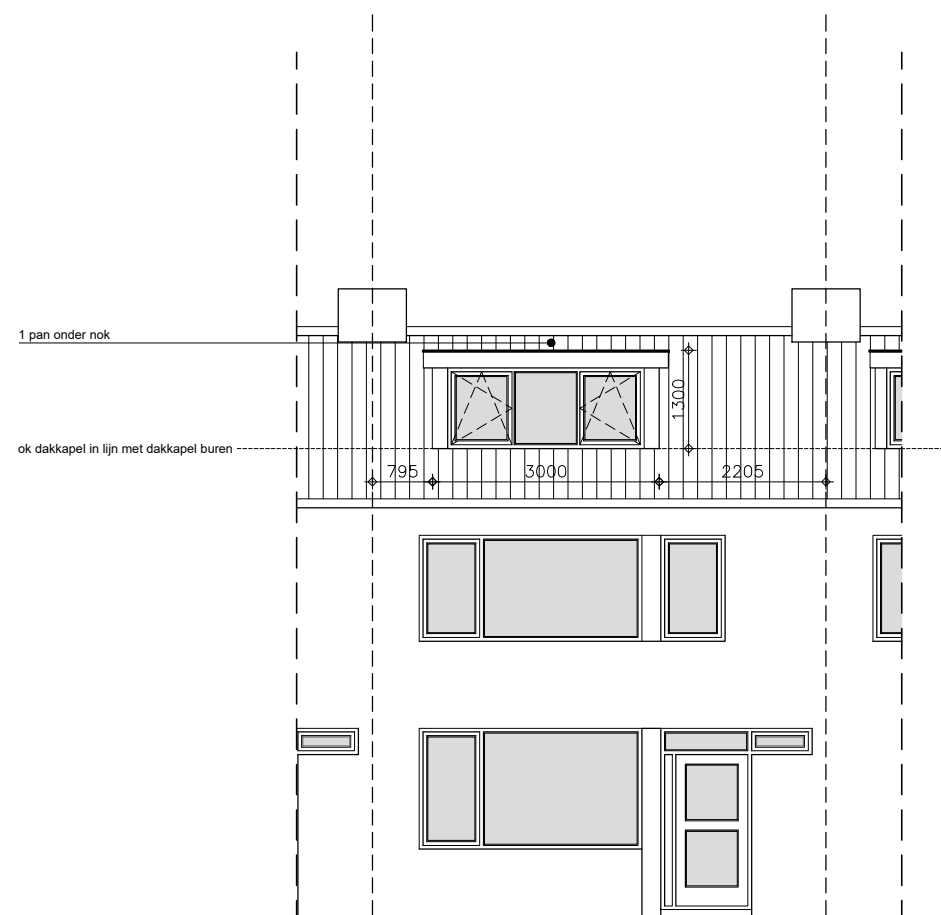

Voorgevel
(Nieuwe situatie)

MATERIALEN		
KOZIJN	KUNSTSTOF	RAL 9001
DRAAIDELLEN	KUNSTSTOF	RAL 9001
ZUWANGEN	TRESPA	RAL 7016
BOEIDEEL	TRESPA	Ral 7016
DAKBEDEKKING	EPDM	-

06. tekening Blad 505_Voorgevel - Bestaande en Nieuwe situatie

Gemeente  Oegstgeest

Behoort bij besluit van burgemeester
en wethouders van Oegstgeest

Datum besluit: 08-02-2024
Ons kenmerk: Z/24/184774

schaal 1:100

Aan deze tekeningen kunnen geen rechten worden ontleend. De maten kunnen in werkelijkheid afwijken.

	Floxlaan 4 te Oegstgeest		Blad 505
	Tel: 023 540 61 51 Fax: 023 540 09 59 Mob: 06 27 013 053	Email: vergunning@hollandiadakkapellen.nl Internet: www.hollandiadakkapellen.nl	

principe details

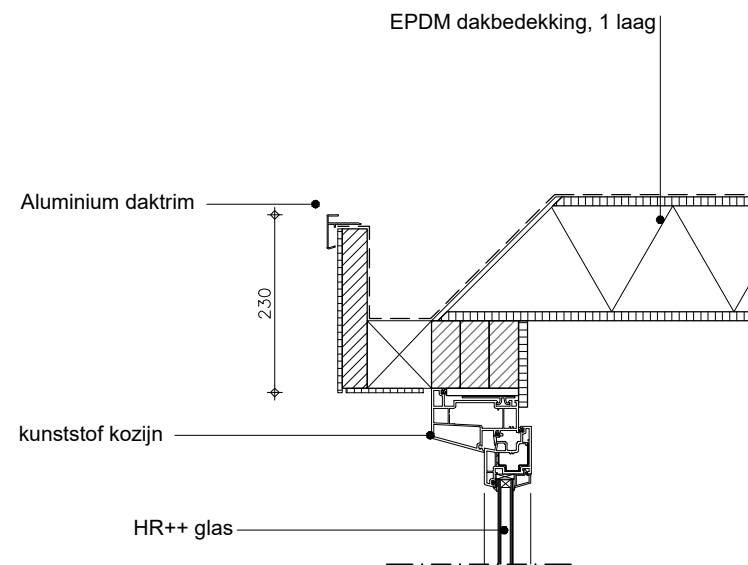

Detail 2

Prefab dakelement;
rc waarde 6,3 m2 K/W

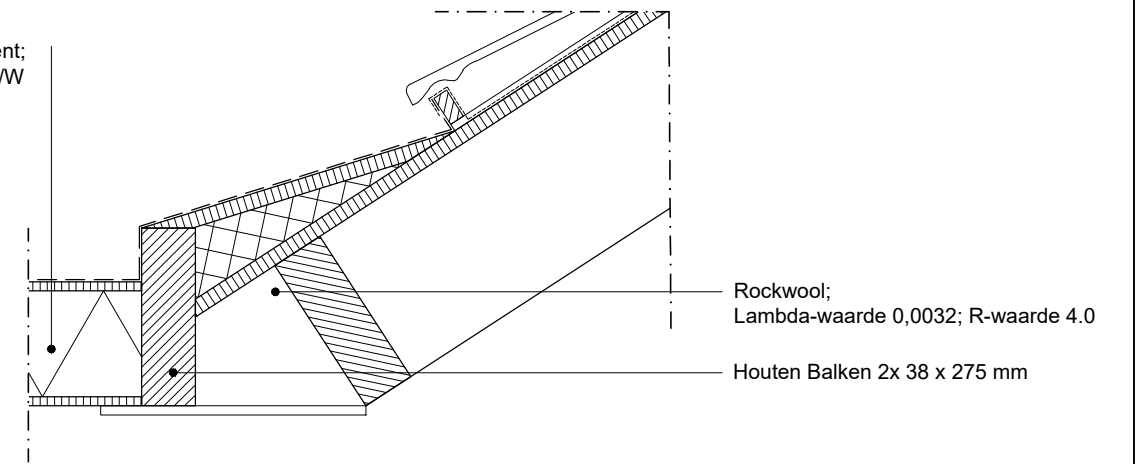

Detail 3

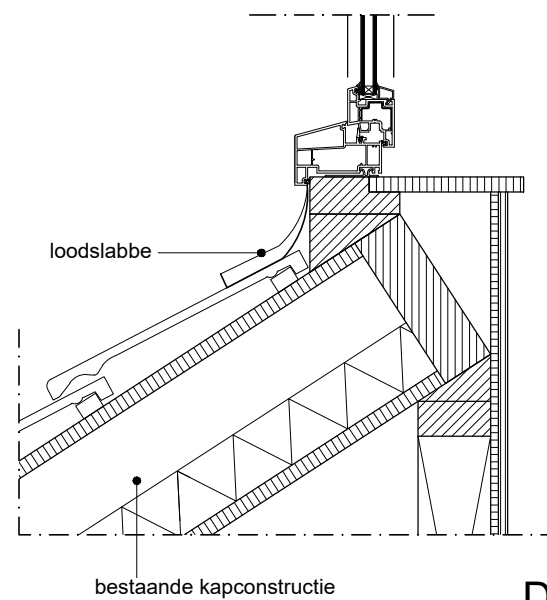

Detail 1

Prefab element;
rc waarde 4,7 m2 K/W

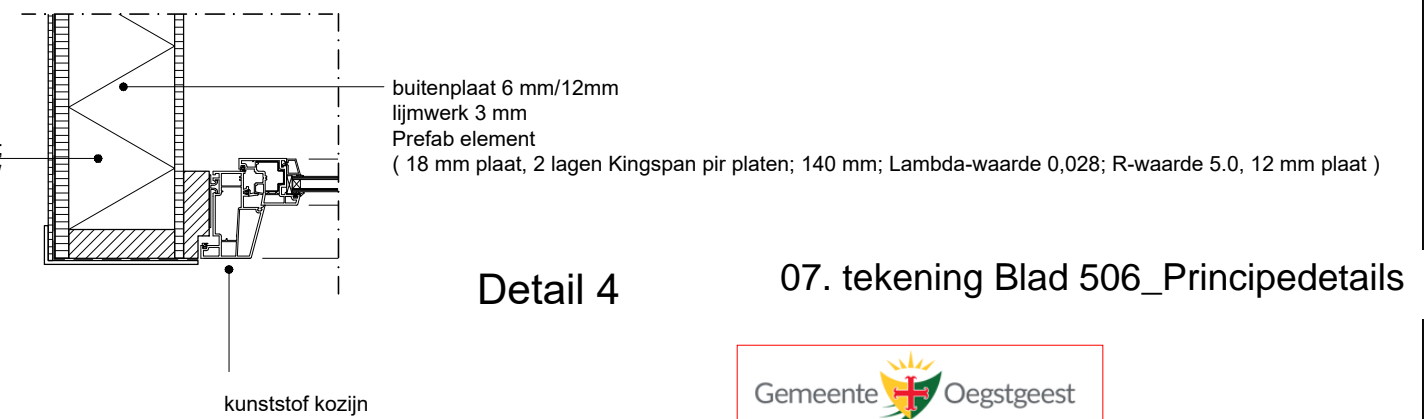

Detail 4

07. tekening Blad 506_Principedetails

Gemeente  Oegstgeest

Behoort bij besluit van burgemeester
en wethouders van Oegstgeest

Datum besluit: 08-02-2024
Ons kenmerk: Z/24/184774

schaal 1:10

	Floxlaan 4 te Oegstgeest	
	Tel: 023 540 61 51 Fax: 023 540 09 59 Mob: 06 27 013 053	Email: vergunning@hollandiadakkapellen.nl Internet: www.hollandiadakkapellen.nl

08. foto's googlemaps



Dakkapel President Kennedylaan 22 – Dakkapel ruim onder nok geplaatst



Dakkapel President Kennedylaan 14 – Dakkapel in nok geplaatst (in afwijking van vergund)

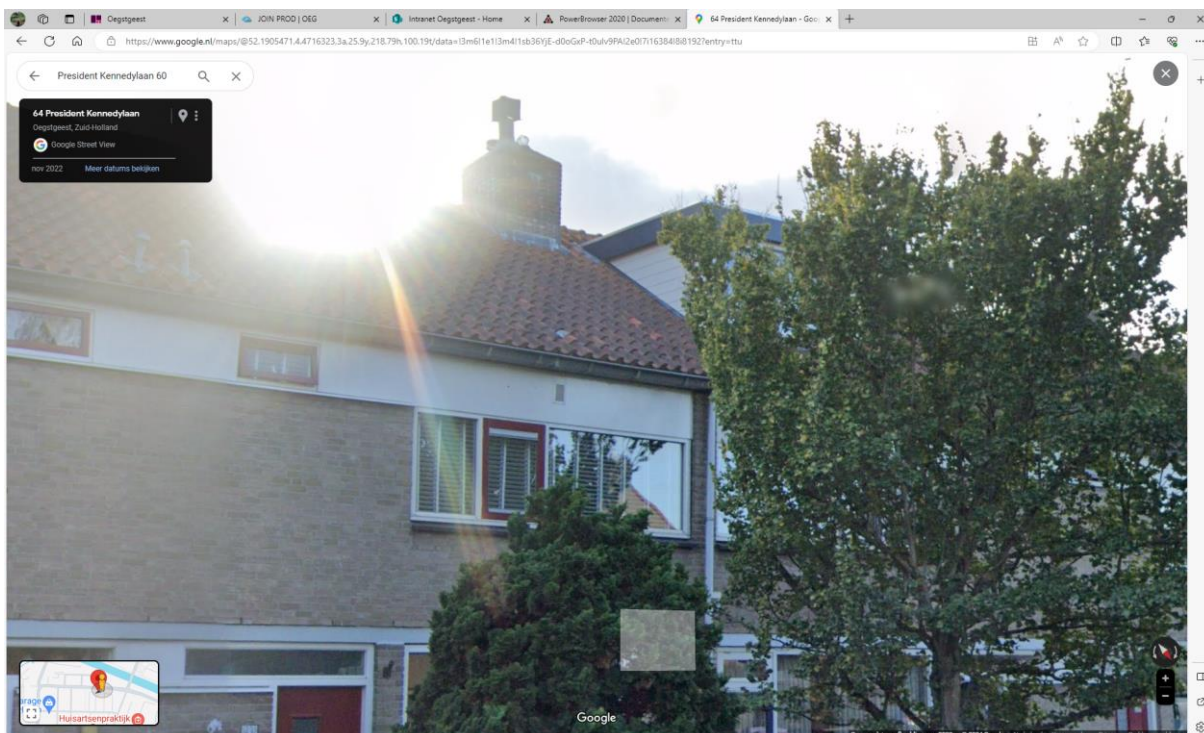

Dakkapel President Kennedylaan 60 – Dakkapel in nok geplaatst (in afwijking van vergund)

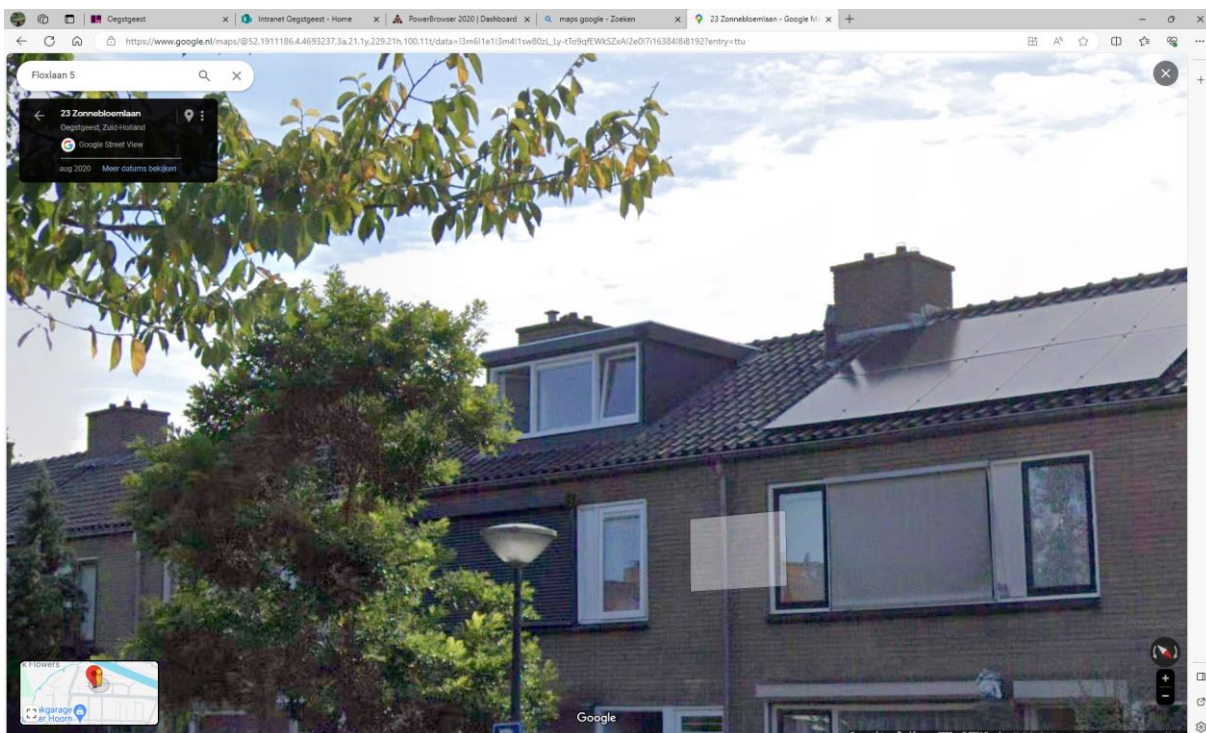
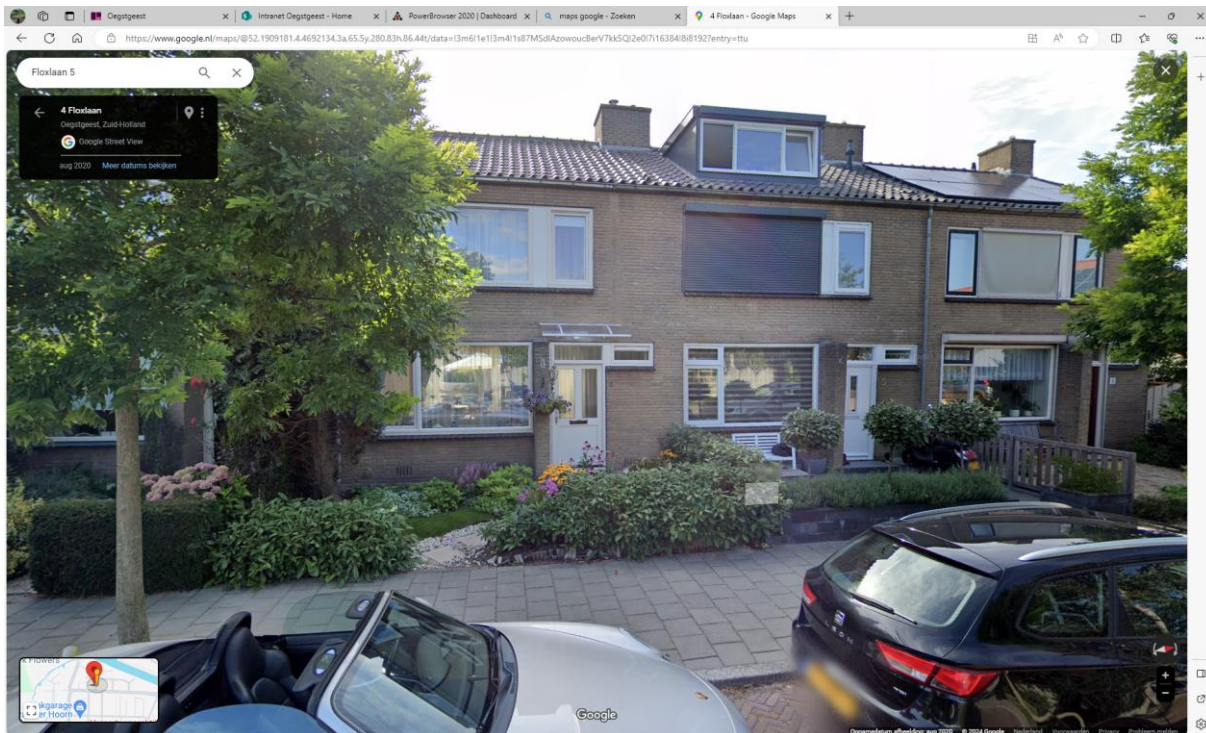

Dakkapel Floxlaan 5 – Dakkapel in nok geplaatst (in afwijking vergunning)