

Wandhoogte 2.5m!

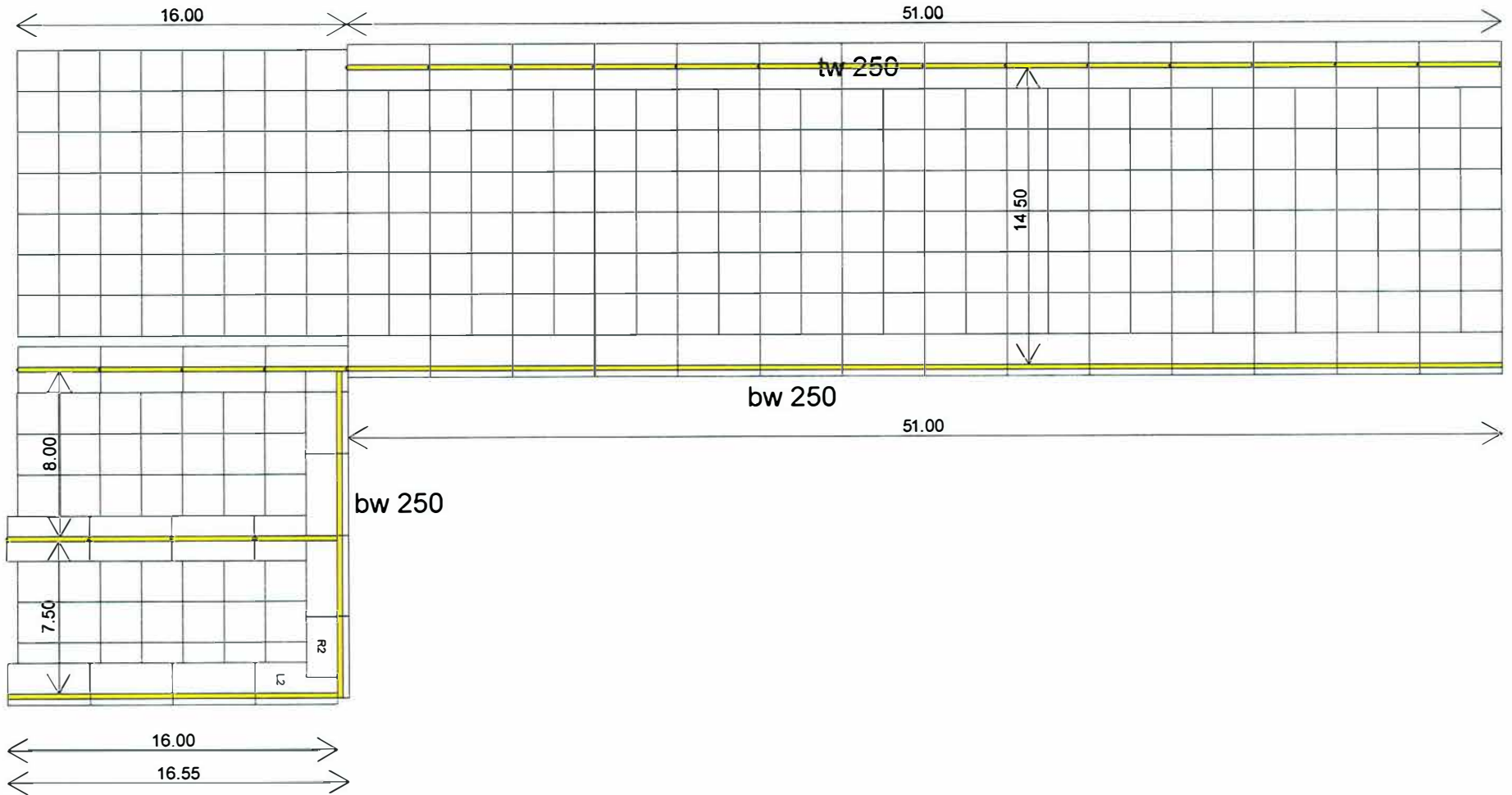

## Afmetingen

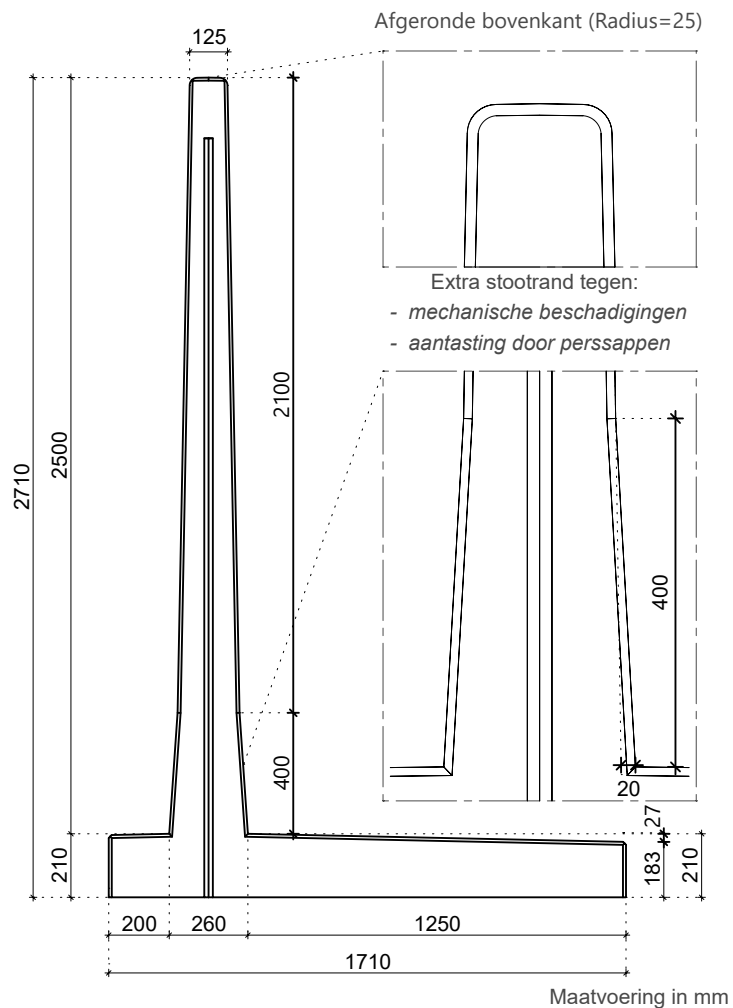

## 3D-model

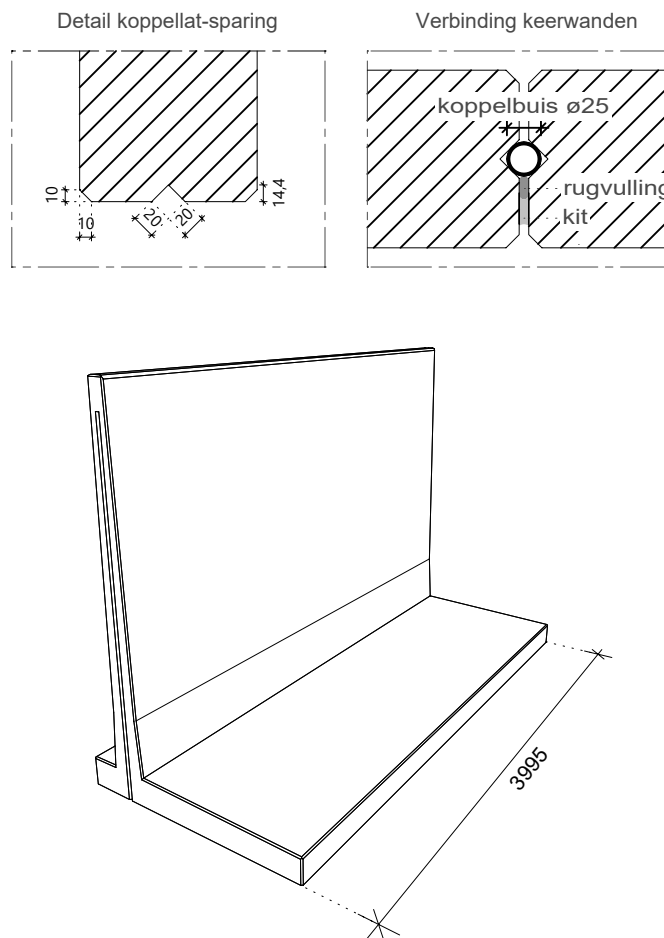

## Specificaties

- Betonkwaliteit: C 60/75 (Hogesterketecon)
- Milieuklasse: XC4; XF3; XD3
- Gewicht: 7465 kg
- Wapeningstaal: B500A
- Standaardlengte: 3995 mm
- Betondekking: 30 mm
- Alle zichtzijdes zichtbetonklasse; A

## Kwaliteiten

- KOMO-certificering volgens agrarische betonproducten
- CE-certificering  
*zeer dichte en gladde betonstructuur*
- Volledig gecertificeerd geproduceerd met hogesterktebeton (C60/75)
- Kiwa gecontroleerde drukbankproeven voor beste productgarantie
- Veilig en vast aanrijden tot 20 ton aslast zonder randafstand
- Ontwerplevensduur 50 jaar
- Levering uit voorraad
- 15 jaar productgarantie

## Wapening

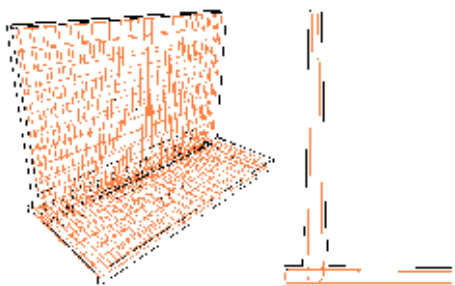

Wapening conform de nieuwste Eurocode.

## Belastingschema Vrijstaand

- Maximale voertuigbelasting zonder grondwal:  
15 ton aslast, geen randafstand
- De LA-keerwand dient achter de hak ingeklemd te worden door verharding
- Afwijkende belastingen/toepassingen op aanvraag

## Belastingschema Grondwal

- Maximale voertuigbelasting met grondwal:  
20 ton aslast, geen randafstand
- Grondwal conform tekening aanbrengen
- De grondwal mag niet mechanisch verdicht worden

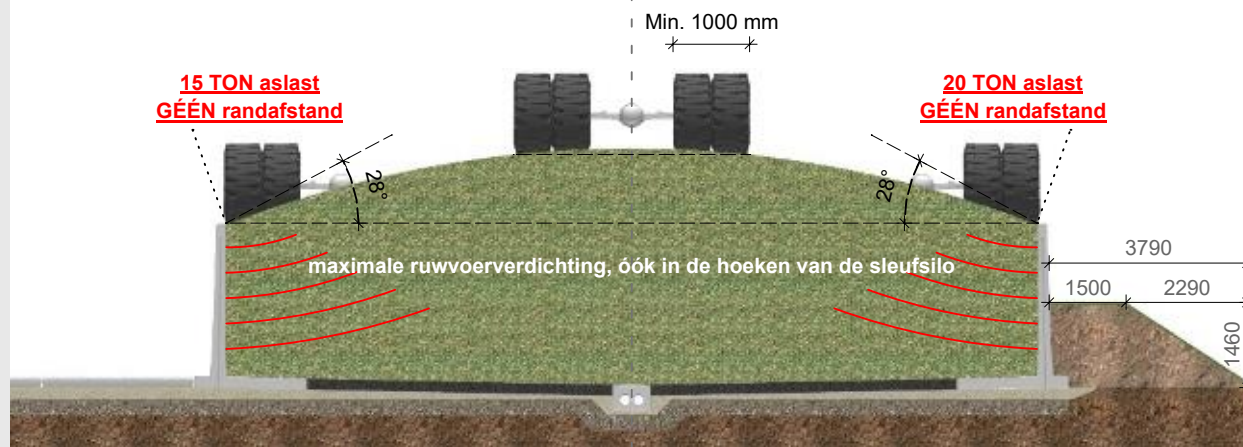

## Volgens voorschriften

NEN-EN 1990 Eurocode 0  
NEN-EN 1991 Eurocode 1  
NEN-EN 1992 Eurocode 2  
NEN-EN 1997 Eurocode 7

NEN-EN 206-1  
NEN 8005  
NEN 9997-2  
Incl. nationale bijlagen



## Afmetingen

Maatvoering in mm

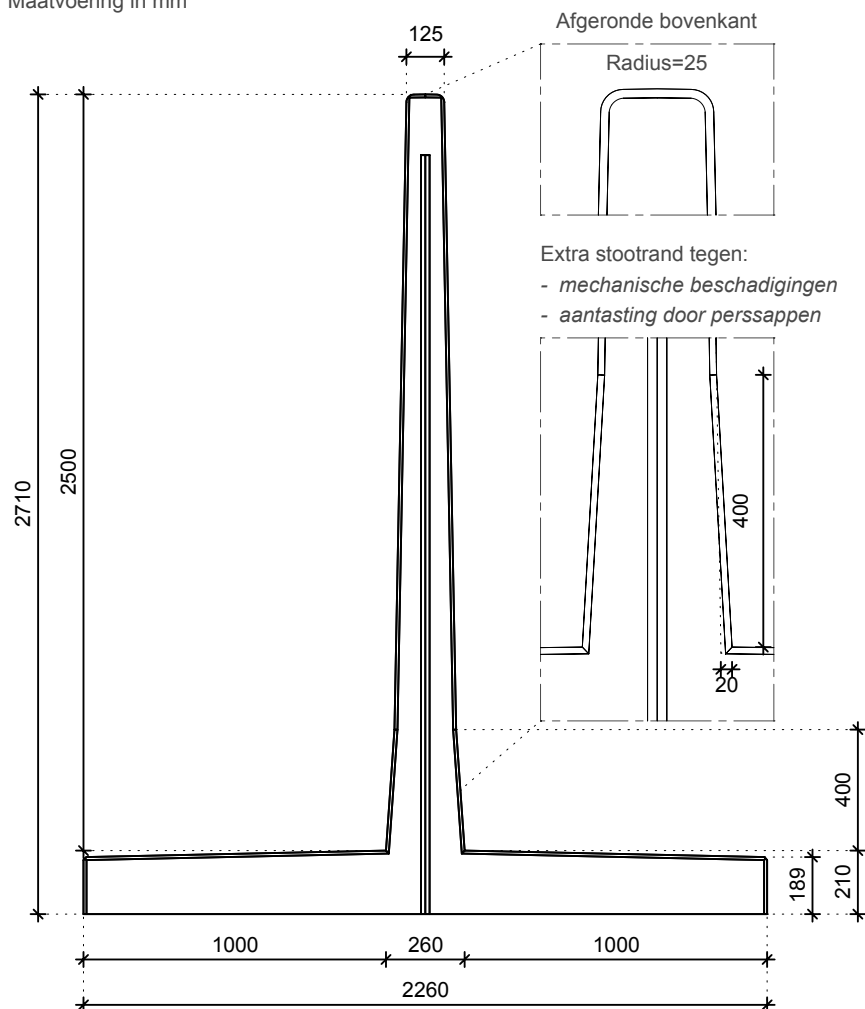

## 3D-model

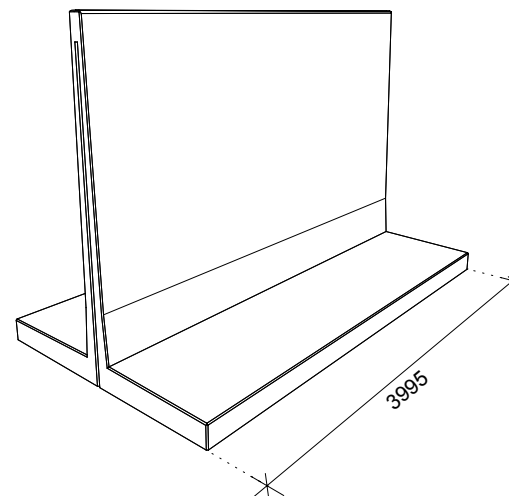

Detail koppelat-sparing

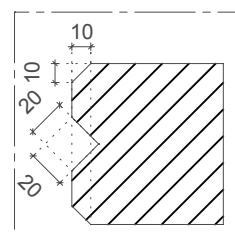

Verbinding keerwanden

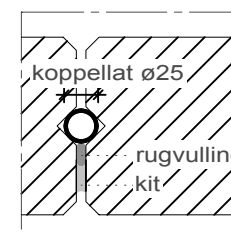

## Specificaties

- Betonkwaliteit: C60/75 *hogesterktebeton*
- Gewicht: 8410 kg
- Milieuklasse: XA3, XC4, XF3
- Wapeningsstaal: B500A
- Standaardlengte: 3995 mm
- Betondekking: 30 mm
- Zichtklasse AVB1

## Kwaliteiten

- KOMO-certificering volgens agrarische betonproducten
- CE-certificering  
*zeer dichte en gladde betonstructuur*
- Volledig gecertificeerd geproduceerd met hogesterktebeton (C60/75)
- Kiwa gecontroleerde drukbankproeven voor beste productgarantie
- Veilig en vast aanrijden tot 20 ton aslast zonder randafstand
- Ontwerplevensduur 50 jaar
- Levering uit voorraad
- 20 jaar productgarantie

## Belastingschema

- Maximale voertuigbelasting: 20 ton aslast, geen randafstand
- De wanden zijn vrijdragend en dubbelkerend
- De voet van de TWA/wand moet worden ingesloten door verharding
- Afwijkende belastingen/ toepassingen op aanvraag

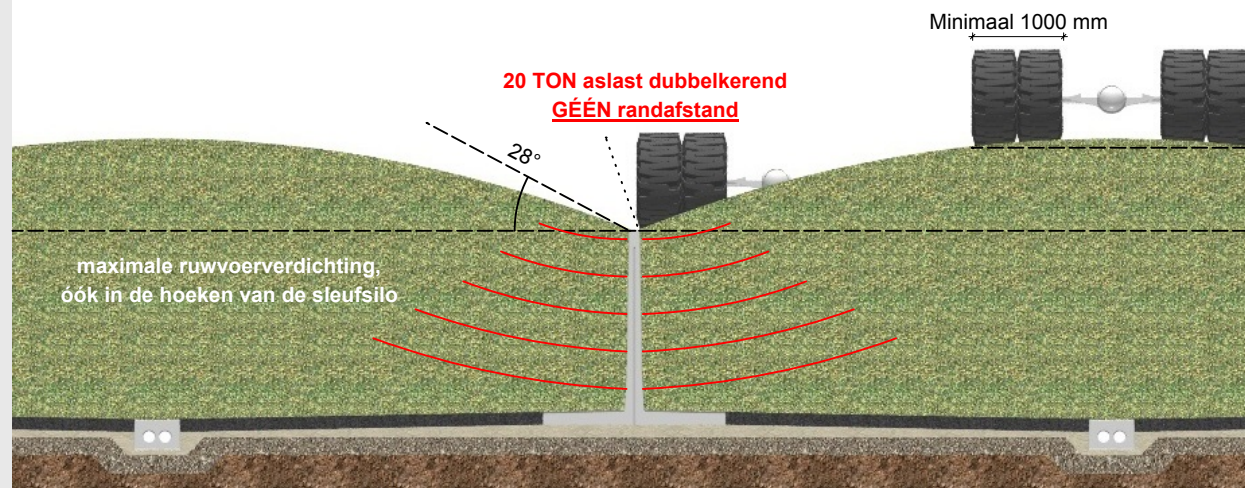

## Wapening

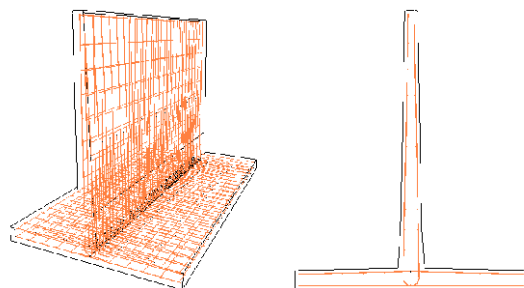

Wapening conform de nieuwste Eurocode.

## Volgens voorschriften

NEN-EN 1990 Eurocode 0  
NEN-EN 1991 Eurocode 1  
NEN-EN 1992 Eurocode 2  
NEN-EN 1997 Eurocode 7

NEN-EN 206-1  
NEN 8005  
NEN 9997-2  
Incl. nationale bijlagen

