

Verzenddatum 22 januari 2024
Ons kenmerk Z/23/183377
Olo nummer 8277113
Contactpersoon Dhr R. Teunisse
Telefoonnummer 14071

Onderwerp Besluit omgevingsvergunning

Op 18 december 2023 hebben wij uw aanvraag voor een omgevingsvergunning ontvangen voor het plaatsen van een dakkapel op het linkerdakvlak van een woning op het adres Rijnzichtweg 37 in Oegstgeest.

Besluit

Wij besluiten de omgevingsvergunning voor het project te verlenen. Het project bestaat uit de volgende activiteit:

Bouwen (artikel 2.1 lid 1 onder a Wabo)

Bijlagen

De volgende documenten maken onderdeel uit van deze vergunning en zijn als gewaarmerkt stuk bijgevoegd:

Document	Omschrijving	Ingediend
8277113_1702891434233_publiceerbareaanvraag.pdf	Aanvraagformulier	18-12-2023
8277113_1704970101455_2342AX37-Vergunning_03.pdf	Tekeningen en details	11-01-2024

Overwegingen

Activiteit "Bouwen" (artikel 2.1 lid 1 onder a Wabo)

Op de locatie geldt het bestemmingplan 'De Geesten en 'Parapluplan Parkeren Oegstgeest 2021'. Op de plankaart is de grond aangeduid met enkelbestemming 'Wonen' en dubbelbestemming 'Waarde - Archeologie 3'. Het plan is niet in strijd met het ter plaatse geldende bestemmingsplan.

Wij hebben het plan voorgelegd aan de gemeentelijke welstandscommissie. De commissie heeft in haar vergadering van 9 januari 2024 het volgende aangegeven:

Advies: "Voldoet aan redelijke eisen van welstand".

Wij volgen het advies van de welstandscommissie en zijn van mening dat het plan niet in strijd is met redelijke eisen van welstand.

Het is voldoende aannemelijk gemaakt dat het bouwplan voldoet aan het Bouwbesluit 2012 en de gemeentelijke bouwverordening.

Conclusie

De omgevingsvergunning kan verleend worden.

Voorschriften Bouwbesluit

Tijdens het bouwen moet deze omgevingsvergunning met de bijbehorende bijlagen aanwezig zijn op de bouwplaats.

Wij houden toezicht op de uitvoering van de bouw. Om dat te kunnen doen, moet u ons twee werkdagen voor de aanvang van de bouwwerkzaamheden informeren over het moment dat u begint met bouwen. Ook moet u ons melden wanneer de bouw gereed is. Dit moet u doen uiterlijk op de eerste werkdag na de beëindiging van de bouwwerkzaamheden. De startmelding en de gereedmelding kunt u doen door een e-mail te sturen naar bouwmelding@oegstgeest.nl, onder vermelding van ons kenmerk Z/23/183377.

Aanwijzingen

Tijdelijk plaatsen voorwerp op openbare weg

Het kan zijn dat u een ontheffing nodig heeft als u een object wilt plaatsen langs de kant van de weg, berm of op het trottoir. Zo moet u bijvoorbeeld een ontheffing aanvragen als u een container, bouwkeet of steiger wilt plaatsen tijdens het verbouwen van uw woning. U kunt een ontheffing aanvragen via www.oegstgeest.nl/inwoners/voorwerpen-op-de-openbare-weg.

Takel- of kraanwerkzaamheden

Zonder een ontheffing is het niet toegestaan om de openbare weg af te sluiten. Hiervan is in ieder geval sprake als u takel- of kraanwerkzaamheden gaat uitvoeren waardoor de weg enige tijd gestremd wordt. Een aanvraag kunt u doen via het contactformulier op de gemeentelijke website, onder vermelding van "afdeling verkeer". De volgende gegevens moeten minimaal worden ingediend:

- Van wanneer tot wanneer u de weg gaat afsluiten;
- Waar u de weg gaat afsluiten (tekening schaal 1:1000);
- Een beschrijving van de manier waarop het bestaande verkeer toch gebruik kan maken van de weg (een omleidingsroute of - bij gedeeltelijke afsluiting - hoe het verkeer er veilig langs kan).

Intrekken vergunning

Het kan voorkomen dat u uiteindelijk geen gebruik maakt van de vergunning. Wij kunnen de vergunning dan geheel of gedeeltelijk intrekken.

Publicatie

Het besluit wordt door ons gepubliceerd in de Oegstgeester Courant en op www.officielebekendmakingen.nl.

Leges

Voor het in behandeling nemen van uw aanvraag voor een omgevingsvergunning bent u, op grond van de Legesverordening 2023, leges verschuldigd. Hiervoor ontvangt u op een later tijdstip een rekening. Indien u wilt weten welke kosten u kunt verwachten, kunt u de legesverordening raadplegen via: <https://www.oegstgeest.nl/bestuur/beleid-en-regelgeving/veelgelezen-regels>.

Bezwaar

Tegen dit besluit kan binnen zes weken na verzenddatum van deze brief bezwaar worden aangetekend door belanghebbenden. Het bezwaarschrift moet worden ondertekend en bevat tenminste naam en adres van de indiener, de dagtekening, een omschrijving van het besluit waartegen het bezwaar zich richt en de gronden van het bezwaar. Het bezwaarschrift dient te worden gericht aan het college van burgemeester en wethouders van de gemeente Oegstgeest, Postbus 1270, 2340 BG te Oegstgeest.

Dit besluit treedt in werking met ingang van de dag na verzenddatum van deze brief. Het indienen van een bezwaarschrift schorst de werking van het besluit niet. Hebben u of derde belanghebbenden er veel belang bij dat dit besluit niet in werking treedt, dan kan een voorlopige voorziening worden gevraagd. Een voorlopige voorziening kunt u aanvragen bij de Voorzieningenrechter van de rechtbank in Den Haag, Postbus 20302, 2500 EH te Den Haag. Ook kunt u dit verzoek digitaal indienen bij de rechtbank via <https://loket.rechtspraak.nl/bestuursrecht>. Daarvoor dient u wel te beschikken over een elektronische handtekening (DigiD). Kijk op de website voor de precieze voorwaarden. Voor het vragen van een voorlopige voorziening betaalt u griffierecht.

Meer informatie

Voor meer informatie kunt u contact opnemen met de in het briefhoofd genoemde contactpersoon. Vriendelijk verzoeken wij u bij eventuele vragen of correspondentie ons kenmerk te vermelden.

Met vriendelijke groet,

Namens het college van burgemeester en wethouders van Oegstgeest,

Kees Schrieks
Manager Ruimte

Formuliersversie
2020.01

Aanvraaggegevens

Algemeen

Aanvraagnummer 8277113
Aanvraagnaam Dakkapel, Mourik, 2342AX37
Uw referentiecode 2342AX37

Ingediend op 18-12-2023
Soort procedure Reguliere procedure

Projectomschrijving Het plaatsen van een dakkapel op het linkerdakvlak
Opmerking -
Gefaseerd Nee
Blokkerende onderdelen weglaten Nee
Kosten openbaar maken Nee
Bijlagen die later komen -
Bijlagen n.v.t. of al bekend -

Bevoegd gezag

Naam: Gemeente Oegstgeest
Bezoekadres: Rhijngeesterstraatweg 13
Oegstgeest
Postadres: Gemeente Oegstgeest Team Ruimte Postbus 1270 2340
BG Oegstgeest
Telefoonnummer: 14071
E-mailadres: info@oegstgeest.nl
Website: www.oegstgeest.nl
Contactpersoon: Klant Contact Center Oegstgeest
Bereikbaar op: van 09.00 tot 12.00 uur

Overzicht bijgevoegde modulebladen

Aanvraaggegevens

Locatie van de werkzaamheden

Werkzaamheden en onderdelen

Dakkapel plaatsen

- Bouwen

Bijlagen

Locatie

1 Adres

Postcode	2342AX
Huisnummer	37
Huisletter	-
Huisnummertoevoeging	-
Straatnaam	Rijnzichtweg
Plaatsnaam	Oegstgeest
Gelden de werkzaamheden in deze aanvraag/melding voor meerdere adressen of percelen?	<input type="checkbox"/> Ja <input checked="" type="checkbox"/> Nee

Bouwen

Dakkapel plaatsen

1 De bouwwerkzaamheden

Wat is er op het bouwwerk van toepassing? Het wordt geheel vervangen
 Het wordt gedeeltelijk vervangen
 Het wordt nieuw geplaatst

Eventuele toelichting -

Hebt u voor deze bouwwerkzaamheden al eerder een vergunning aangevraagd? Ja
 Nee

2 Plaats van het bouwwerk

Waar gaat u bouwen? Hoofdgebouw

3 Bruto vloeroppervlakte bouwwerk

Verandert de bruto vloeroppervlakte van het bouwwerk door de bouwwerkzaamheden? Ja
 Nee

4 Bruto inhoud bouwwerk

Verandert de bruto inhoud van het bouwwerk door de bouwwerkzaamheden? Ja
 Nee

Wat is de bruto inhoud van het bouwwerk in m3 voor uitvoering van de bouwwerkzaamheden? 0

Wat is de bruto inhoud van het bouwwerk in m3 na uitvoering van de bouwwerkzaamheden? 3

5 Oppervlakte bebouwd terrein

Verandert de bebouwde oppervlakte van het terrein na uitvoering van de bouwwerkzaamheden? Ja
 Nee

6 Gebruik

Waar gebruikt u het bouwwerk en/of terrein momenteel voor? Wonen
 Overige gebruiksfuncties

Waar gaat u het bouwwerk voor gebruiken? Wonen
 Overige gebruiksfuncties

Wat wordt de gebruiksoppervlakte van de woning in m2 na uitvoering van de bouwwerkzaamheden? 3

Wat wordt de vloeroppervlakte van het verblijfsgebied van de woning in m² na uitvoering van de bouwwerkzaamheden? 3

7 Uiterlijk bouwwerk/welstand

Beschrijf van de onderstaande onderdelen de materialen en kleuren die u voor het bouwwerk gebruikt. U mag het veld leeg laten als u materialen en kleuren in de bijlagen vermeldt

Onderdelen	Materiaal	Kleur
Kozijnen	Hout	grond wit
- Ramen	Hout draaikiep	grond wit
- Deuren	-	-
- Luiken	-	-
Dakgoten en boeidelen	Red ceder	grond grijs
Dakbedekking	EPDM	Zwart

Vul hier overige onderdelen en bijbehorende materialen en kleuren in. -

8 Mondeling toelichten

Ik wil mijn bouwplan mondeling toelichten voor de welstandscommissie/stadsbouwmeester.

- Ja
 Nee

Bijlagen

Formele bijlagen

Naam bijlage	Bestandsnaam	Type	Datum ingediend	Status document
2342AX37-Vergunning- _01_.pdf	2342AX37-Vergunning 01.pdf	Constructieve veiligheid eenvoudige bouwwerken Bestemmingsplan, beheersverordening en bouwverordening eenvoudige bouwwerken Kwaliteitsverklaringen Plattegronden en doorsneden bouwen eenvoudige bouwwerken Welstand Anders	18-12-2023	In behandeling



LINKERGEVEL BESTAAND

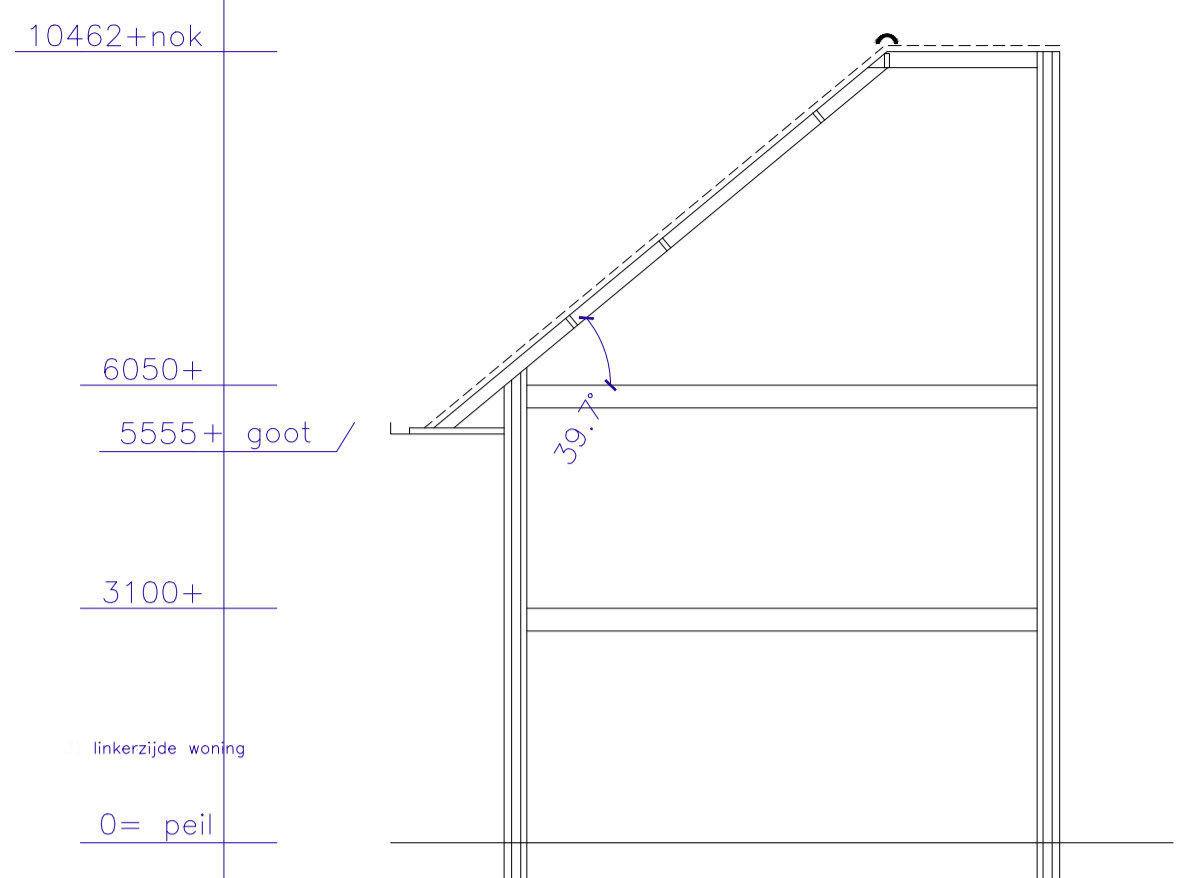

DOORSNEDE BESTAAND

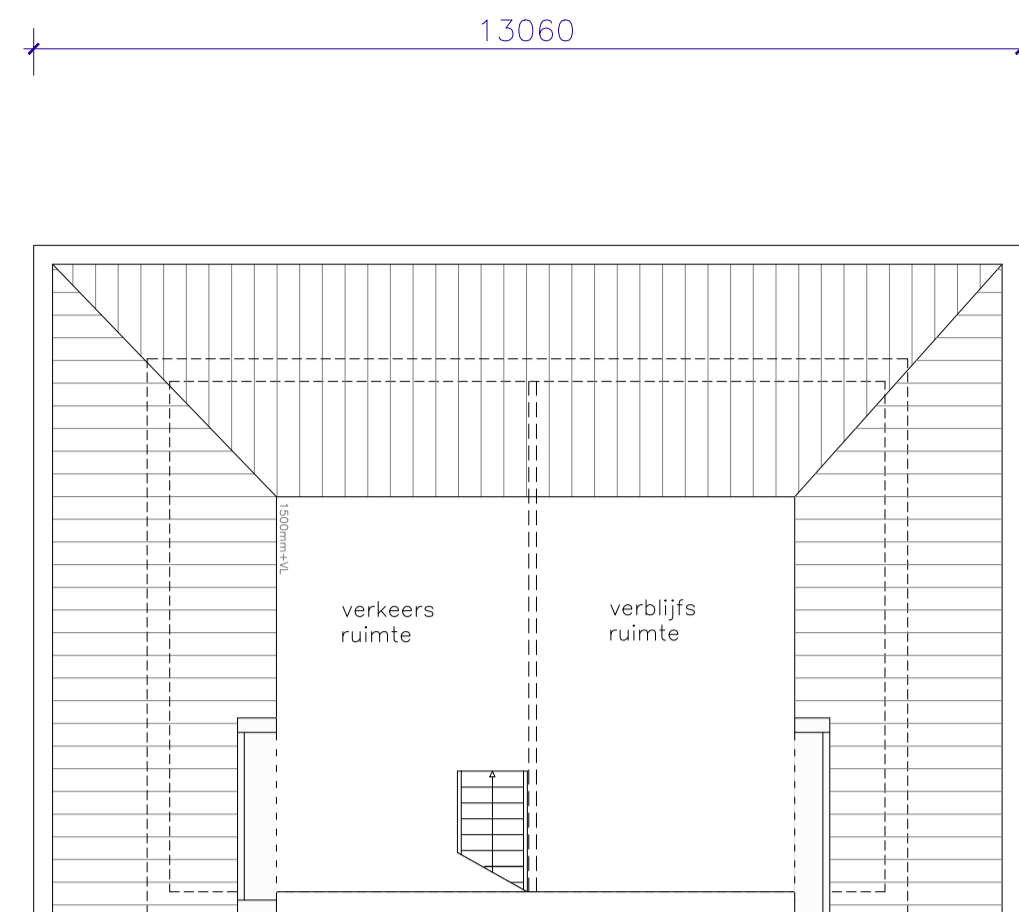

INDELING BESTAAND

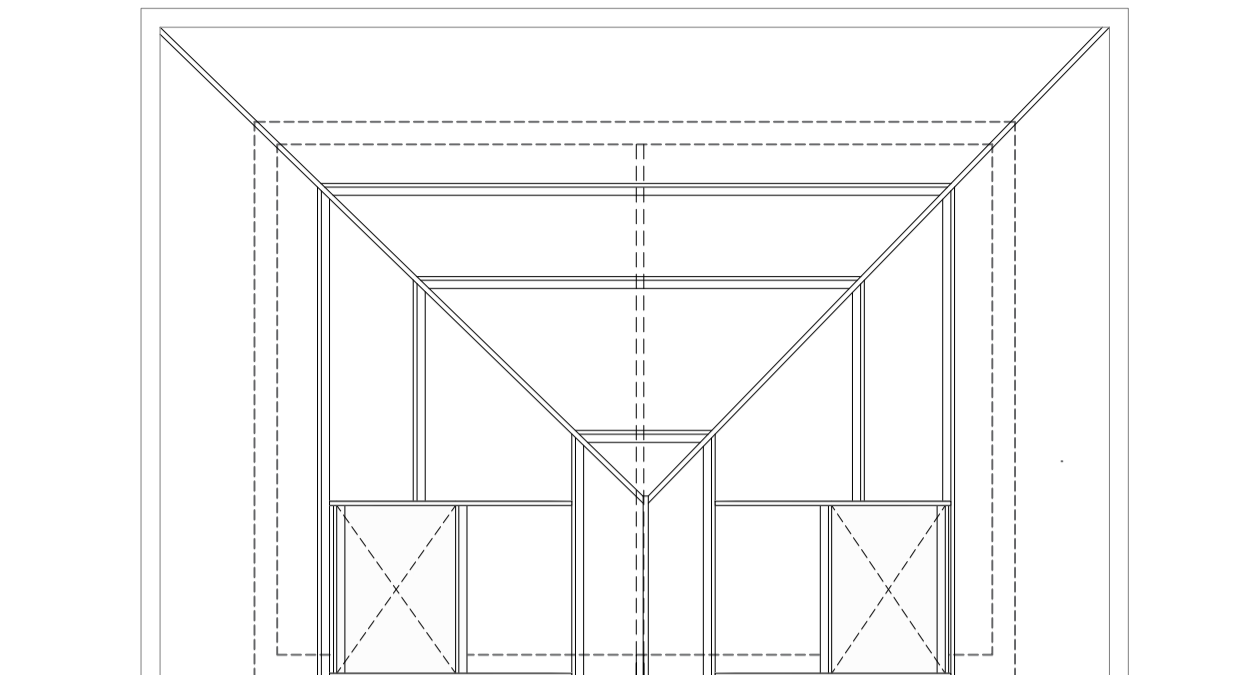

KAPPLAN BESTAAND



LINKERGEVEL NIEUW

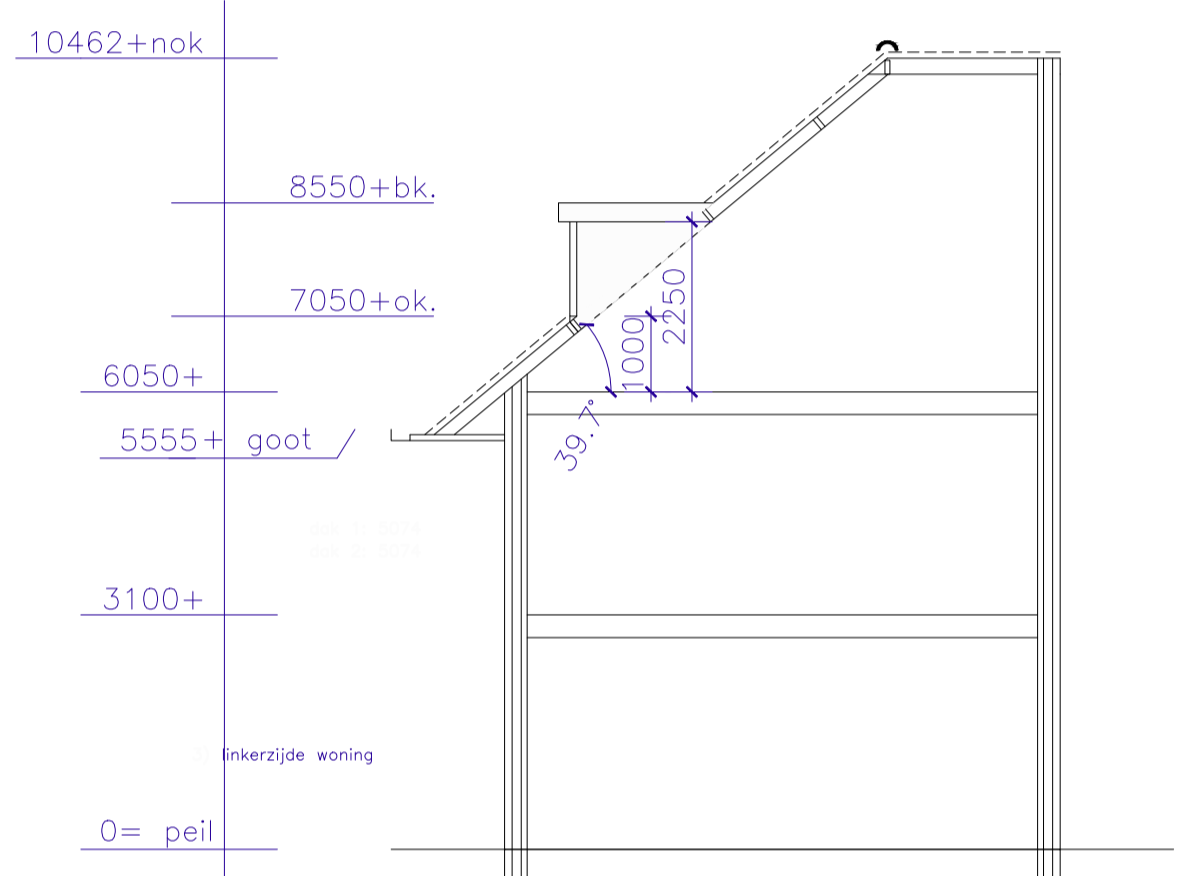

DOORSNEDE NIEUW

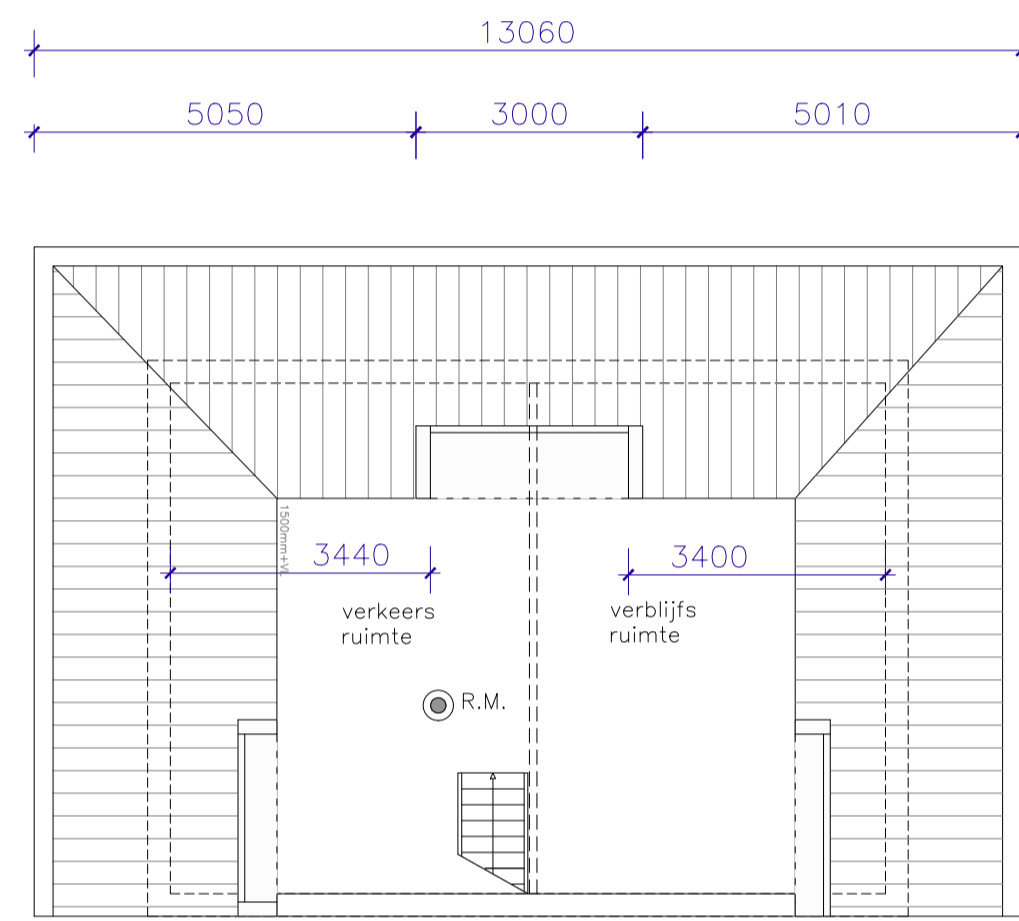

INDELING NIEUW

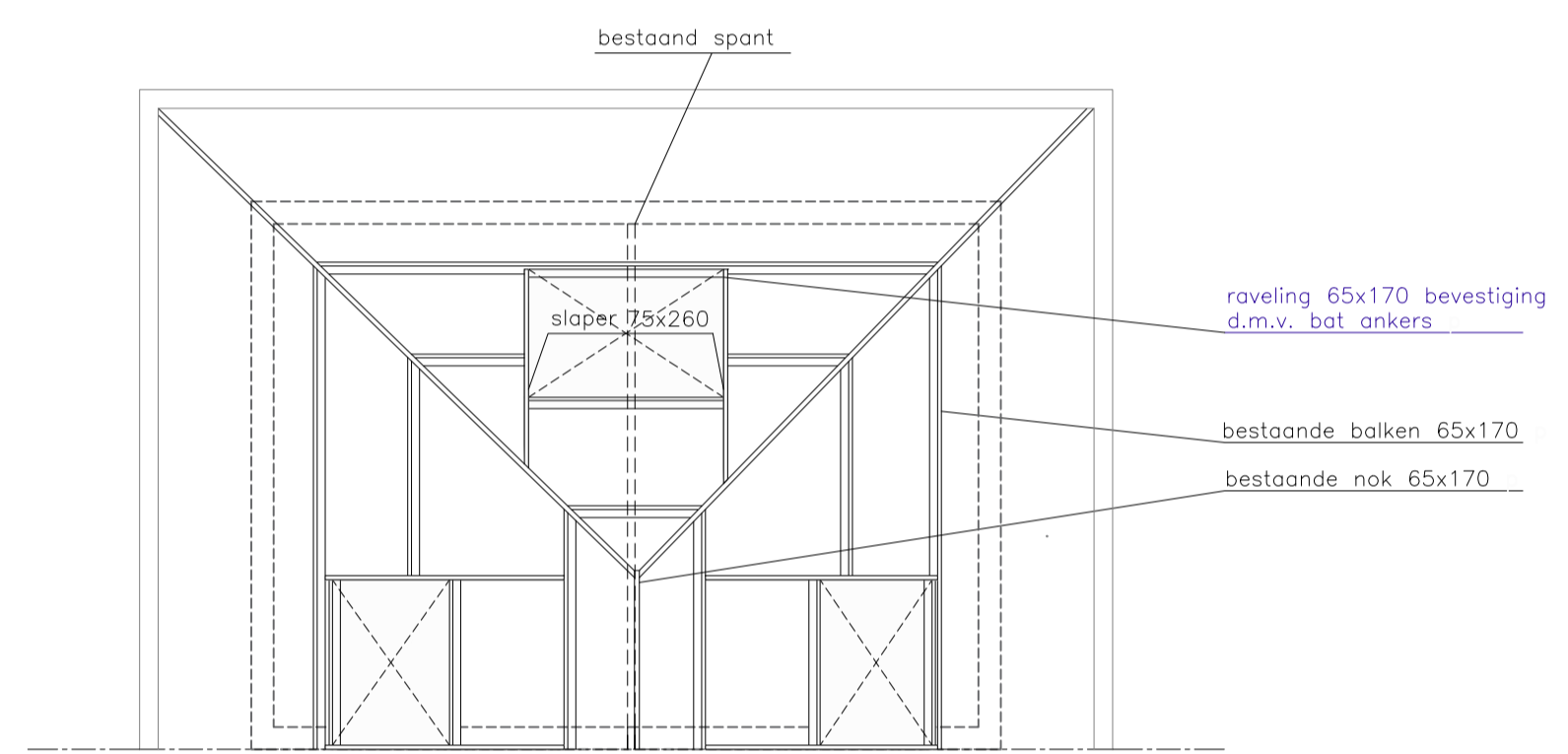

KAPPLAN NIEUW

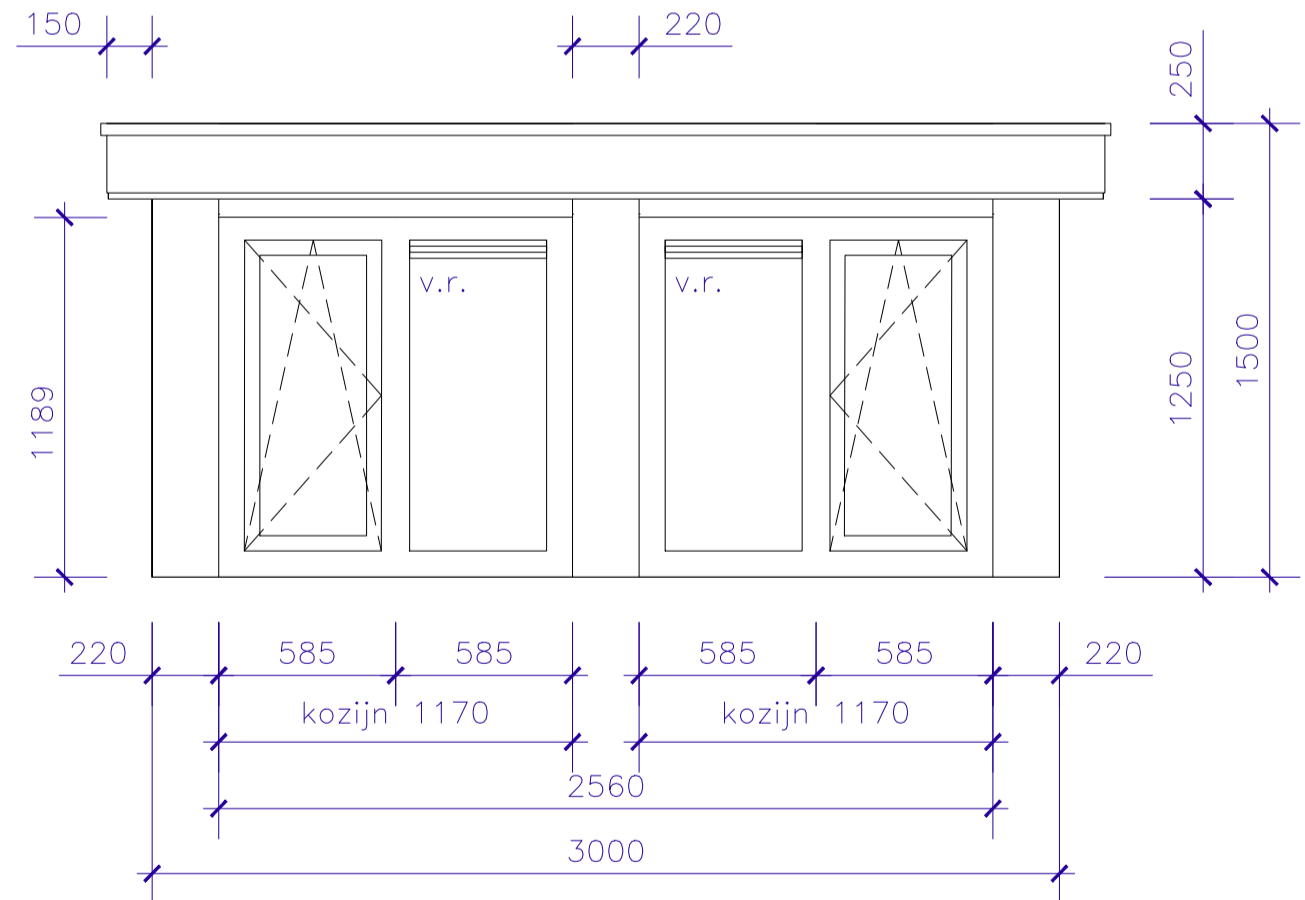

AANZICHT DAKKAPTEL

- maten in MM.
- Schaal : 1:25
 - Type : Klassiek
 - Kozijn : Hout meranti / Grond wit
 - Raam : Hout draairam / Grond wit
 - Beglazing : HR++ glas / 1,1 W/m2K
 - Zijwangen : Zink platte zetting / Zink
 - Front : Red ceder / Grond grijs
 - Boeideel : Red ceder / Grond grijs
 - Paneel : -
 - Borstwering : -
 - Dakschuinde : 39,7 graden
 - Dak overstek : overstek voor 150 mm, zijkant 150 mm
 - Ventilatierooster : Ducoplus 45 7,2dm3/s
 - Kraal : Zinken kraal
 - Sierlijst : -
 - Airco : -

8277113_1704970101455_2342AX37-Vergunning_03.pdf

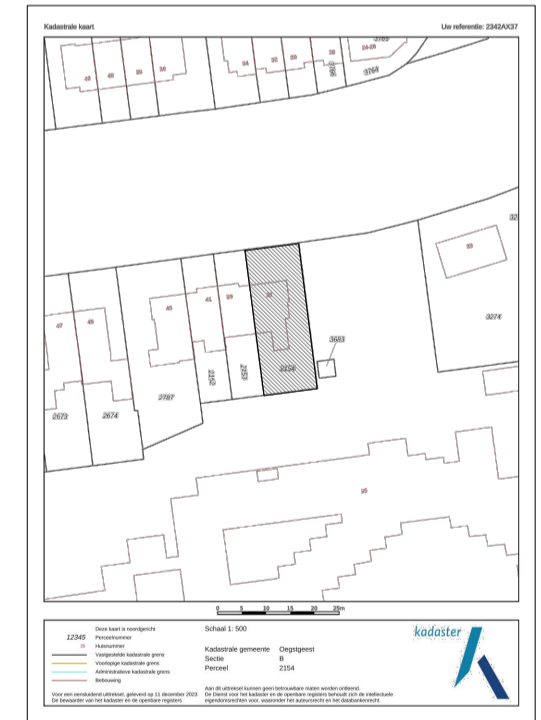

KADASTER



Project	: Aanvraag vergunning linkerzijde
Adres	: Rijzichtweg 37
Postcode	: 2342 AX Oegstgeest
Plaatsingsadres	: Rijzichtweg 37
Postcode	: 2342 AX Oegstgeest
Datum	: 15-12-2023
Tekenaar	: MBe
Formaat	: A1
Wijziging	: A: 09-01-2024 B: 11-01-2024 C: D: E: F:

Copyright Ruiters dakkapellen 2024
Nijverheidsterrein 19,
1645 VX, Ursem
Tel: 088-4321000
Wijzigingen voorbehouden
Document versie 14082021



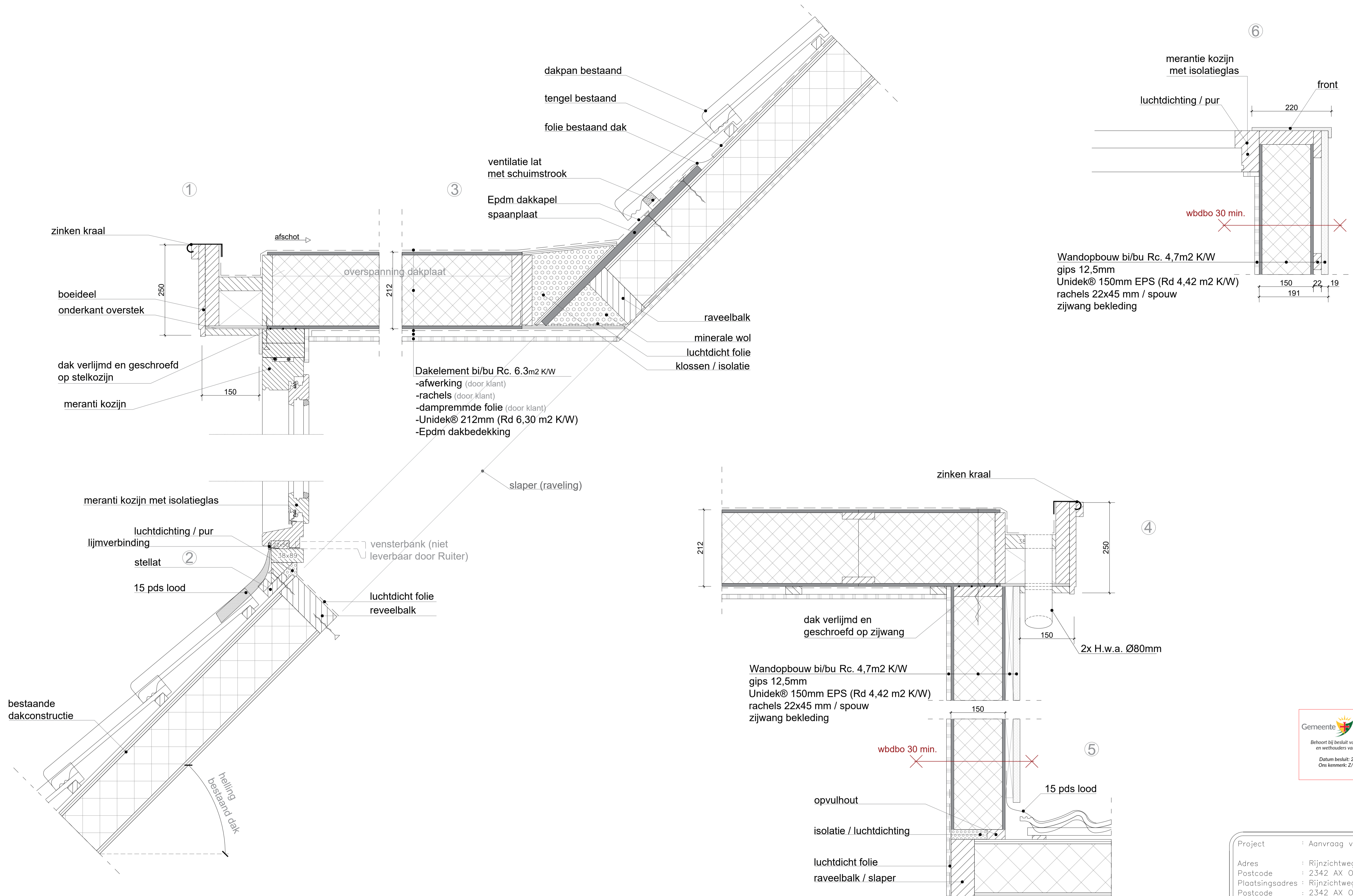

Dakelement bi/bu Rc. 6.3m2 K/W
 -afwerking (door klant)
 -rachels (door klant)
 -dampremmde folie (door klant)
 -Unidek® 212mm (Rd 6,30 m2 K/W)
 -Epdm dakbedekking

Wandopbouw bi/bu Rc. 4,7m2 K/W
 gips 12,5mm
 Unidek® 150mm EPS (Rd 4,42 m2 K/W)
 rachels 22x45 mm / spouw
 zijwang bekleding

Wandopbouw bi/bu Rc. 4,7m2 K/W
 gips 12,5mm
 Unidek® 150mm EPS (Rd 4,42 m2 K/W)
 rachels 22x45 mm / spouw
 zijwang bekleding

1:5
standaard dakkapel

PRINCIPE DETAILS 1:5
JAAR 2024

Toegevoegde inhoud/oppervlakte	
Inhoud	+ 3,41 m3
Oppervlakte	+ 2,75 m2

Type	: Klassiek	
Kozijn	: Hout meranti	/ Grond wit
Raam	: Hout draairaam	/ Grond wit
Beglazing	: HR++ glas / 1,1 W/m2K	
Zijwangen	: Zink platte zetting	/ Zink
Front	: Red ceder	/ Grond grijs
Boeideel	: Red ceder	/ Grond grijs
Paneel	: Red ceder	/ Grond grijs
Borstwering	: -	
Dakschuine	: 39,7 graden	
Dak overstek	: overstek voor 150 mm, zijkant 150 mm	
Ventilatierooster	: Ducoplus 45 7,2dm3/s	
Kraal	: Zinken kraal	

Gemeente Oegstgeest
 Behoort bij besluit van burgemeester en wethouders van Oegstgeest
 Datum besluit: 22-01-2024
 Ons kenmerk: 2123/183377

Project	: Aanvraag vergunning linkerzijde
Adres	: Rijnzichtweg 37
Postcode	: 2342 AX Oestgeest
Plaatsingsadres	: Rijnzichtweg 37
Postcode	: 2342 AX Oestgeest
Datum	: 15-12-2023
Tekenaar	: MBe
Formaat	: A1
Wijziging	A: 09-01-2024
	B: 11-01-2024
	C:
	D:
	E:
	F:

Copyright Ruiters dakkapellen 2024
 Nijverheidsstraat 19,
 1645 VX, Ursem
 Tel: 088-4321000
 Wijzigingen voorbehouden
 Document versie 14062021

