

Uitvoeringsprotocol kabels en leidingen Waterschap Noorderzijlvest

Datum: augustus 2023

Inleiding

Dit uitvoeringsprotocol is onderdeel van het beleid van waterschap Noorderzijlvest, een vastlegging van afspraken met betrekking tot de manier waarop partijen in het verleggingsproces met elkaar om willen gaan. Waterschap Noorderzijlvest (de verzoeker) is degene die het verzoek tot aanpassing van de kabels en/of leidingen heeft ingediend. Voor de term “aanpassing” wordt de volgende definitie gegeven: het verleggen, het verwijderen en het beschermen van kabels en leidingen en alle daaraan gerelateerde werken.

Het uitvoeringsprotocol heeft als doel om duidelijkheid en inzicht te bieden binnen het waterschap en de netbeheerders hoe omgegaan dient te worden bij het aanpassen van kabels en leidingen. Daarbij komt dat het uitvoeringsprotocol een aanvulling op de werkprocessen zoals die zijn beschreven in de CROW 500. In de CROW 500 worden onderwerpen zoals het voorkomen van graafschades en projectaanpak, beschreven. Het protocol dient door het waterschap toegepast te worden wanneer de verlegging van kabel en leidingen van netbeheerders mogelijk van toepassing is. Dit blijkt uit een KLIC-oriëntatieverzoek.

De netwerkbeheerder (de acceptant) is degene die het verzoek tot aanpassing van de kabels en/of leidingen aanvaardt en de aanpassing uitvoert. De acceptant voert de werkzaamheden uit en heeft de algemene regie over de aanpassing.

Zowel de verzoeker als de acceptant verplichten zich efficiënt en effectief te werken en de werkwijze die in dit protocol beschreven wordt binnen de eigen bedrijfsprocessen te implementeren. Daarmee dient de acceptant ervoor te zorgen dat de betrokken personen op de hoogte zijn van de geldende afspraken. Deze overeenkomst heeft tevens betrekking op de erkenning van elkaars specifieke rol, de inachtneming van de bedrijfseigen specificaties, management control en bedrijfsethiek.

Dit protocol zal niet van toepassing zijn wanneer de voorwaarde uit artikel 8 lid 2 voldaan wordt.

Op hoofdlijnen ziet het uitvoeringsprotocol eruit zoals weergegeven in Figuur 1.

Wanneer het waterschap een project initieert zal hiervoor in de onderzoeksfase een KLIC Oriëntatieverzoek uitgevoerd worden.

Vervolgens zal het waterschap een knelpuntenanalyse uit (laten) voeren. Hieruit blijkt waar de potentiële knelpunten zitten binnen het werkgebied van het waterschap.

Vervolgens zal het waterschap het initiatief nemen tot een vooroverleg, waarin de plannen van het waterschap worden besproken met de verschillende netbeheerders.

Tijdens dit vooroverleg wordt er besproken of er sprake is van een conflicterende ligging. Wanneer dit niet het geval is, is er geen sprake van een knelpunt.

Wanneer dit wel het geval is, zal er onderzocht worden of een verlegging benodigd is, of dat er met een aantal maatregelen een acceptabele situatie ontstaat. Ook zal er onderzocht worden welke vergunningsverplichtingen van toepassing zijn.

Wanneer een verlegging noodzakelijk blijkt, zal het waterschap een formeel verzoek tot aanpassing indienen bij de netbeheerder.

Vervolgens zal er, in samenspraak met de netbeheerder, een projectovereenstemming opgesteld worden. Dit vormt de basis voor de schadevergoeding, financiële verplichtingen, planning, ontwerp, etc.

Wanneer de projectovereenstemming door alle betrokken partijen is getekend, kan met starten met de verlegging.

Figuur 1: Processchema Uitvoeringsprotocol

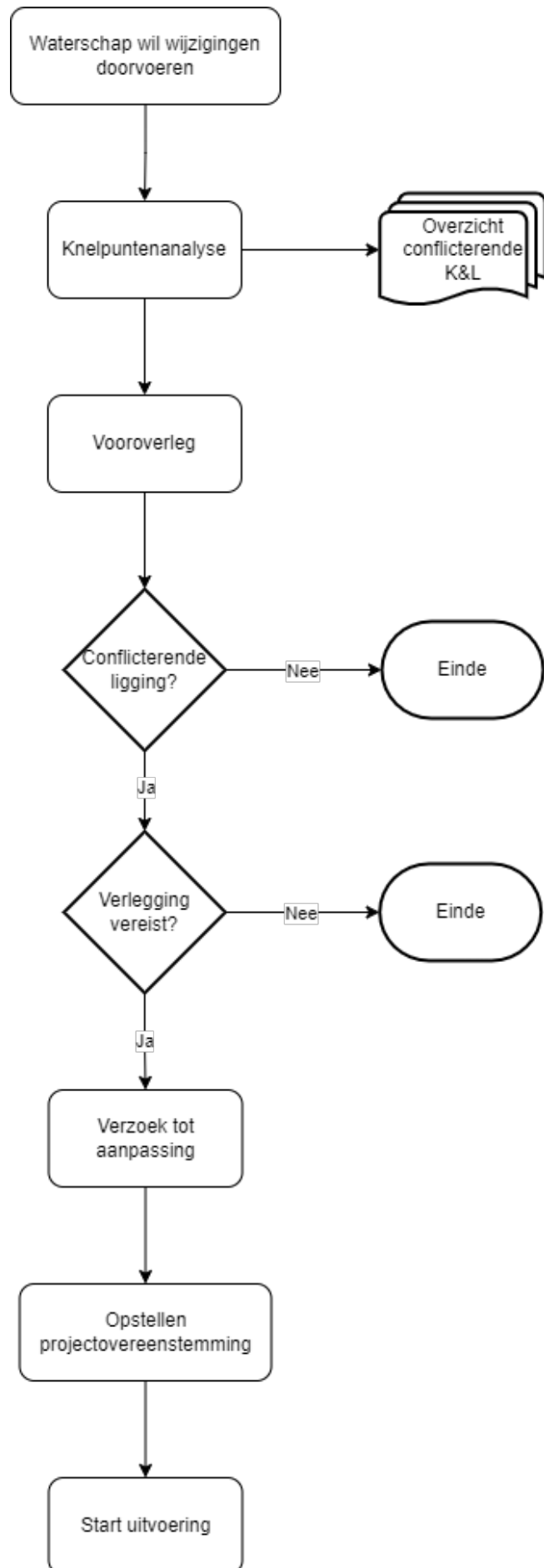

Inhoud

Inleiding	2
1. Inventarisatie, vooroverleg en verzoek tot aanpassing	5
2. Projectovereenstemming	7
3. Omvang van de uit te voeren werkzaamheden	7
4. Planning	7
5. Kostenraming	8
6. Schadevergoeding netbeheerder	8
7. Schadevergoeding en facturering	10
8. Informatievoorziening	11
9. Toepasselijk recht en geschilbeslechting	11
Projectovereenstemming	13

1. Inventarisatie, vooroverleg en verzoek tot aanpassing

1.1. Het waterschap neemt allereerst het initiatief tot een inventariserend vooroverleg, waarin partijen gezamenlijk de bestaande situatie inventariseren en vaststellen of de ligging van de aanwezige kabel(s)/leiding(en) en het door het waterschap voorgenomen werk met elkaar conflicteren. Om die reden zal het waterschap een knelpuntenanalyse (laten) uitvoeren. Het waterschap zal hierbij voor een adequate informatievoorziening zorgen. Hiervoor wordt de volgende definitie gehandhaafd: de actuele stand van zaken met betrekking tot de planvorming van het voorgenomen werk en de daarvan te verwachten effecten op de direct en/of indirect bij dat werk betrokken kabel(s) en/of leiding(en). Bij het vooroverleg dienen de bestaande afspraken tussen het waterschap en de netbeheerder(s) te worden besproken, waaronder de bestaande vergunningen betreffende de betrokken kabel(s) en/of leiding(en). De afspraken in deze vergunning dienen zoveel mogelijk gerespecteerd te worden

1.2 Als tijdens het onder 1.1 bedoelde inventariserende vooroverleg tussen het waterschap en de netbeheerder vast komt te staan dat het door het waterschap voorgenomen werk onverenigbaar is met een ongewijzigde en ongestoorde ligging van de aanwezige kabel(s) en/of leiding(en) van de netbeheerder, dienen de betreffende partijen in redelijk overleg, met behulp van een “laagste maatschappelijke kostenanalyse”, op zoek te gaan naar een adequate oplossing tegen de laagst mogelijke maatschappelijke kosten.

Indien uit het onder 1.1 bedoelde inventariserende vooroverleg blijkt dat aanpassing van de kabel(s) en/of leiding(en), in redelijkheid, de enige en noodzakelijke oplossing is, zullen de betrokken partijen (in hoofdlijnen) een verleggingsplan uitwerken. Dit plan bevat in ieder geval het volgende:

- Een vergunbaar verleggingstracé met de laagste maatschappelijke kosten in acht genomen;
- Een globale planning;
- Een grove kostenraming cf. de NKL1999.

De hiervoor benodigde onderbouwing wordt uitgewerkt op basis van schetsontwerp, een globale planning en normkosten.

In het verleggingsplan zijn tevens de door de betrokkenen te stellen technische randvoorwaarden voor de uitvoering van de werkzaamheden opgenomen, die vanuit het perspectief van veiligheid en de operationele continuïteit van het netwerk opgesteld zijn. Deze randvoorwaarden dienen gedurende de uitvoering van het werk door de betrokkenen nageleefd te worden.

1.3 Het onder 1.2 bedoelde verleggingsplan dient het uitgangspunt te zijn voor de aan de netbeheerder te richten formele schriftelijke verzoek tot aanpassing, die door het waterschap opgesteld is. Dit verzoek tot aanpassing bevat in bepaalde gevallen ook de aankondiging van, mogelijk door het waterschap in te trekken, ontheffingen. In die zin betreft dit document een “appellabel publiekrechtelijk besluit”.

1.4 De door het waterschap, in verband met het onder 1.1 bedoelde inventariserende overleg, te maken eigen kosten worden, in beginsel, bij de netbeheerder in rekening gebracht.

1.5 De door de netbeheerder in verband met het onder 1.2 bedoelde (voor)overleg te maken kosten die het delen van areaalgegevens (ligging, decompositieobjecten en elementen) overstijgen, zullen onderdeel uitmaken van de totale projectkosten die aan de uitvoering van de aanpassing verbonden zijn. Deze kosten zullen, conform de tussen de partijen overeen te komen kostenverdeelsleutel, voor vergoeding in aanmerking komen. Wanneer uit het betreffende (voor)overleg evenwel komt vast te staan dat de aanwezige kabel(s) en/of leiding(en) van de netbeheerder ongewijzigd ter plaatse kunnen blijven, zullen de door de netbeheerder gemaakte kosten met betrekking tot dit (voor)overleg geheel door het waterschap vergoed worden.

1.6 Als de onder 1.1 bedoelde bestaande vergunning niet gevonden kan worden, dan komen de kosten voor de verlegging te vervallen aan de netbeheerder.

1.7 Indien tijdens inventarisatie op uitvoering van het project een kabel of leiding word gevonden waarvan de eigenaar onbekend is, dan zal hiervan een melding gemaakt worden bij het kadaster. Wanneer de eigenaar onbekend blijft zal deze kabel of leiding verwijderd worden door het waterschap.

1.8 Wanneer er strijdigheid ontstaat tussen het uitvoeringsprotocol en het bovenliggende beleid en regelgeving, gaan de betrokken partijen met elkaar in overleg.

2. Projectovereenstemming

Tussen het waterschap en de netbeheerder dient overeenstemming te bestaan over de volgende gegevens:

- De exacte omvang van de noodzakelijke aanpassingen;
- Het tracé;
- De planning;
- De (voorlopige) schadevergoeding, gebaseerd op het definitieve ontwerp van de aanpassing(en).

Deze overeenstemming wordt per aanpassing in een projectovereenstemming vastgelegd. De partijen beslissen onderling wie de projectovereenstemming, conform het bijgevoegde model, opstelt en dit ter beoordeling en ondertekening aan de wederpartij voorlegt. Dit document dient door beide partijen ondertekend te zijn voor de uitvoering wordt gestart, en wordt gezien als een officieel verzoek tot schadevergoeding/nadeelcompensatie en/of een verzoek om toekenning van een voorschot op de definitief vast te stellen schadevergoeding/nadeelcompensatie.

3. Omvang van de uit te voeren werkzaamheden

3.1 De netbeheerder zal, ten behoeve van de vast te stellen projectovereenstemming, een definitief ontwerp voor de aanpassing opstellen en aan het waterschap voorleggen. Dit ontwerp dient de noodzakelijk uit te voeren werkzaamheden inzichtelijk te maken, en zal tevens deel uitmaken van de projectovereenstemming.

3.2 Afwijkingen van het definitieve ontwerp die na ondertekening van de projectovereenstemming tot een afwijking in de geraamde verleggingskosten (gedefinieerd in artikel 5.2) leiden, zullen door de partijen schriftelijk en onderbouwd aan elkaar worden gemeld. Tenzij de betreffende partijen anders beslissen, dienen deze werkzaamheden aan het definitieve ontwerp toegevoegd te worden.

3.3 In het definitieve ontwerp voor de aanpassing wordt aangegeven welke aanvullende werkzaamheden door de netbeheerder voor eigen rekening worden uitgevoerd en buiten de gedefinieerde schadevergoeding vallen.

3.4 In de projectovereenstemming wordt tevens aangegeven welke werkzaamheden door het waterschap, op verzoek van de netbeheerder ten behoeve van de aanpassing, zijn of worden verricht en hoe deze in de voorlopige en definitieve schadevergoeding verrekend moeten worden.

4. Planning

4.1 Beide partijen spannen zich in om de werkzaamheden binnen de in de projectovereenstemming gestelde planning te realiseren.

4.2 De betrokken partijen zijn verplicht om een gemotiveerd schriftelijk verslag uit te brengen indien er afwijkingen van de planning worden verwacht. Deze partijen zullen, indien het waterschap dit wil, in overleg treden teneinde de gevolgen hiervan zo veel mogelijk te beperken.

4.3 Het waterschap zal waar mogelijk en voor zover dat binnen haar bevoegdheden ligt, ten behoeve van de tijdige realisatie van de aanpassing, de netbeheerder faciliteren. In dat verband zal het waterschap, bijvoorbeeld op verzoek van de netbeheerder, bij dreigende knelpunten ten aanzien van het verkrijgen van benodigde rechten en vergunningen, proberen een bijdrage te leveren ofwel op een bepaalde manier trachten te bemiddelen om deze knelpunten op te heffen c.q. te voorkomen. Mits dit binnen de geldende wet- en regelgeving past.

5. Kostenraming

5.1 De netbeheerder stelt, ten behoeve van de vast te stellen projectovereenstemming, een kostenraming samen, die op het in artikel 3.1 bedoelde definitieve ontwerp en de NKL1999 wordt gebaseerd. Deze kostenraming dient, op hoofdlijnen, per te verleggen kabel of leiding gespecificeerd te worden. Deze wordt zo spoedig mogelijk, maar tenminste vier weken voor de aanvang van de werkzaamheden aangeleverd. Daarbij worden de kosten als volgt opgesplitst:

- Kosten van ontwerp en begeleiding;
- Materiaalkosten;
- Uitvoeringskosten;
- Kosten van uit- en inbedrijfstelling.

Extra kosten die overduidelijk geen “materiaalkosten” en/of “uit- en inbedrijfstellingskosten” betreffen, krijgen de categorie “kosten van ontwerp en begeleiding” of “uitvoeringskosten” toegewezen.

5.2 Tijdens de uitvoering van de aanpassing is de netbeheerder verplicht om gemotiveerd periodiek (tenminste maandelijks) schriftelijk verslag uit te brengen. Indien er een substantiële overschrijding van de geraamde projectkosten te verwachten is, worden hiervoor de volgende definities gehanteerd:

Raming projectkosten	Overschrijding raming
> € 500.000,-	10% van het totaalbedrag
> € 100.000,- tot € 500.000,-	€ 50.000,-
< € 100.000,-	€ 25.000,-

5.3 Interne kosten worden verrekend tegen de door de netbeheerder normaliter gehanteerde kostprijs: het binnen het bedrijf gehanteerde externe verrekening tarief. Bij dit tarief zijn de overheadkosten wel inbegrepen, maar winstmarges en/of risicotoeslagen niet.

6. Schadevergoeding netbeheerder

6.1 De schadevergoeding wordt ter keuze van de partijen bepaald op basis van een vaste prijs.

6.2 De voorlopige schadevergoeding voor de aanpassing wordt door het waterschap vastgesteld met inachtneming van de daarop van toepassing zijnde wetgeving, regelgeving en jurisprudentie. Deze vergoeding wordt vervolgens vastgelegd in de projectovereenstemming, en na een formeel besluit van het waterschap zal achteraf een definitieve waarde voor de schadevergoeding vastgesteld worden. Hierbij is het uitgangspunt dat een schadevergoeding per te verleggen kabel of leiding, waarbij de rechtspositie op basis van de ligging, onderling geaccepteerd dient te worden. Indien er sprake is van meerdere kabels of leidingen (bundels), die op gelijke of verschillende rechtsposities aanwezig zijn, kunnen de verzoeker en de acceptant overeenkomen dat voor alle betreffende kabels of leidingen één schadevergoedingspercentage gehanteerd zal worden, waardoor een gecombineerde behandeling mogelijk is.

6.3 Voor de vaststelling van de (voorlopige) schadevergoeding wordt, in percentages van de totale te verleggen lengte, de rechtspositie per kabel of leiding opgesteld, conform bijlage B van de model-projectovereenstemming en de definitie van het gestelde onder artikel 6.2. De partijen spreken onderling af wie deze taak verricht.

6.4 Het waterschap zal een overzicht van de desbetreffende kadastrale tenaamstelling aan de netbeheerder verschaffen. De netbeheerder zal, mede op basis van dat overzicht, de gegevens aanleveren waarmee de gevestigde zakelijke rechten ten behoeve van de netbeheerder aangetoond kunnen worden. De netbeheerder draagt tevens zorg voor het aantonen van de vergunningen. Het waterschap zal desgewenst ondersteuning verlenen.

6.5 De kosten die ten behoeve van de voorbereiding en de opstelling van de projectovereenstemming door de netbeheerder en het waterschap (zoals bedoeld in artikel 3.4) gemaakt zijn na de indiening van het schriftelijk verzoek tot aanpassing, maar voor de totstandkoming van de projectovereenstemming, maken deel uit van de verleggingskosten. Indien het waterschap het verzoek tot aanpassing intrekt voor de totstandkoming van de projectovereenstemming, zullen alle reeds door de netbeheerder gemaakte kosten, inclusief de onder artikel 1.5 bedoelde kosten, geheel door het waterschap aan de netbeheerder worden vergoed. Onder de voorwaarde dat de gemaakte kosten op een juiste wijze verantwoord kunnen worden door de netbeheerder.

6.6 Indien door omstandigheden gelegen buiten de invloedssfeer van de netbeheerder, het volgens artikel 3.1 in de projectovereenstemming vastgelegde, definitieve ontwerp voor de aanpassing gewijzigd wordt en/of de aanpassing niet conform planning kan worden uitgevoerd, zullen alle door de netbeheerder gemaakte en gedragen extra kosten volledig door het waterschap aan de netbeheerder worden vergoed. Wanneer deze omstandigheden ook buiten de volledige invloedssfeer van het waterschap liggen, treedt men in overleg met elkaar over een verdeling van de kosten.

6.7 Indien het waterschap niet binnen een termijn van tien jaren na voltooiing van de aanpassing aangevangen is met de realisatie van het project waarvoor de aanpassing dient te worden verricht, zal de door de netbeheerder geleden schade volledig door het waterschap worden vergoed. Hetzelfde geldt voor situaties waarin, na voltooiing van het project van het waterschap, vast komt te staan dat de aanpassing, naar inzien van het waterschap, achteraf gezien technisch en maatschappelijk onnodig was.

7. Schadevergoeding en facturering

7.1 De definitieve schadevergoeding wordt, wanneer nodig en in afwijking van hetgeen bepaald in artikel 6.2, door het waterschap vooraf vastgesteld en vastgelegd in de projectovereenstemming op basis van het definitieve ontwerp. De daarbij behorende begroting is op basis van een vaste prijs en de onderling geaccepteerde rechtsposities berekend.

7.2 Na voltooiing van de aanpassing dient de acceptant de factuur in. Betaling van de factuur aan de netbeheerder zal binnen zes weken na de verzending van de factuur plaatsvinden, mits de factuur voldoet aan de indieningseisen die binnen de projectovereenstemming vastgelegd zijn. Bij overschrijding van deze termijn kan de netbeheerder de wettelijke rente in rekening brengen.

8. Informatievoorziening

8.1 Partijen zullen over en weer, zowel actief als op verzoek van de ander, voor de aanpassing relevante informatie aan elkaar uitwisselen.

8.2 Partijen gaan vertrouwelijk om met elkaars informatie.

8.3 Partijen houden bij de uitwisseling van informatie rekening met de geldende wet- en regelgeving.

8.4 Het intellectuele eigendom van de informatie blijft van de partij, bij wie op het moment van de aanpassing het eigendom lag.

9. Toepasselijk recht en geschilbeslechting

9.1 Op de projectovereenstemming is het Nederlands recht van toepassing.

9.2 In het geval van een dreigend geschil inzake de uitleg en/of toepassing van dit protocol zullen het waterschap en de netbeheerder zich in het begin niet tot bezwaar- en beroepsprocedures wenden. Een dreigend geschil dient op directieniveau (bestuurlijk) geëscaleerd te worden om het geschil te beslechten.

Bijlagen:

- BIJLAGE 1: Model projectovereenstemming (incl. bijlagen A t/m D)
 - BIJLAGE A: Begroting
 - BIJLAGE B: Rechtsposities
 - BIJLAGE C: Controleprotocol en model accountantsverklaring
 - BIJLAGE D: Voortgangsrapportage

Deze bijlagen dienen als doel om de gemaakte afspraken vast te leggen op een eenduidige en uniforme manier. Daarbij zullen deze bijlage van toepassing zijn tijdens de uitvoering van het de verlegging.

Projectovereenstemming

De ondergetekenden:

Waterschap Noorderzijlvest, waarvan de zetel is gevestigd te Groningen, in deze vertegenwoordigd door, verder te noemen “verzoeker”;

en

..... (naam acceptant), gevestigd te in deze rechtsgeldig vertegenwoordigd door

....., verder te noemen “acceptant”,

bevestigen hiermee overeenstemming te hebben bereikt over de noodzakelijke aanpassingen aan de kabels of leidingen van acceptant. Deze aanpassingen zijn nodig in het kader van het door verzoeker vastgestelde Tracébesluit ofplan d.d. tot aanleg/aanpassing van

..... .

Partijen zijn het volgende overeengekomen:

1 Uitvoeringsprotocol

Het Uitvoeringsprotocol Kabels en Leidingen Waterschap Noorderzijlvest 2023, alsmede het bovenstaande beleid, beheersen de onderhavige projectovereenstemming met de bijbehorende bijlagen.

2 Omvang uit te voeren aanpassing

De door acceptant uit te voeren aanpassing is vastgelegd in het definitief ontwerp zoals vastgelegd in (zie bijlage “Definitief ontwerp”), dat geacht wordt deel uit te maken van deze projectovereenstemming. De door verzoeker op verzoek van acceptant uit te voeren werkzaamheden zijn hierin tevens vastgelegd.

3 Planning

De planning is vastgelegd in bijlage “Planning”, welke geacht wordt deel uit te maken van deze projectovereenstemming.

4 Begroting

De kosten van de in artikel 2 van deze projectovereenstemming bedoelde aanpassing zijn door acceptant begroot op €,-- (exclusief BTW / prijspeil). Deze begroting op basis van een vaste prijs is vastgelegd in bijlage... (opgesteld conform bijlage A bij de model-projectovereenstemming: “Begroting”).

5 Schadevergoeding

De rechtsposities voor de aan te passen kabel(s)/leiding(en) zijn opgenomen in bijlage ... (opgesteld conform bijlage B bij de model-projectovereenstemming: "Rechtsposities"). De definitieve schadevergoeding is op basis van de begroting op basis van een vaste prijs en de rechtsposities vastgesteld op €,-- (zie bijlage ...). Deze definitieve schadevergoeding zal na indiening van de factuur als bedoeld in artikel 7.2 van het uitvoeringsprotocol worden betaald.

6 Contactpersonen

Alle correspondentie met uitzondering van facturen dient onder vermelding van contractnummer te worden gezonden aan onderstaande contactpersonen:

Contactpersoon namens verzoeker:

Naam:

Adres:

Plaats:

Telefoonnummer:

E-mailadres:

Contactpersoon namens acceptant:

Naam:

Adres:

Plaats:

Telefoonnummer:

E-mailadres:.....

Contactpersoon namens verzoeker in geval van door acceptant gewenste escalatie:

Naam:

Functie:

Adres:

Plaats:

Telefoonnummer:

E-mailadres:

Contactpersoon namens acceptant in geval van door verzoeker gewenste escalatie:

Naam:

Functie:

Adres:

Plaats:

Telefoonnummer:

E-mailadres:

Acceptant kan de facturen zenden aan:

Naam verzoeker:

T.a.v. afdeling:

O.v.v.:

Postadres:

Plaats:

7 Ondertekening

Namens verzoeker,

Namens acceptant,

.....

.....

Naam:

Naam:

Datum:

Datum:

Bijlagen:

- Definitief ontwerp (technische werkbeschrijving(en) en werktekening(en))
- Begroting
- Rechtsposities (opgesteld conform bijlage B bij het model projectovereenstemming)
- Planning

BIJLAGE A: Begroting

Acceptant:
Contractnummer (projectovereenstemming)
Kabel/leiding (kenmerk):
Materiaal, medium, leeftijd diameter
Prijspeil kostenraming (dd-mm-jj):
Onnauwkeurigheidsmarge (%):

Omschrijving	Eenheid	Prijs per eenheid	Aantal	Begroot bedrag (excl. Nieuw voor Oud)
1. Materiaalkosten				
.....				
Etc.....				
Subtotaal				
2. Voordeeltoerekening materiaalkosten				
.....				
Etc.....				
Subtotaal				
Totaal materiaalkosten				(1-2)
1. Kosten van uit en in bedrijf stellen				
.....				
Etc.....				
Subtotaal				
2. Voordeeltoerekening uit en in bedrijf stellen				
.....				
Etc.....				
Subtotaal				
Totaal uit en in bedrijf stellen				(1-2)
1. Kosten van ontwerp en begeleiding				
.....				
Etc.....				
Subtotaal				
2. Voordeeltoerekening ontwerp en begeleiding				
.....				
Etc.....				
Subtotaal				
Totaal ontwerp en begeleiding				(1-2)

1. Uitvoeringskosten				
.....				
Etc.				

	Subtotaal			
2. Voordeeltorekening uitvoeringskosten				
.....				
Etc.				
	Subtotaal			
Totaal uitvoeringskosten				(1-2)
Totaal begroting				

Toevoegingen bij de tabel:

- Voor de berekening van de correctie nieuw voor oud dient een onderbouwing te worden geleverd.
- Indien er werkzaamheden voor meerdere kabels/leidingen van acceptant worden verricht, moet aangegeven worden welke verdeelsleutel voor de verdeling van kosten naar kostensoorten per kabel/leiding wordt gehanteerd.
- Ingeval er sprake is van gecombineerde werkzaamheden dient acceptant zijn deel van de geraamde -kosten weer te geven in de kostenraming. De onderbouwing (verdeelsleutel tussen leidingbeheerders en het totaal geraamde bedrag voor de gecombineerde werkzaamheden) van het geraamde bedrag dient bijgevoegd te worden bij de kostenraming.
- Indien verzoeker op verzoek van acceptant werkzaamheden verricht in het kader van de aanpassing, waarvan de kosten voor rekening van acceptant zijn (bv. mechanisch grondonderzoek), dan dienen deze kosten zichtbaar te zijn verwerkt in deze raming/begroting.

Berekening voorlopige schadevergoeding per kabel/leiding bij het werken op basis van nacalculatie/ Berekening definitieve schadevergoeding per kabel/leiding bij het werken op basis van een vaste prijs.

Omschrijving	Geraamd/ begroot bedrag (excl. nieuw voor oud)	Percentuele kostenverdeli ng	Voorlopige/ definitieve schadevergoeding (excl. Nieuw voor oud)
Materiaalkosten			
Kosten 'uit en in bedrijf			
Kosten 'ontwerp en			
Uitvoeringskosten			
Totaal			

BIJLAGE B: Rechtsposities

Acceptant:
Contractnummer (projectovereenstemming):
Kabel/leiding (kenmerk):

Nr.	Kadastrale gemeente	Sectie	Perceelnummer	Rechtspositie volgens kadastrale gegevens	Rechtspositie kabel of leiding verzoeker	Onderling geaccepteerd	Afstand leiding binnen perceel	Percentage
1.				Eigendom: ... Zakelijk recht: ...	Zakelijk recht/ niet zakelijk recht kruisend/ langsliggend	Ja, akte d.d. m	... %
2.								
3.								
4.								
5.								
Totaal								

Verhoudingen in percentages:

Zakelijke rechten (geaccepteerd)	
Niet zakelijke rechten	
Vergunning kruisend (geaccepteerd)	
Vergunning langsliggend (geaccepteerd)	

BIJLAGE C: Controleprotocol en model accountantsverklaring

Controleprotocol ten behoeve van de accountantsverklaring bij nadeelcompensatie kabels en leidingen

1. Inleiding

1.1 Dit controleprotocol heeft betrekking op de nadeelcompensatie voor de aanpassing van kabels en leidingen op verzoek van Waterschap Noorderzijlvest. De voorwaarden voor de vergoedingen van nadeelcompensatie liggen vast in het uitvoeringsprotocol nadeelcompensatie kabels en leidingen met de daarbij behorende model-Projectovereenstemming en behorende bijlagen.

1.2 In dit controleprotocol wordt uiteengezet welke algemene uitgangspunten en specifieke vereisten gelden bij de uitvoering van de controle van de eindspecificatie door de accountant van de kabel- en/of leidingeigenaar, alsmede op welke wijze de uitkomsten van deze controle dienen te worden gerapporteerd ten behoeve van de gebruiker van de verantwoording en eindspecificatie met bijbehorende accountantsverklaring.

1.3 De verantwoordelijkheid voor het opstellen van de eindspecificatie berust bij de kabel- en/of leidingeigenaar.

2. Algemene uitgangspunten voor de controle

2.1 De accountantscontrole die ten grondslag ligt aan de accountantsverklaring betreft de getrouwe weergave van de eindspecificatie alsmede de rechtmatige besteding van de daarin opgenomen bedragen.

Dit laatste betekent dat is nagegaan of:

- De in de eindspecificatie opgenomen uitgaven, ontvangsten en andere gegevens voldoen aan het gestelde en de voorwaarden uit het uitvoeringsprotocol nadeelcompensatie kabels en leidingen en de betreffende Projectovereenstemming;
- De uitgaven passen binnen het kader van het project zoals bedoeld in artikel 3 van het uitvoeringsprotocol;
- De interne en administratieve organisatie van acceptant van voldoende niveau is om er redelijkerwijs vanuit te kunnen gaan dat de kosten juist en volledig zijn verantwoord;
- De opgenomen bedragen in de eindspecificatie van het project inzake door andere organen buiten verzoeker gegeven financiële tegemoetkomingen voor hetzelfde project juist en volledig zijn.

2.2 Bij de controle dient specifiek aandacht te worden geschonken aan de juiste naleving van de artikelen 5.3 en 6.5 van het uitvoeringsprotocol nadeelcompensatie kabels en leidingen

2.3 Ten behoeve van de uitvoering van de controle is gerekend met een controletolerantie van 1% met een maximum van € 10.000,-. Voor de rapportering geldt dat de bij de controle geconstateerde en niet gecorrigeerde fouten en onzekerheden worden gemeld, waarbij de betreffende posten en de bedragen gespecificeerd dienen te worden.

Model accountantsverklaring

Opdracht

Wij hebben¹ de bijgaande en door ons gewaarmerkte eindspecificatie (omschrijving doel) in het kader van het project vastgelegd in de Projectovereenstemming.....(nummer) gecontroleerd. Deze eindspecificatie is opgesteld onder de verantwoordelijkheid van (naam acceptant). Het is onze verantwoordelijkheid een accountantsverklaring inzake deze eindspecificatie te verstrekken.

Werkzaamheden

Onze controle is verricht overeenkomstig algemeen aanvaarde richtlijnen met betrekking tot controle-opdrachten, met het Controleprotocol ten behoeve van de accountantsverklaring bij nadeelcompensatie kabels en leidingen en met inachtneming van het uitvoeringsprotocol nadeelcompensatie kabels en leidingen en de projectovereenstemming waarop de eindspecificatie is gebaseerd. Volgens de richtlijnen dient onze controle zodanig te worden gepland en uitgevoerd, dat een redelijke mate van zekerheid wordt verkregen dat de eindspecificatie geen onjuistheden van materieel belang bevat. Een controle omvat onder meer een onderzoek door middel van deelwaarnemingen van informatie ter onderbouwing van de bedragen in de eindspecificatie. Tevens omvat een controle een beoordeling van de grondslagen voor financiële verslaggeving die bij het opmaken van de eindspecificatie zijn toegepast. Wij zijn van mening dat onze controle een deugdelijke grondslag vormt voor ons oordeel.

Bevindingen

(indien van toepassing)

Oordeel

Wij zijn van oordeel dat de eindspecificatie zoals in de 'Opdracht' is omschreven voldoet aan de daaraan te stellen eisen, onder meer vastgelegd in het uitvoeringsprotocol nadeelcompensatie kabels en leidingen en de Projectovereenstemming (nummer) waarop de eindspecificatie is gebaseerd.

Deze verklaring wordt afgegeven ten behoeve van

(plaats),(datum)

Ondertekening

¹ Indien de accountantsverklaring wordt voorzien van een adressering, kunnen in de eerste paragraaf de woorden 'wij hebben' worden vervangen door 'ingevolge uw opdracht hebben wij'.

BIJLAGE D: Voortgangsrapportage

Acceptant:

Contractnummer projectovereenstemming:

Kabel(s)/leidingen:

Verplichtingnummer:

Datum: ..-..-....

Ondergetekende verklaart dat:

- Hij tot op heden aan verplichtingen voortvloeiend uit de projectovereenstemming en het Uitvoeringsprotocol heeft voldaan;
- De volgende werkzaamheden zijn verricht:

-

-

-

-

Tabel financiële voortgang

Kostensoort	Kostenraming	Voorlopige schadevergoeding	90% van voorlopige schadevergoeding cumulatief declarabel	Gerealiseerde projectkosten	Gedeclareerde projectkosten	Cumulatief gedeclareerde projectkosten	Prognose werkelijke verleggingskosten
Materiaalkosten							
Kosten uit en in bedrijf stellen							
Kosten ontwerp en begeleiding							
Uitvoeringskosten							
Totaal							

Ondertekening

Namens acceptant,

Naam:

Functie:

Datum:

Handtekening: