

Langsevels Pottenweg, bestaand, met aanbouwen.

Kopgevel rechts, bestaand, met aanbouwen.

Langsevels Pottenweg, nieuw.

Kopgevel rechts, nieuw.

Fundering, kapplan e.d. volgens tekening en berekening constructeur.

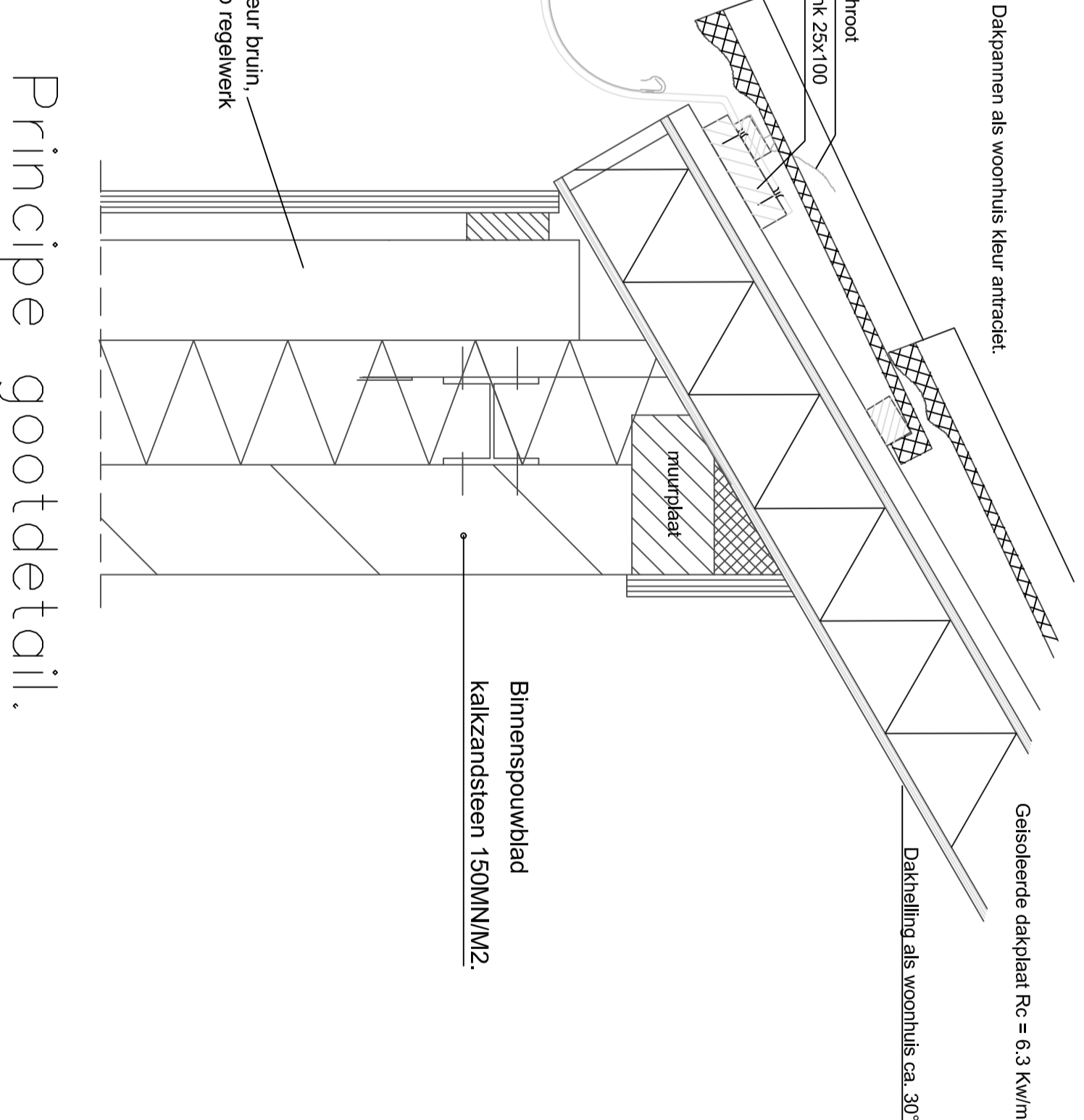
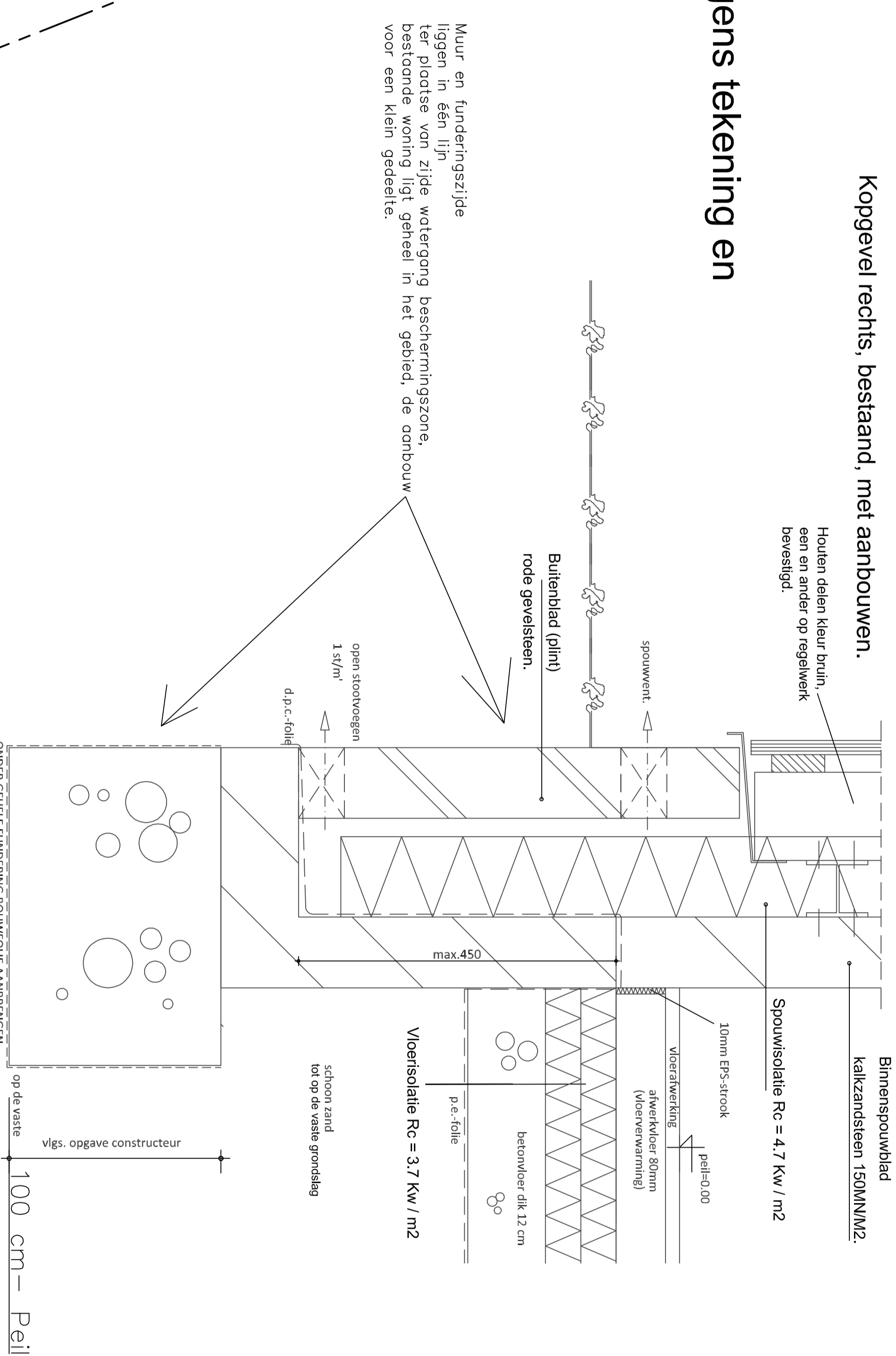

Principe gootdetail.

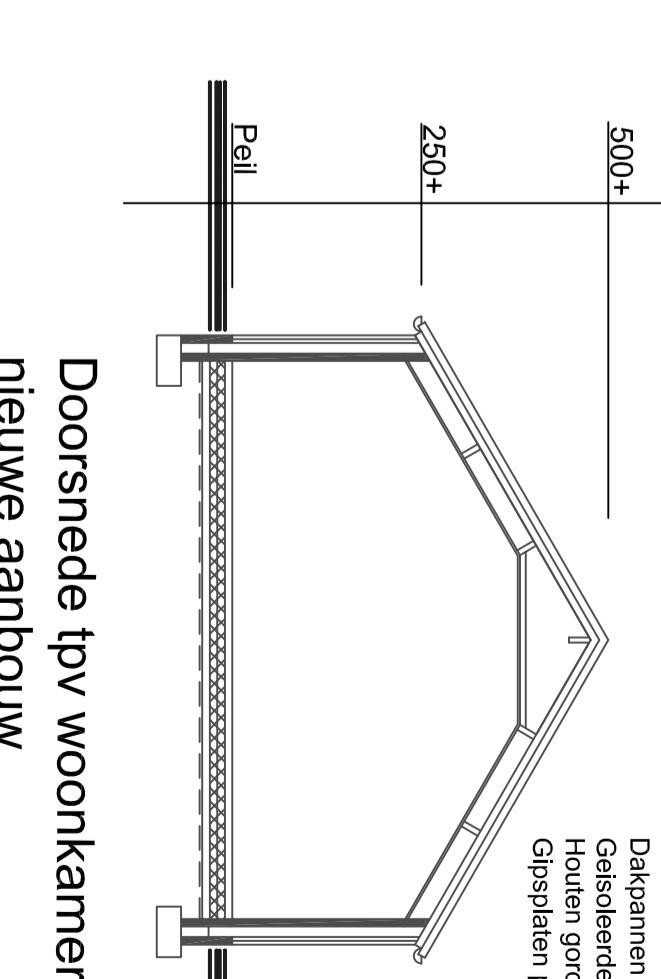

Doorsnede ipv woonkamer nieuwe aanbouw.

Funderingsdetail ipv zijde watergang.

Bestand bestaand: Niet, welke en hangt samen op het bestaande rioolstelsel van de woning welke is aansloten op het gemeentelijk. Afdruk aangeeft in waterwast met 1 stuk, spoudbak, pvc ledigen aansluitpunten Ø75 mm. Toelaten Ø 110 mm. Wateraanpak en onder pvc, Ø75 mm resp. Ø110 mm.

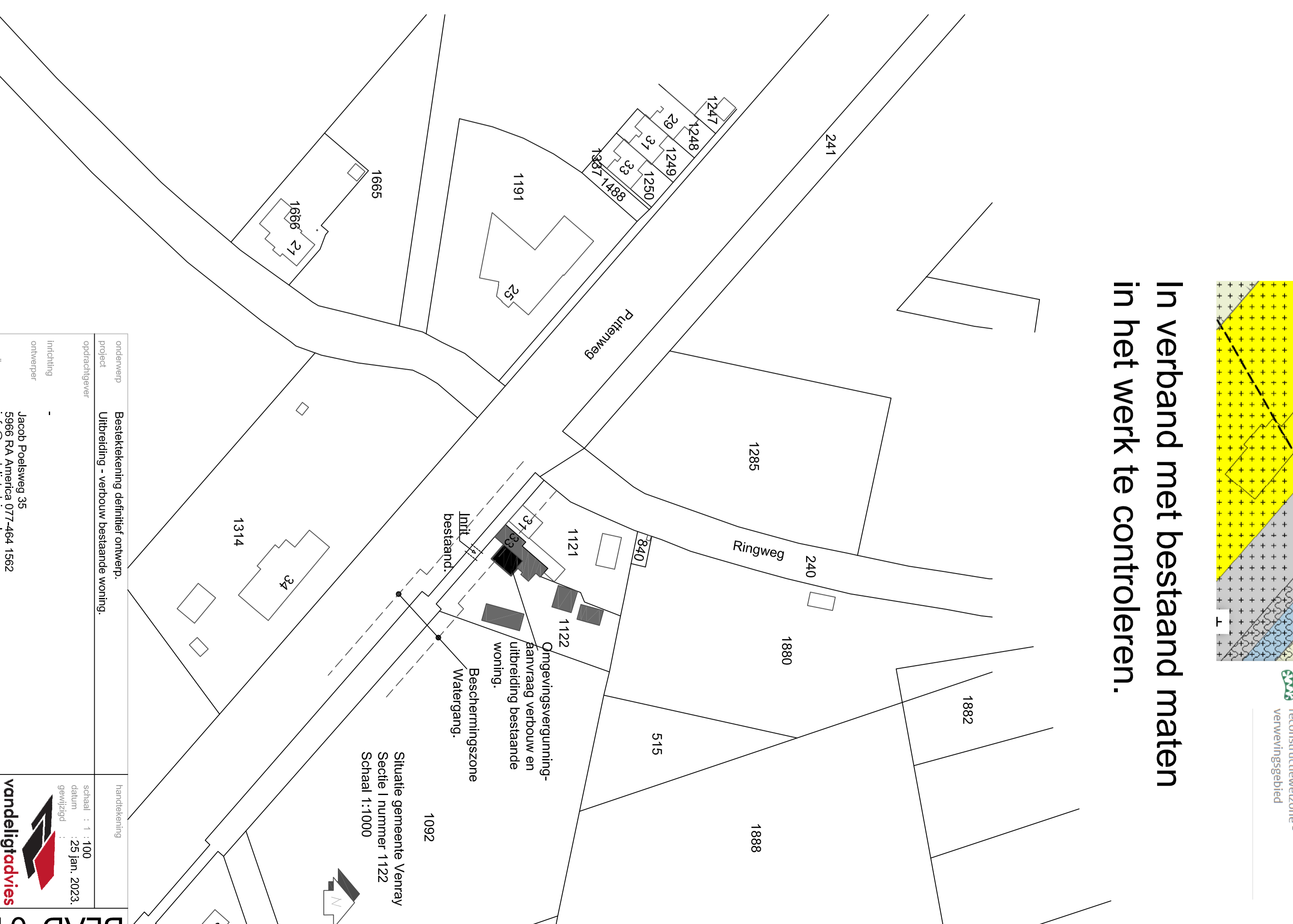
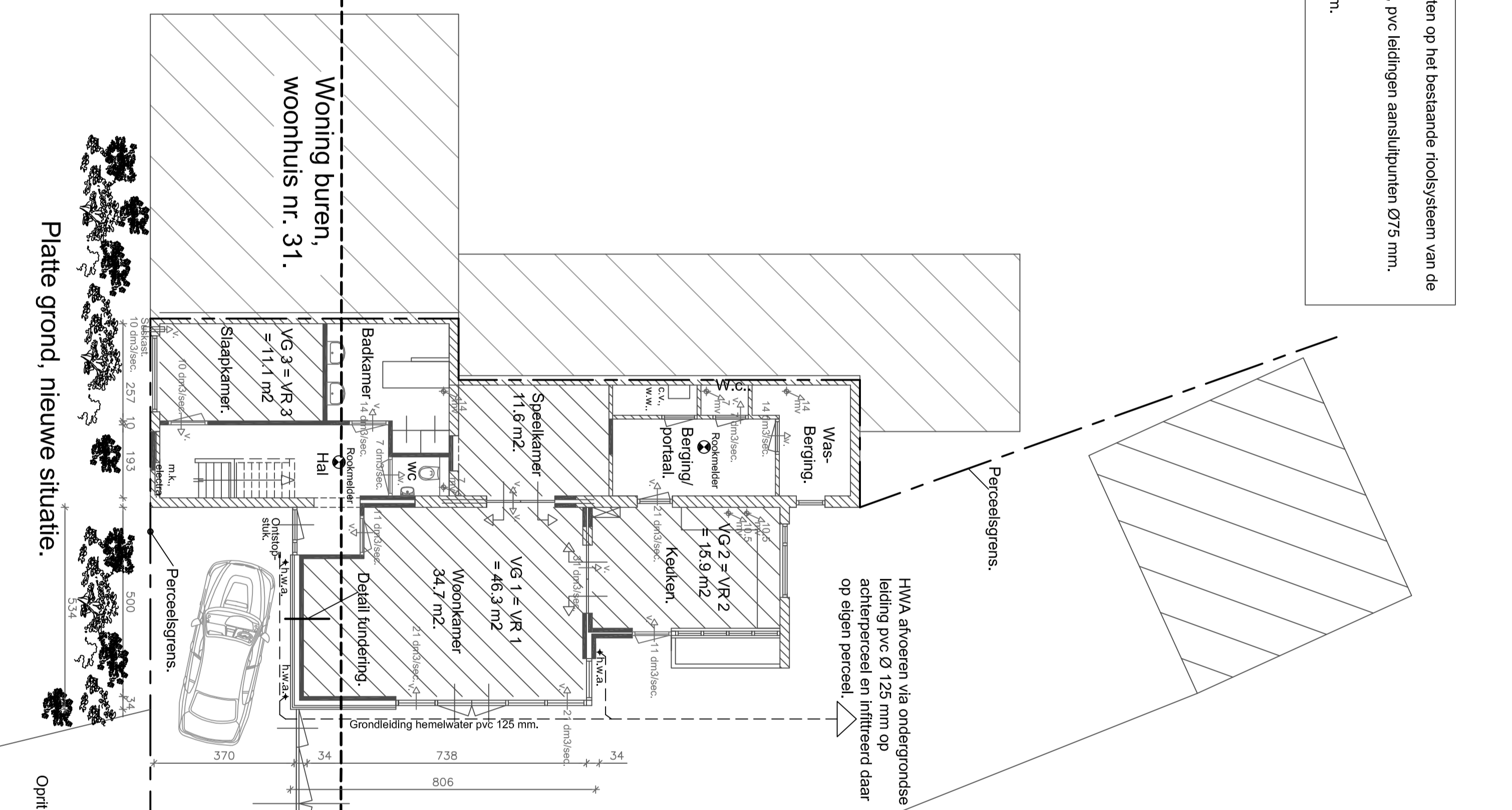
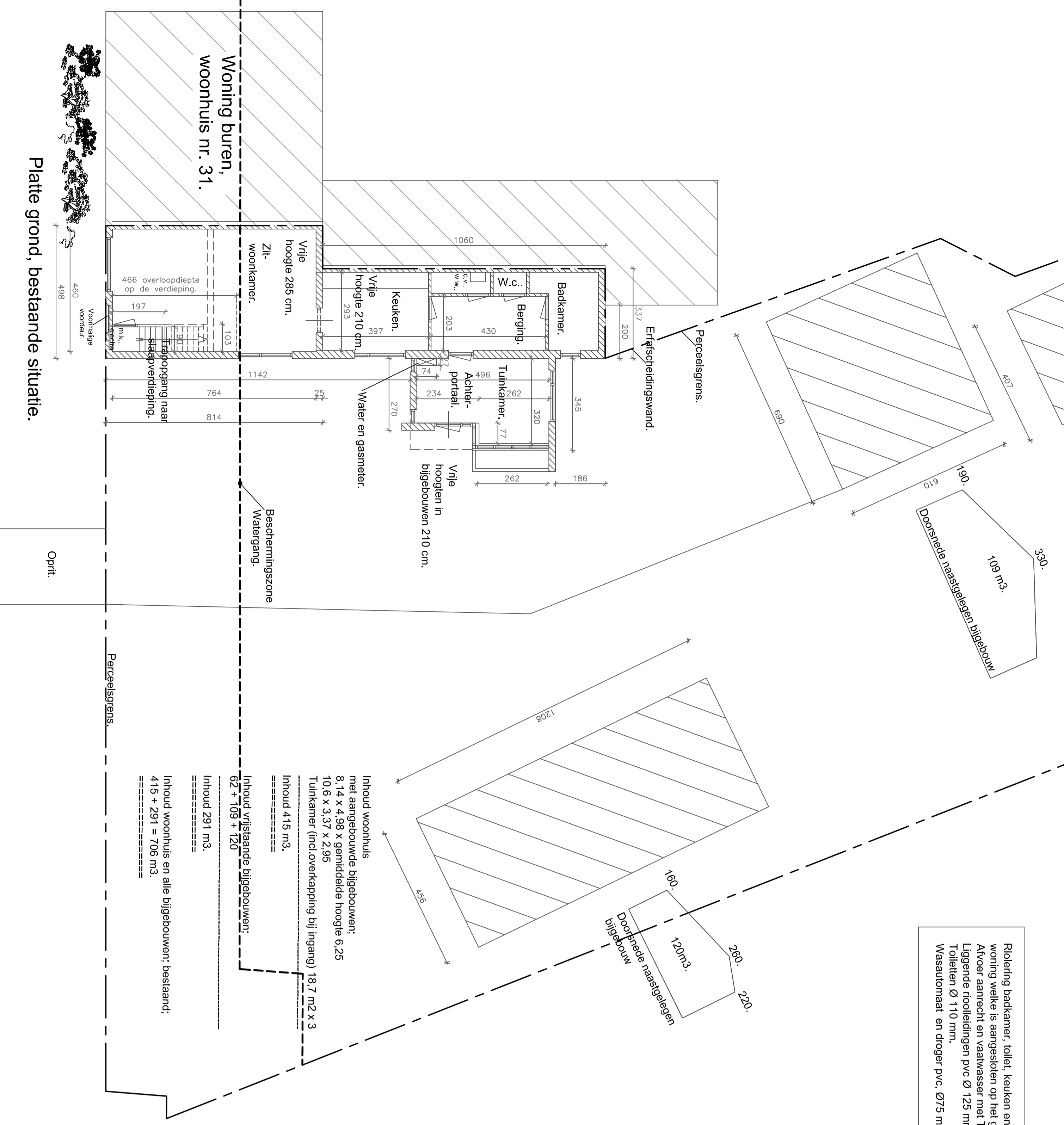

In verband met bestand maten in het werk te controleren.

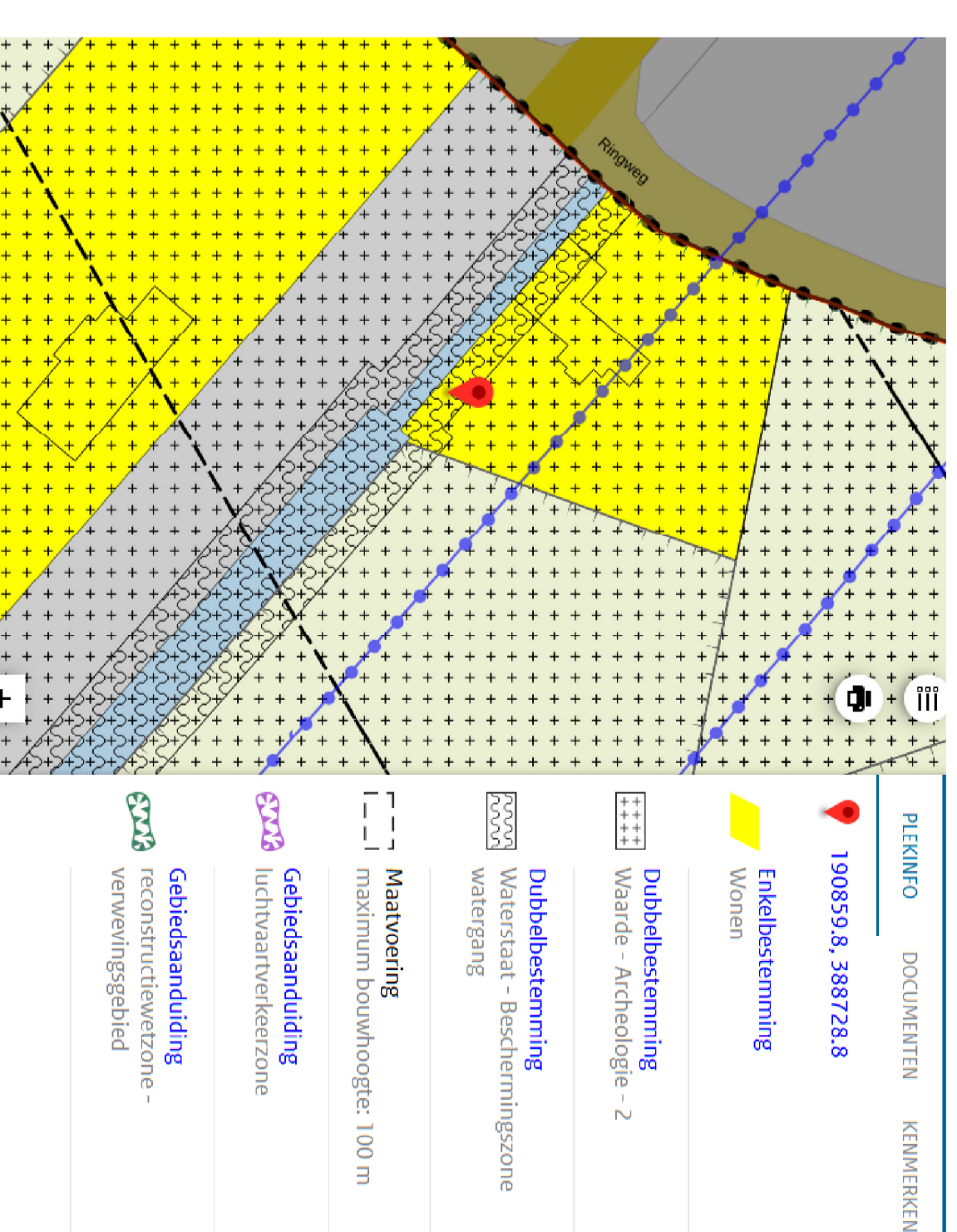

BLAD 01

Architectuur
 Bestaande woning ontwerpen
 Uitbreiding - verbouwen bestaande woning

Beleidsplan
 25 Jan. 2023
 19:45
 15:02

Bestaande woning ontwerpen
 Uitbreiding - verbouwen bestaande woning

Beleidsplan
 25 Jan. 2023
 19:45
 15:02

Bestaande woning ontwerpen
 Uitbreiding - verbouwen bestaande woning

Beleidsplan
 25 Jan. 2023
 19:45
 15:02

Bestaande woning ontwerpen
 Uitbreiding - verbouwen bestaande woning

Beleidsplan
 25 Jan. 2023
 19:45
 15:02