

Verzenddatum 8 december 2023  
Ons kenmerk Z/23/181579  
Olo nummer 8203565  
Contactpersoon Dhr. Sahin  
Telefoonnummer 14071  
Onderwerp Besluit omgevingsvergunning

Op 16 november 2023 hebben wij uw aanvraag voor een omgevingsvergunning ontvangen voor het vervangen en verbreden van een dakkapel op het voordakvlak van de woning op het adres Menno ter Braaklaan 6 in Oegstgeest.

#### **Besluit**

Wij besluiten de omgevingsvergunning voor het project te verlenen. Het project bestaat uit de volgende activiteit(en):

- Bouwen (artikel 2.1 lid 1 onder a Wabo)

#### **Bijlagen**

De volgende documenten maken onderdeel uit van deze vergunning en zijn als gewaarmerkt stuk bijgevoegd:

<b>Document</b>	<b>Omschrijving</b>	<b>Ingediend</b>
Publiceerbare Aanvraagformulier	Aanvraagformulier	16 november 2023
Blad met tekeningen	Tekening	16 november 2023

## Overwegingen

### Activiteit "Bouwen" (artikel 2.1 lid 1 onder a Wabo)

Op de locatie geldt het bestemmingplan "Haaswijk". Op de plankaart is de grond aangeduid met enkelbestemming "Wonen". Het plan is in niet strijd met het ter plaatse geldende bestemmingsplan.

Wij hebben het plan voorgelegd aan de gemeentelijke welstandscommissie. De commissie heeft in haar vergadering van 28 november 2023 het volgende aangegeven:

**Advies: "Voldoet aan redelijke eisen van welstand".**

Wij volgen het advies van de welstandscommissie en zijn van mening dat het plan niet in strijd is met redelijke eisen van welstand.

Het is voldoende aannemelijk gemaakt dat het bouwplan voldoet aan het Bouwbesluit 2012 en de gemeentelijke bouwverordening.

## Conclusie

De omgevingsvergunning kan verleend worden.

## Voorschriften Bouwbesluit

Tijdens het bouwen moet deze omgevingsvergunning met de bijbehorende bijlagen aanwezig zijn op de bouwplaats.

Wij houden toezicht op de uitvoering van de bouw. Om dat te kunnen doen, moet u ons twee werkdagen voor de aanvang van de bouwwerkzaamheden informeren over het moment dat u begint met bouwen. Ook moet u ons melden wanneer de bouw gereed is. Dit moet u doen uiterlijk op de eerste werkdag na de beëindiging van de bouwwerkzaamheden. De startmelding en de gereedmelding kunt u doen door een e-mail te sturen naar [bouwmelding@oegstgeest.nl](mailto:bouwmelding@oegstgeest.nl), onder vermelding van ons kenmerk Z/23/181579

## Aanwijzingen

### *Tijdelijk plaatsen voorwerp op openbare weg*

Het kan zijn dat u een ontheffing nodig heeft als u een object wilt plaatsen langs de kant van de weg, berm of op het trottoir. Zo moet u bijvoorbeeld een ontheffing aanvragen als u een container, bouwkeet of steiger wilt plaatsen tijdens het verbouwen van uw woning. U kunt een ontheffing aanvragen via [www.oegstgeest.nl/inwoners/voorwerpen-op-de-openbare-weg](http://www.oegstgeest.nl/inwoners/voorwerpen-op-de-openbare-weg).

### *Takel- of kraanwerkzaamheden*

Zonder een ontheffing is het niet toegestaan om de openbare weg af te sluiten. Hiervan is in ieder geval sprake als u takel- of kraanwerkzaamheden gaat uitvoeren waardoor de weg enige tijd gestremd wordt. Een aanvraag kunt u doen via het contactformulier op de gemeentelijke website, onder vermelding van "afdeling verkeer". De volgende gegevens moeten minimaal worden ingediend:

- Van wanneer tot wanneer u de weg gaat afsluiten;
- Waar u de weg gaat afsluiten (tekening schaal 1:1000);
- Een beschrijving van de manier waarop het bestaande verkeer toch gebruik kan maken van de weg (een omleidingsroute of - bij gedeeltelijke afsluiting - hoe het verkeer er veilig langs kan).

### *Rookmelders verplicht*

Per 1 juli 2022 is het verplicht om ook in bestaande woningen rookmelders (van het type NEN2555) te hebben. Deze moeten zo geplaatst zijn, dat vanuit iedere kamer een veilige vluchtroute naar de uitgang van de woning ontstaat. Voor meer informatie kunt u terecht op de website van de veiligheidsregio Hollands Midden: <https://hollandsmiddenveilig.nl/rookmelderplichtvve>.

**Intrekken vergunning**

Het kan voorkomen dat u uiteindelijk geen gebruik maakt van de vergunning. Wij kunnen de vergunning dan geheel of gedeeltelijk intrekken.

**Publicatie**

Het besluit wordt door ons gepubliceerd in de Oegstgeester Courant en op [www.officielebekendmakingen.nl](http://www.officielebekendmakingen.nl).

**Leges**

Voor het in behandeling nemen van uw aanvraag voor een omgevingsvergunning bent u, op grond van de Legesverordening 2023, leges verschuldigd. Hiervoor ontvangt u op een later tijdstip een rekening. Indien u wilt weten welke kosten u kunt verwachten, kunt u de legesverordening raadplegen via: <https://www.oegstgeest.nl/bestuur/beleid-en-regelgeving/veelgelezen-regels>.

**Bezwaar**

Tegen dit besluit kan binnen zes weken na verzenddatum van deze brief bezwaar worden aangetekend door belanghebbenden. Het bezwaarschrift moet worden ondertekend en bevat tenminste naam en adres van de indiener, de dagtekening, een omschrijving van het besluit waartegen het bezwaar zich richt en de gronden van het bezwaar. Het bezwaarschrift dient te worden gericht aan het college van burgemeester en wethouders van de gemeente Oegstgeest, Postbus 1270, 2340 BG te Oegstgeest.

Dit besluit treedt in werking met ingang van de dag na verzenddatum van deze brief. Het indienen van een bezwaarschrift schorst de werking van het besluit niet. Hebben u of derde belanghebbenden er veel belang bij dat dit besluit niet in werking treedt, dan kan een voorlopige voorziening worden gevraagd. Een voorlopige voorziening kunt u aanvragen bij de Voorzieningenrechter van de rechtbank in Den Haag, Postbus 20302, 2500 EH te Den Haag. Ook kunt u dit verzoek digitaal indienen bij de rechtbank via <https://loket.rechtspraak.nl/bestuursrecht>. Daarvoor dient u wel te beschikken over een elektronische handtekening (DigiD). Kijk op de website voor de precieze voorwaarden. Voor het vragen van een voorlopige voorziening betaalt u griffierecht.

**Meer informatie**

Voor meer informatie kunt u contact opnemen met de in het briefhoofd genoemde contactpersoon. Vriendelijk verzoeken wij u bij eventuele vragen of correspondentie ons kenmerk te vermelden.

Met vriendelijke groet,

Namens het college van burgemeester en wethouders van Oegstgeest,



Kees Schrieks

Manager Ruimte

# Publiceerbare aanvraag/melding omgevingsvergunning

Formuliersversie  
2020.01

## Aanvraaggegevens

### Algemeen

Aanvraagnummer	8203565
Aanvraagnaam	dakkapel Timmermans Oegstgeest
Uw referentiecodel	Menno ter Braaklaan 4
Ingediend op	16-11-2023
Soort procedure	Reguliere procedure
Projectomschrijving	het vervangen van een dakkapel aan de voorzijde van de woning
Opmerking	-
Gefaseerd	Nee
Blokkerende onderdelen weglaten	Nee
Kosten openbaar maken	Nee
Bijlagen die later komen	nvt
Bijlagen n.v.t. of al bekend	nvt
<b>Bevoegd gezag</b>	
Naam:	Gemeente Oegstgeest
Bezoekadres:	Rhijngeesterstraatweg 13 Oegstgeest
Postadres:	Gemeente Oegstgeest Team Ruimte Postbus 1270 2340 BG Oegstgeest
Telefoonnummer:	14071
E-mailadres:	info@oegstgeest.nl
Website:	www.oegstgeest.nl
Contactpersoon:	Klant Contact Center Oegstgeest
Bereikbaar op:	van 09.00 tot 12.00 uur

## Overzicht bijgevoegde modulebladen

Aanvraaggegevens

Locatie van de werkzaamheden

Werkzaamheden en onderdelen

Dakkapel plaatsen

- Bouwen

Bijlagen

# Locatie

## 1 Adres

Postcode 2343KP

Huisnummer 6

Huisletter -

Huisnummertoevoeging -

Straatnaam Menno ter Braaklaan

Plaatsnaam Oegstgeest

Gelden de werkzaamheden in deze  
aanvraag/melding voor meerdere  
adressen of percelen?  Ja  
 Nee

# Bouwen

## Dakkapel plaatsen

### 1 De bouwwerkzaamheden

Wat is er op het bouwwerk van toepassing?

- Het wordt geheel vervangen  
 Het wordt gedeeltelijk vervangen  
 Het wordt nieuw geplaatst

Eventuele toelichting

-

Hebt u voor deze bouwwerkzaamheden al eerder een vergunning aangevraagd?

- Ja  
 Nee

### 2 Plaats van het bouwwerk

Waar gaat u bouwen?

Hoofdgebouw

### 3 Bruto vloeroppervlakte bouwwerk

Verandert de bruto vloeroppervlakte van het bouwwerk door de bouwwerkzaamheden?

- Ja  
 Nee

### 4 Bruto inhoud bouwwerk

Verandert de bruto inhoud van het bouwwerk door de bouwwerkzaamheden?

- Ja  
 Nee

Wat is de bruto inhoud van het bouwwerk in m3 voor uitvoering van de bouwwerkzaamheden?

4

Wat is de bruto inhoud van het bouwwerk in m3 na uitvoering van de bouwwerkzaamheden?

4

### 5 Oppervlakte bebouwd terrein

Verandert de bebouwde oppervlakte van het terrein na uitvoering van de bouwwerkzaamheden?

- Ja  
 Nee

### 6 Gebruik

Waar gebruikt u het bouwwerk en/of terrein momenteel voor?

- Wonen  
 Overige gebruiksfuncties

Waar gaat u het bouwwerk voor gebruiken?

- Wonen  
 Overige gebruiksfuncties

Wat wordt de gebruiksoppervlakte van de woning in m2 na uitvoering van de bouwwerkzaamheden?

120

Wat wordt de vloeroppervlakte van het verblijfsgebied van de woning in m2 na uitvoering van de bouwwerkzaamheden? 67

## 7 Uiterlijk bouwwerk/welstand

Beschrijf van de onderstaande onderdelen de materialen en kleuren die u voor het bouwwerk gebruikt. U mag het veld leeg laten als u materialen en kleuren in de bijlagen vermeldt

Onderdelen	Materiaal	Kleur
Kozijnen	kunststof	wit 9016
- Ramen	kunststof	staalblauw 5011
- Deuren	-	-
- Luiken	-	-
Dakgoten en boeidelen	zink	staalblauw 5011
Dakbedekking	EPDM	zwart

Vul hier overige onderdelen en bijbehorende materialen en kleuren in. wangen: keralit - staalblauw 5011  
loodervanger: zwart

## 8 Mondeling toelichten

Ik wil mijn bouwplan mondeling toelichten voor de welstandscommissie/stadsbouwmeester.

- Ja  
 Nee



# Bijlagen

## Formele bijlagen

Naam bijlage	Bestandsnaam	Type	Datum ingediend	Status document
Timmermans_Oegstgeest-aanvraag_pdf	Timmermans Oegstgeest-aanvraag-.pdf	Constructieve veiligheid eenvoudige bouwwerken Bestemmingsplan, beheersverordening en bouwverordening eenvoudige bouwwerken Plattegronden en doorsneden bouwen eenvoudige bouwwerken Welstand	16-11-2023	In behandeling

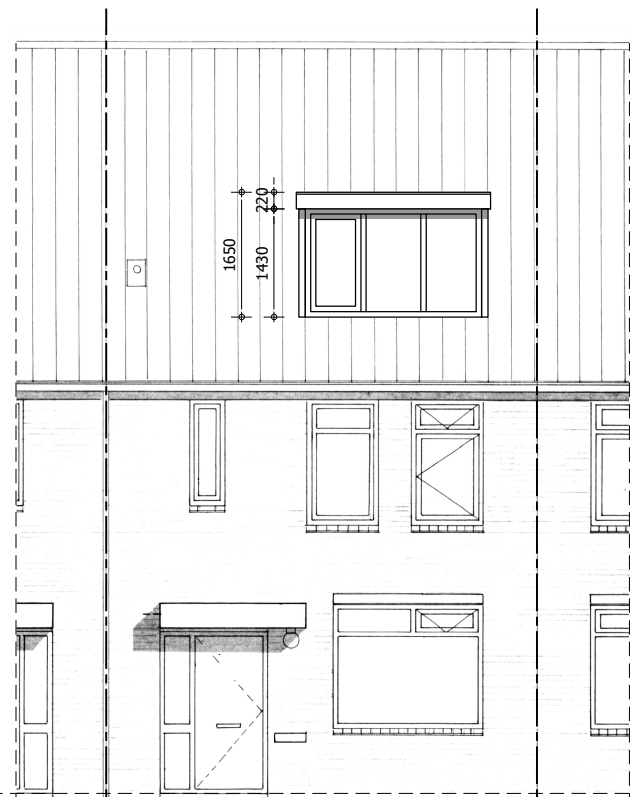

BESTAANDE VOORGEVEL

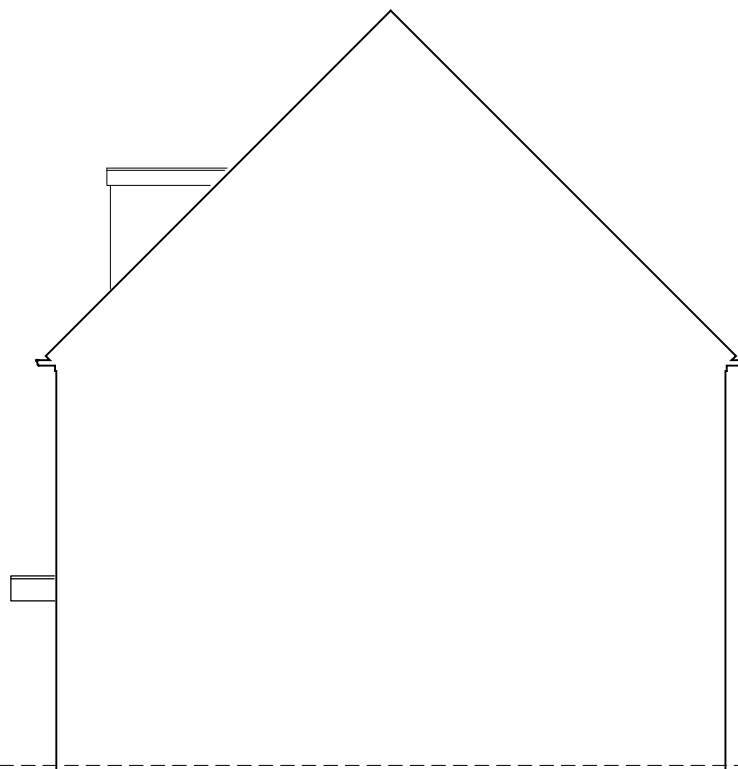

BESTAAND ZIJAANZICHT

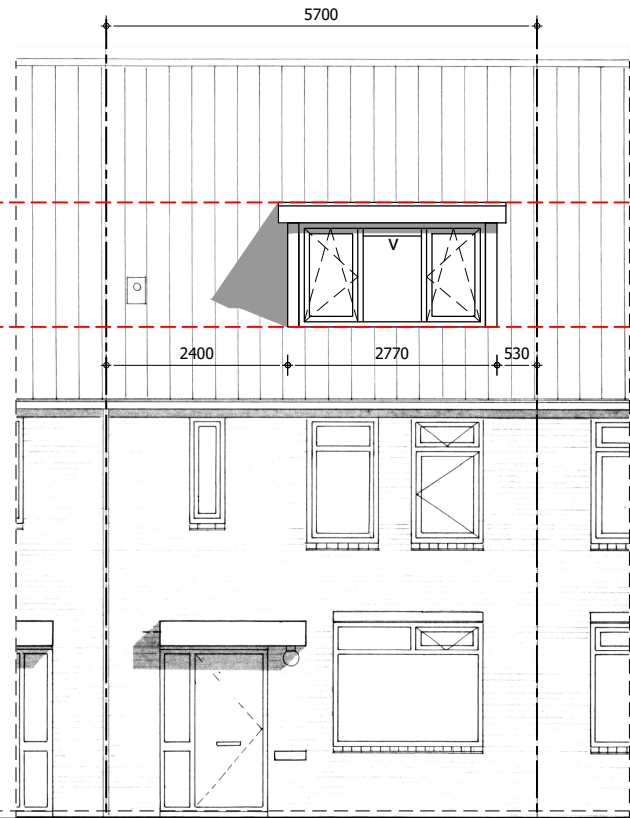

GEWIJZIGDE VOORGEVEL v = ventilatierooster  
nom. gemiddelde capaciteit bij 1 Pascal van 22,6 l/s.

uitlijnen met buren

uitlijnen met buren

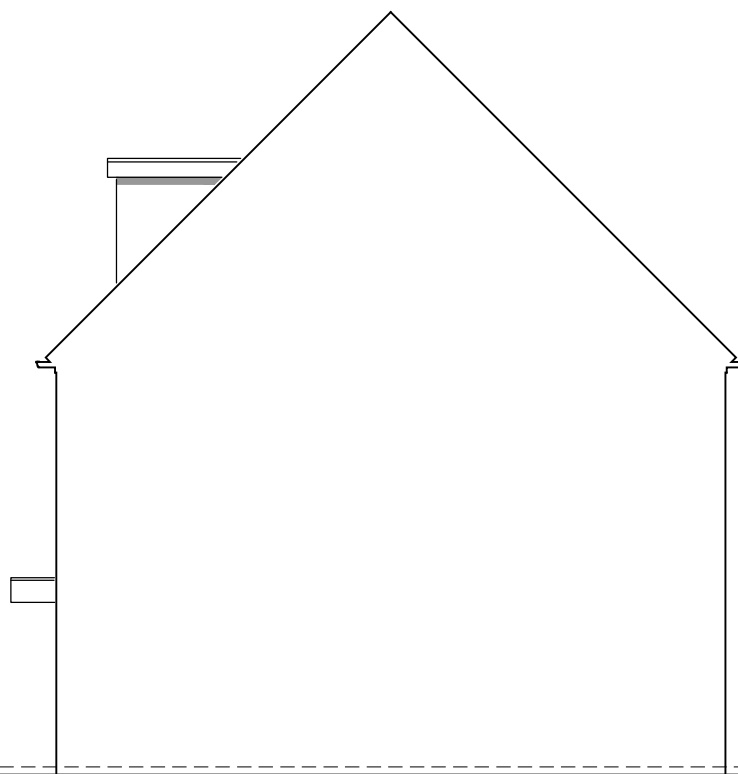

GEWIJZIGD ZIJAANZICHT



8203565\_1700163531924\_Timmermans\_Oegstgeest-aanvraag.pdf

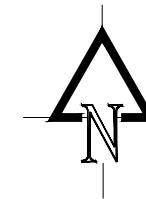

schaal 1:500  
Sectie A-1197  
Gemeente Oegstgeest



Project: Plaatsen van een dakkapel op  
Menno ter Braaklaan 6 te Oegstgeest

materialen / kleuren:		Formaat:	A3
kozijn: kunststof	wit 9016	Schaal:	1:100
ramen: kunststof	staalblauw 5011	Datum:	16-11-2023
boei: keralit	staalblauw 5011	Gew:	
panelen: keralit	staalblauw 5011		
zijwangen: keralit	staalblauw 5011		
dakpanaansluiting: leadax	zwart		
dakafwerking: alum. daktrim	blank	Blad:	1

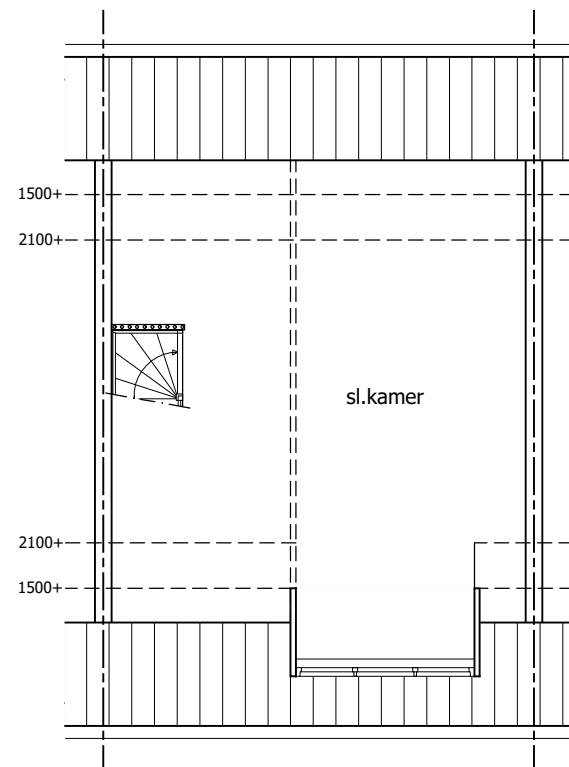

BESTAANDE 2E VERDIEPING

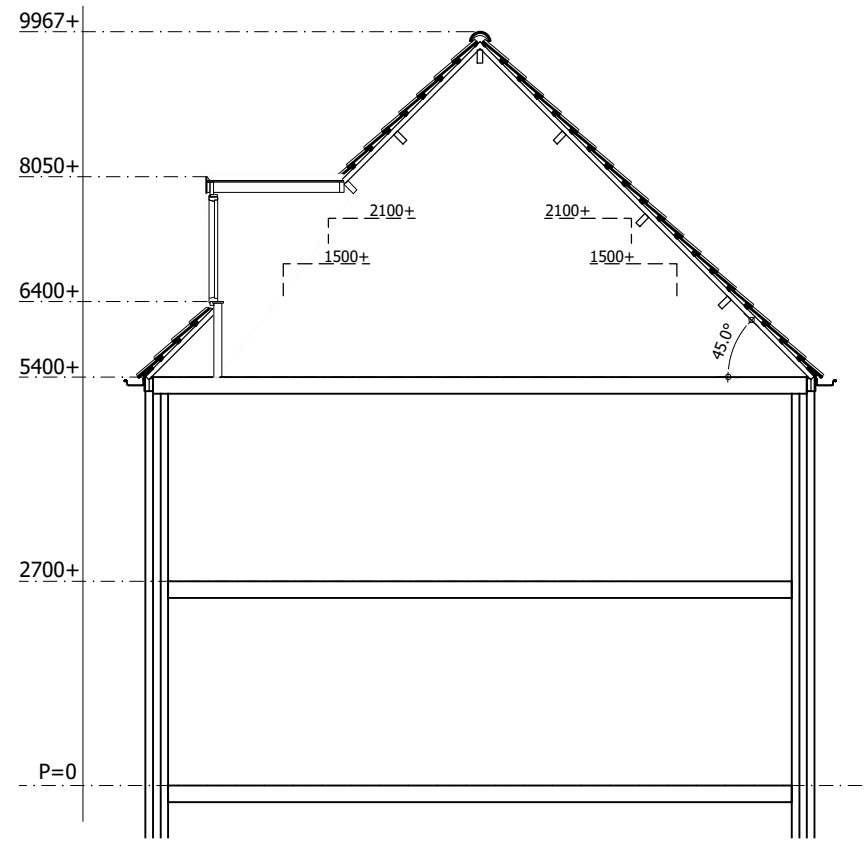

BESTAANDE DOORSNEDE

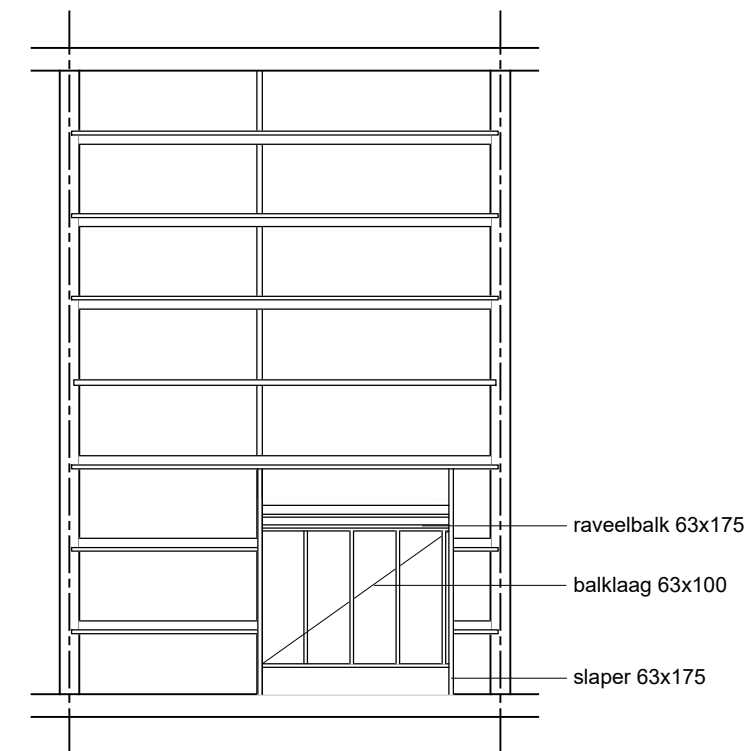

KAPPLAN

verblijfsruimte 2.1	Opp. 14 m <sup>2</sup>	ventilatie		Equiv. daglicht	
		benodigd 10 l/s	aanwezig =>10 l/s	benodigd 0,5 m <sup>2</sup>	aanwezig 1,98 m <sup>2</sup>

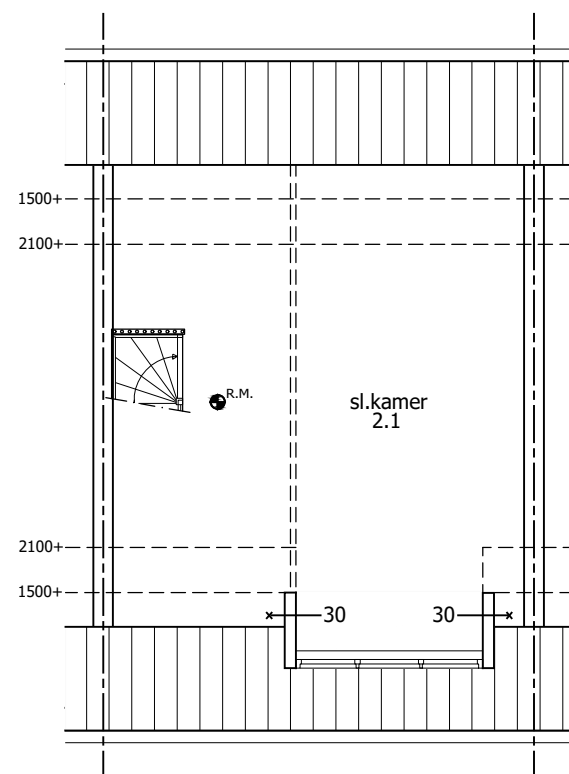

GEWIJZIGDE 2E VERDIEPING

● R.M. = opt. rookmelder vlg NEN 2555  
 —\* = WBDBO

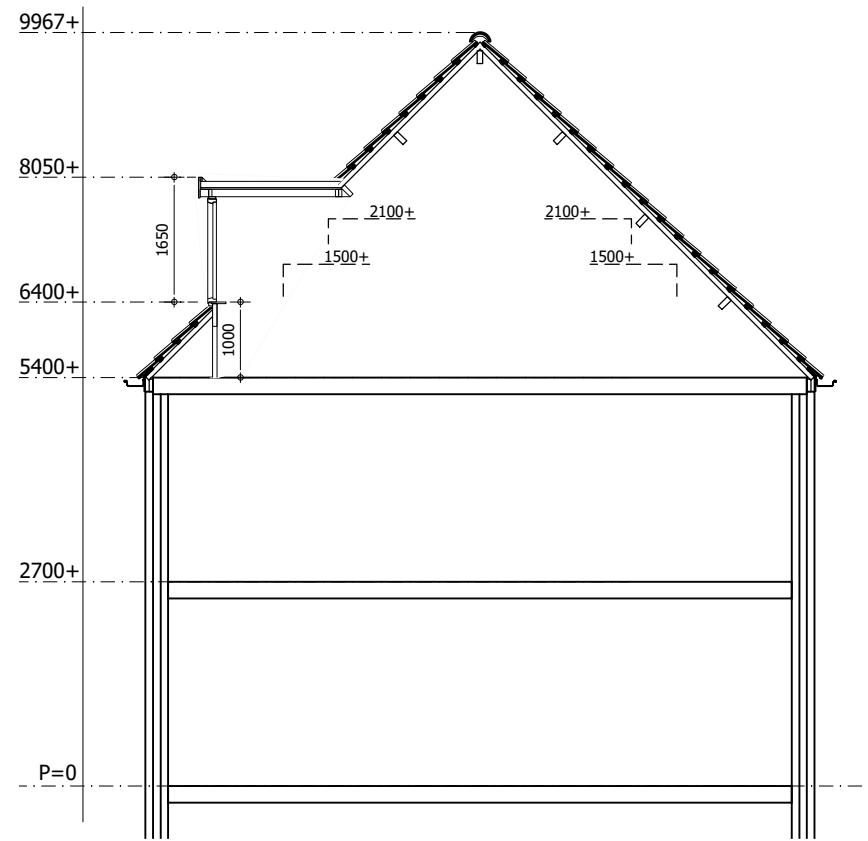

GEWIJZIGDE DOORSNEDE

- alle maten in het werk te nemen en te controleren
- geringe afwijkingen i.v.m. nadere uitwerking voorbehouden

Gemeente Oegstgeest  
 Behoort bij besluit van burgemeester en wethouders van Oegstgeest  
 Datum besluit: 08-12-2023  
 Ons kenmerk: Z/23/181579



Project: Plaatsen van een dakkapel op Menno ter Braaklaan 6 te Oegstgeest

Formaat:	A3
Schaal:	1:100
Datum:	16-11-2023
Gew:	
Blad:	2

