

Verzenddatum 2 november 2023
Ons kenmerk Z/23/179111
Olo nummer 8105155
Contactpersoon Dhr. R. Teunisse
Telefoonnummer 14071

Onderwerp besluit omgevingsvergunning

Op 5 oktober 2023 hebben wij uw aanvraag voor een omgevingsvergunning ontvangen voor het plaatsen van een dakkapel op het voordakvlak van de woning op het adres Vliegend Hert 19 in Oegstgeest.

Besluit

Wij besluiten de omgevingsvergunning voor het project te verlenen. Het project bestaat uit de volgende activiteit:

Bouwen (artikel 2.1 lid 1 onder a Wabo)

Bijlagen

De volgende documenten maken onderdeel uit van deze vergunning en zijn als gewaarmerkt stuk bijgevoegd:

Document	Omschrijving	Ingediend
8105155_1696490638653_publiceerbareaanvraag.pdf	Aanvraagformulier	05-10-2023
8105155_1698315011757_2342CJ19-vergunning_02.pdf	Tekeningen	26-10-2023

Overwegingen

Activiteit "Bouwen" (artikel 2.1 lid 1 onder a Wabo)

Op de locatie geldt het bestemmingplan 'Oegstgeest aan de Rijn' en 'Parapluplan Parkeren Oegstgeest 2021'. Op de plankaart is de grond aangeduid met enkelbestemming 'Wonen - 2' en dubbelbestemming 'Waarde - Archeologie 3'. Het plan is niet in strijd met het ter plaatse geldende bestemmingsplan.

Wij hebben het plan voorgelegd aan de gemeentelijke welstandscommissie. De commissie heeft in haar vergadering van 24 oktober 2023 het volgende aangegeven:

Advies: "Voldoet aan redelijke eisen van welstand".

Gelet op het precedent op hetzelfde dakvlak voldoet de aangevraagde dakkapel aan de redelijke eisen van welstand, omdat hij identiek en uitgelijnd is met de dakkapel van de burens.

Wij volgen het advies van de welstandscommissie en zijn van mening dat het plan niet in strijd is met redelijke eisen van welstand.

Het is voldoende aannemelijk gemaakt dat het bouwplan voldoet aan het Bouwbesluit 2012 en de gemeentelijke bouwverordening.

Conclusie

De omgevingsvergunning kan verleend worden.

Voorschriften Bouwbesluit

Tijdens het bouwen moet deze omgevingsvergunning met de bijbehorende bijlagen aanwezig zijn op de bouwplaats.

Wij houden toezicht op de uitvoering van de bouw. Om dat te kunnen doen, moet u ons twee werkdagen voor de aanvang van de bouwwerkzaamheden informeren over het moment dat u begint met bouwen. Ook moet u ons melden wanneer de bouw gereed is. Dit moet u doen uiterlijk op de eerste werkdag na de beëindiging van de bouwwerkzaamheden. De startmelding en de gereedmelding kunt u doen door een e-mail te sturen naar bouwmelding@oegstgeest.nl, onder vermelding van ons kenmerk Z/23/179111.

Aanwijzingen

Tijdelijk plaatsen voorwerp op openbare weg

Het kan zijn dat u een ontheffing nodig heeft als u een object wilt plaatsen langs de kant van de weg, berm of op het trottoir. Zo moet u bijvoorbeeld een ontheffing aanvragen als u een container, bouwkeet of steiger wilt plaatsen tijdens het verbouwen van uw woning. U kunt een ontheffing aanvragen via www.oegstgeest.nl/inwoners/voorwerpen-op-de-openbare-weg.

Takel- of kraanwerkzaamheden

Zonder een ontheffing is het niet toegestaan om de openbare weg af te sluiten. Hiervan is in ieder geval sprake als u takel- of kraanwerkzaamheden gaat uitvoeren waardoor de weg enige tijd gestremd wordt. Een aanvraag kunt u doen via het contactformulier op de gemeentelijke website, onder vermelding van "afdeling verkeer". De volgende gegevens moeten minimaal worden ingediend:

- Van wanneer tot wanneer u de weg gaat afsluiten;
- Waar u de weg gaat afsluiten (tekening schaal 1:1000);
- Een beschrijving van de manier waarop het bestaande verkeer toch gebruik kan maken van de weg (een omleidingsroute of - bij gedeeltelijke afsluiting - hoe het verkeer er veilig langs kan).

Intrekken vergunning

Het kan voorkomen dat u uiteindelijk geen gebruik maakt van de vergunning. Wij kunnen de vergunning dan geheel of gedeeltelijk intrekken.

Publicatie

Het besluit wordt door ons gepubliceerd in de Oegstgeester Courant en op www.officielebekendmakingen.nl.

Leges

Voor het in behandeling nemen van uw aanvraag voor een omgevingsvergunning bent u, op grond van de Legesverordening 2023, leges verschuldigd. Hiervoor ontvangt u op een later tijdstip een rekening. Indien u wilt weten welke kosten u kunt verwachten, kunt u de legesverordening raadplegen via: <https://www.oegstgeest.nl/bestuur/beleid-en-regelgeving/veelgelezen-regels>.

Bezwaar

Tegen dit besluit kan binnen zes weken na verzenddatum van deze brief bezwaar worden aangetekend door belanghebbenden. Het bezwaarschrift moet worden ondertekend en bevat tenminste naam en adres van de indiener, de dagtekening, een omschrijving van het besluit waartegen het bezwaar zich richt en de gronden van het bezwaar. Het bezwaarschrift dient te worden gericht aan het college van burgemeester en wethouders van de gemeente Oegstgeest, Postbus 1270, 2340 BG te Oegstgeest.

Dit besluit treedt in werking met ingang van de dag na verzenddatum van deze brief. Het indienen van een bezwaarschrift schorst de werking van het besluit niet. Hebben u of derde belanghebbenden er veel belang bij dat dit besluit niet in werking treedt, dan kan een voorlopige voorziening worden gevraagd. Een voorlopige voorziening kunt u aanvragen bij de Voorzieningenrechter van de rechtbank in Den Haag, Postbus 20302, 2500 EH te Den Haag. Ook kunt u dit verzoek digitaal indienen bij de rechtbank via <https://loket.rechtspraak.nl/bestuursrecht>. Daarvoor dient u wel te beschikken over een elektronische handtekening (DigiD). Kijk op de website voor de precieze voorwaarden. Voor het vragen van een voorlopige voorziening betaalt u griffierecht.

Meer informatie

Voor meer informatie kunt u contact opnemen met de in het briefhoofd genoemde contactpersoon. Vriendelijk verzoeken wij u bij eventuele vragen of correspondentie ons kenmerk te vermelden.

Met vriendelijke groet,

Namens het college van burgemeester en wethouders van Oegstgeest,

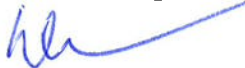

Kees Schrieks
Manager Ruimte

Publiceerbare aanvraag/melding omgevingsvergunning

Formuliersversie
2020.01

Aanvraaggegevens

Algemeen

Aanvraagnummer	8105155
Aanvraagnaam	Dakkapel, Demirbas, 2342CJ19
Uw referentiecode	2342CJ19

Ingediend op	05-10-2023
Soort procedure	Reguliere procedure

Projectomschrijving	Het plaatsen van een dakkapel op het voordakvlak.
Opmerking	-
Gefaseerd	Nee
Blokkerende onderdelen weglaten	Nee
Kosten openbaar maken	Nee
Bijlagen die later komen	-
Bijlagen n.v.t. of al bekend	-

Bevoegd gezag

Naam:	Gemeente Oegstgeest
Bezoekadres:	Rhijngeesterstraatweg 13 Oegstgeest
Postadres:	Gemeente Oegstgeest Team Ruimte Postbus 1270 2340 BG Oegstgeest
Telefoonnummer:	14071
E-mailadres:	info@oegstgeest.nl
Website:	www.oegstgeest.nl
Contactpersoon:	Klant Contact Center Oegstgeest
Bereikbaar op:	van 09.00 tot 12.00 uur

Overzicht bijgevoegde modulebladen

Aanvraaggegevens

Locatie van de werkzaamheden

Werkzaamheden en onderdelen

Dakkapel plaatsen

- Bouwen

Bijlagen

Locatie

1 Adres

Postcode	2342CJ
Huisnummer	19
Huisletter	-
Huisnummertoevoeging	-
Straatnaam	Vliegend Hert
Plaatsnaam	Oegstgeest
Gelden de werkzaamheden in deze aanvraag/melding voor meerdere adressen of percelen?	<input type="checkbox"/> Ja <input checked="" type="checkbox"/> Nee

Bouwen

Dakkapel plaatsen

1 De bouwwerkzaamheden

- Wat is er op het bouwwerk van toepassing? Het wordt geheel vervangen
 Het wordt gedeeltelijk vervangen
 Het wordt nieuw geplaatst
- Eventuele toelichting -
- Hebt u voor deze bouwwerkzaamheden al eerder een vergunning aangevraagd? Ja
 Nee

2 Plaats van het bouwwerk

Waar gaat u bouwen? Hoofdgebouw

3 Bruto vloeroppervlakte bouwwerk

- Verandert de bruto vloeroppervlakte van het bouwwerk door de bouwwerkzaamheden? Ja
 Nee

4 Bruto inhoud bouwwerk

- Verandert de bruto inhoud van het bouwwerk door de bouwwerkzaamheden? Ja
 Nee
- Wat is de bruto inhoud van het bouwwerk in m³ voor uitvoering van de bouwwerkzaamheden? 0
- Wat is de bruto inhoud van het bouwwerk in m³ na uitvoering van de bouwwerkzaamheden? 4

5 Oppervlakte bebouwd terrein

- Verandert de bebouwde oppervlakte van het terrein na uitvoering van de bouwwerkzaamheden? Ja
 Nee

6 Gebruik

- Waar gebruikt u het bouwwerk en/of terrein momenteel voor? Wonen
 Overige gebruiksfuncties
- Waar gaat u het bouwwerk voor gebruiken? Wonen
 Overige gebruiksfuncties
- Wat wordt de gebruiksoppervlakte van de woning in m² na uitvoering van de bouwwerkzaamheden? 2

Wat wordt de vloeroppervlakte van het verblijfsgebied van de woning in m² na uitvoering van de bouwwerkzaamheden? 2

7 Uiterlijk bouwwerk/welstand

Beschrijf van de onderstaande onderdelen de materialen en kleuren die u voor het bouwwerk gebruikt. U mag het veld leeg laten als u materialen en kleuren in de bijlagen vermeldt

Onderdelen	Materiaal	Kleur
Kozijnen	kunststof gealan	wit houtnerf
- Ramen	kunststof draaikiep	wit houtnerf
- Deuren	-	-
- Luiken	-	-
Dakgoten en boeidelen	kunststof composiet	wit houtnerf
Dakbedekking	EPDM	zwart

Vul hier overige onderdelen en bijbehorende materialen en kleuren in. Zijwangen Trespa in Antracietgrijs

8 Mondeling toelichten

Ik wil mijn bouwplan mondeling toelichten voor de welstandscommissie/stadsbouwmeester.

- Ja
 Nee

Bijlagen

Formele bijlagen

Naam bijlage	Bestandsnaam	Type	Datum ingediend	Status document
2342CJ19-vergunning- _01_.pdf	2342CJ19-vergunning 01.pdf	Constructieve veiligheid eenvoudige bouwwerken Bestemmingsplan, beheersverordening en bouwverordening eenvoudige bouwwerken Kwaliteitsverklaringen Plattegronden en doorsneden bouwen eenvoudige bouwwerken Welstand Anders	05-10-2023	In behandeling

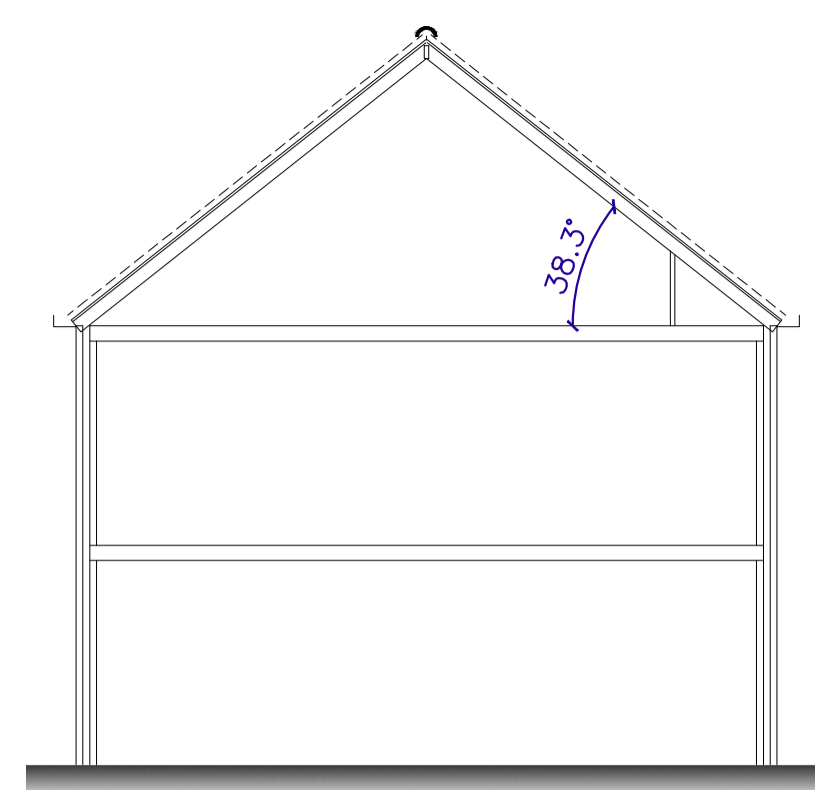

DOORSNEDE BESTAAND

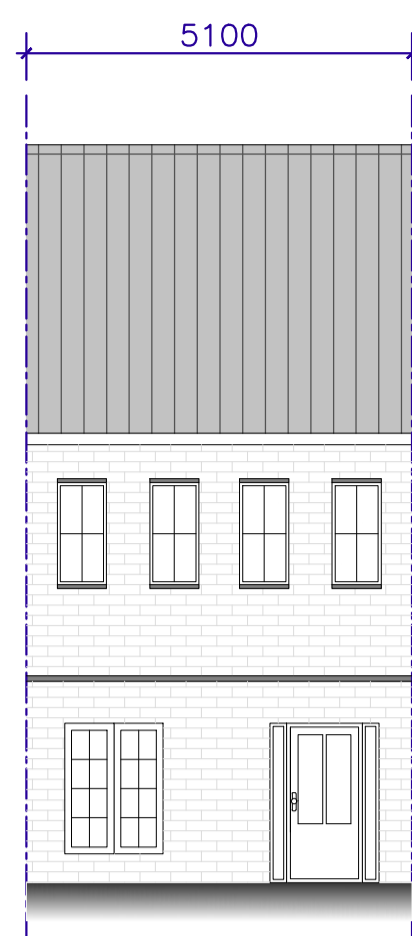
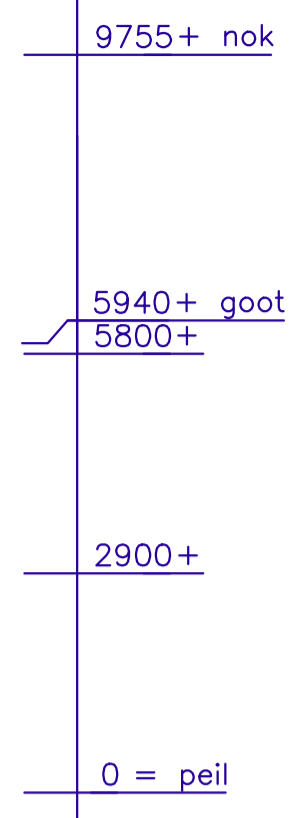

VOORGEVEL BESTAAND

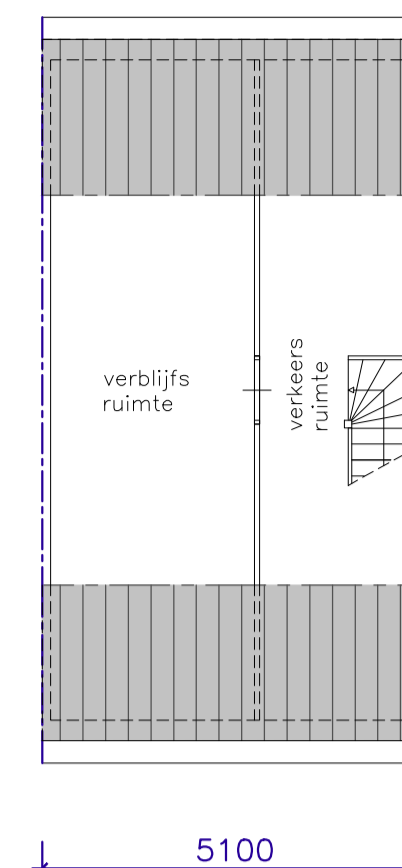

INDELING BESTAAND

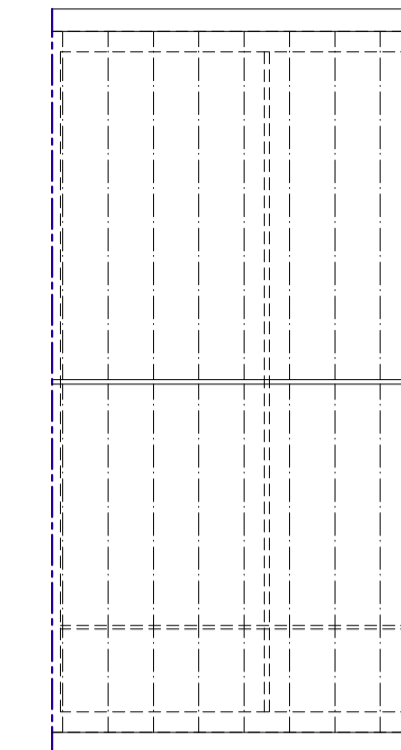

KAPPLAN BESTAAND

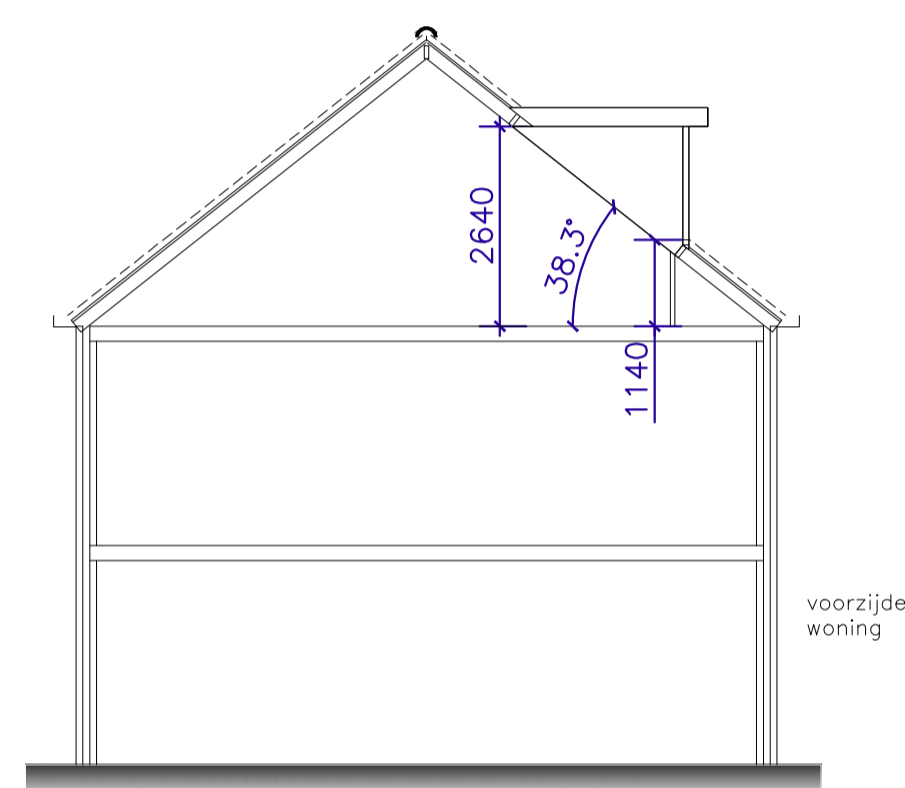

DOORSNEDE NIEUW

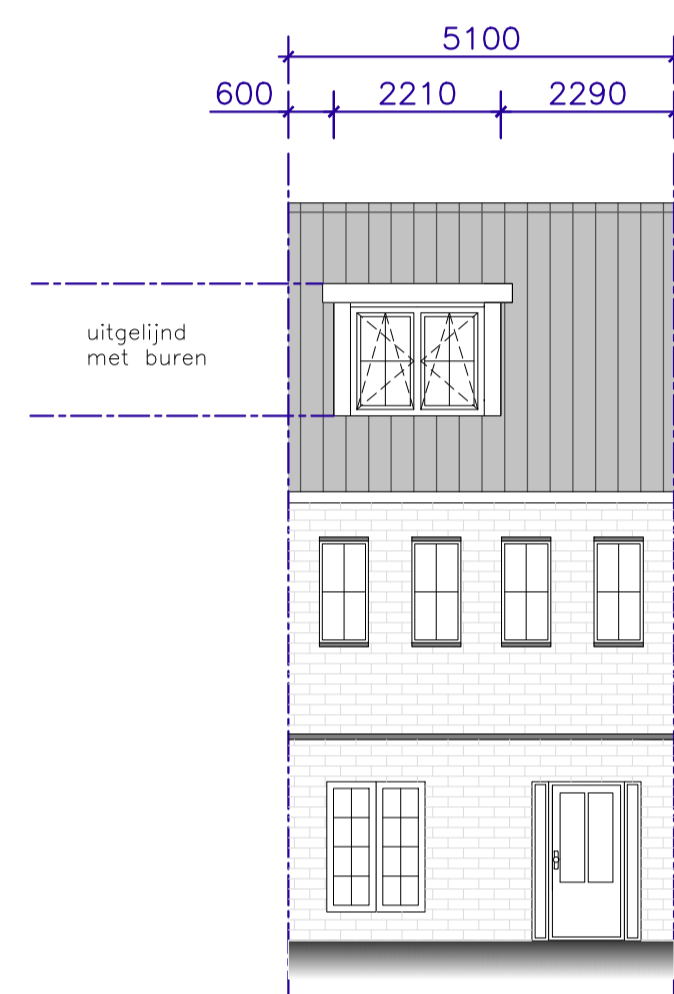
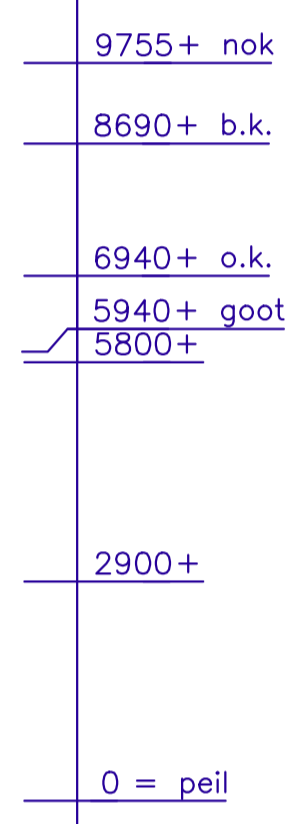

VOORGEVEL NIEUW

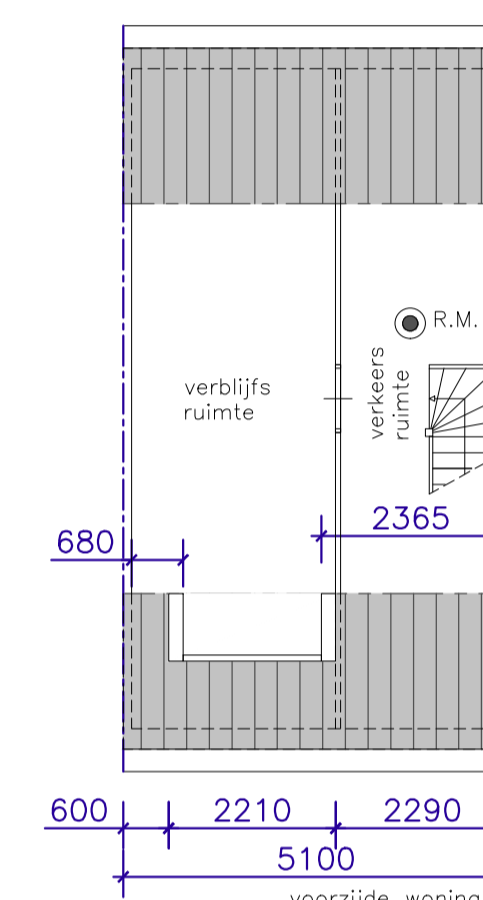

INDELING NIEUW

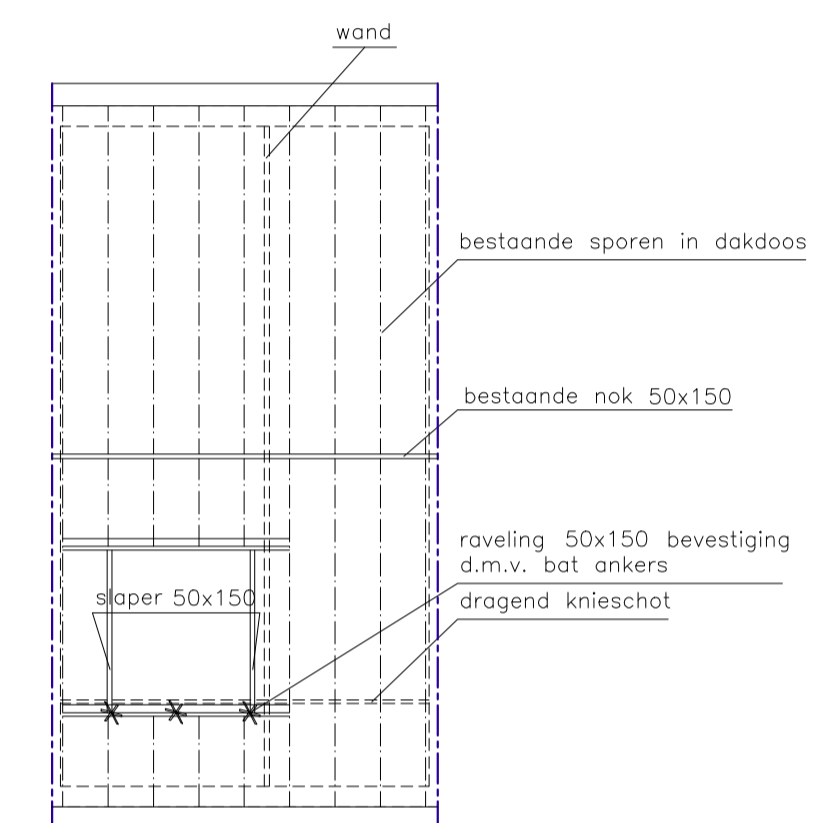

KAPPLAN NIEUW

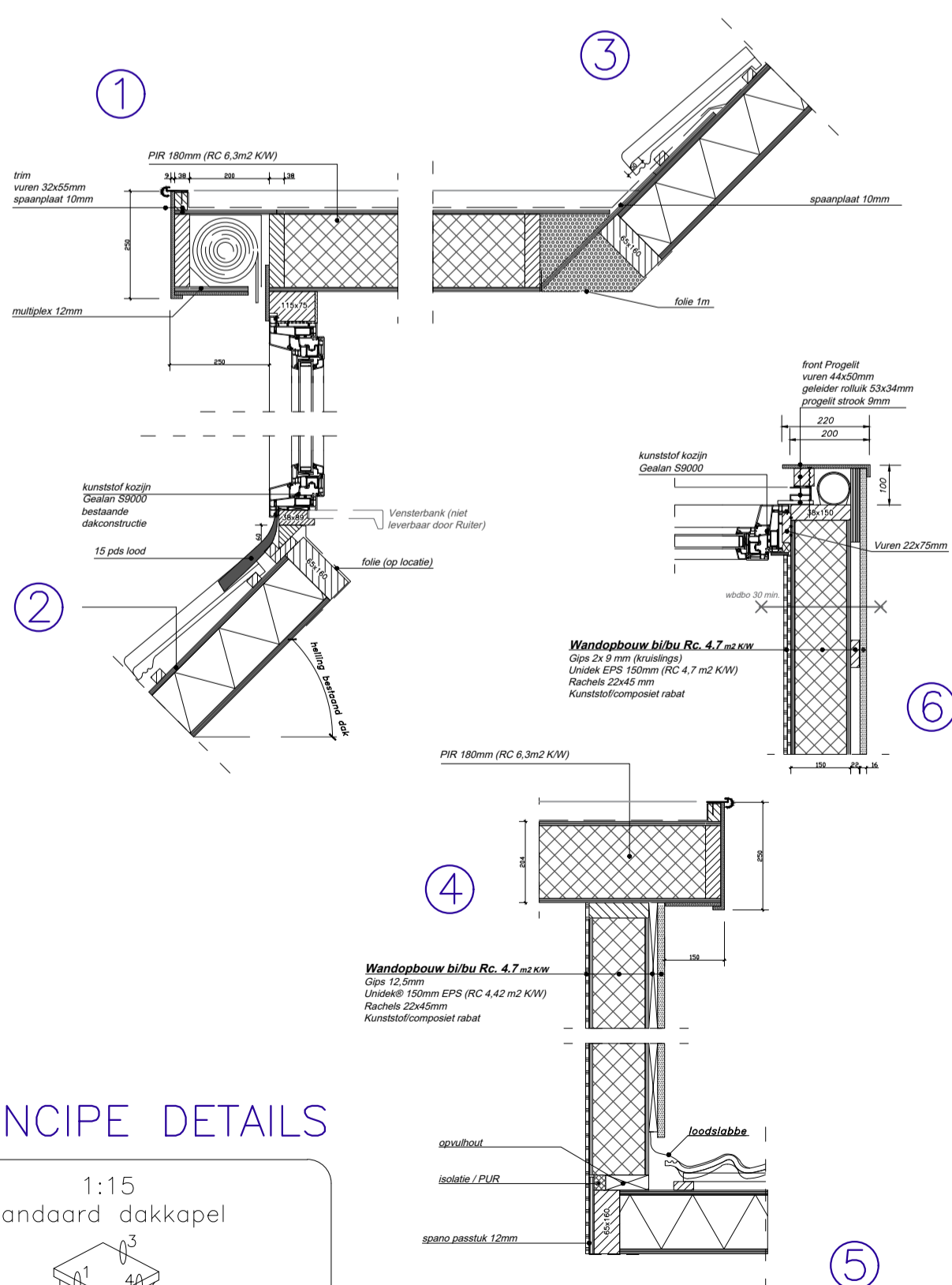

PRINCIPE DETAILS

1:15
standaard dakkapel

Toegevoegde inhoud/oppervlakte	
Inhoud	+ 3,66 m ³
Oppervlakte	+ 1,49 m ²

versie: 14-06-2021

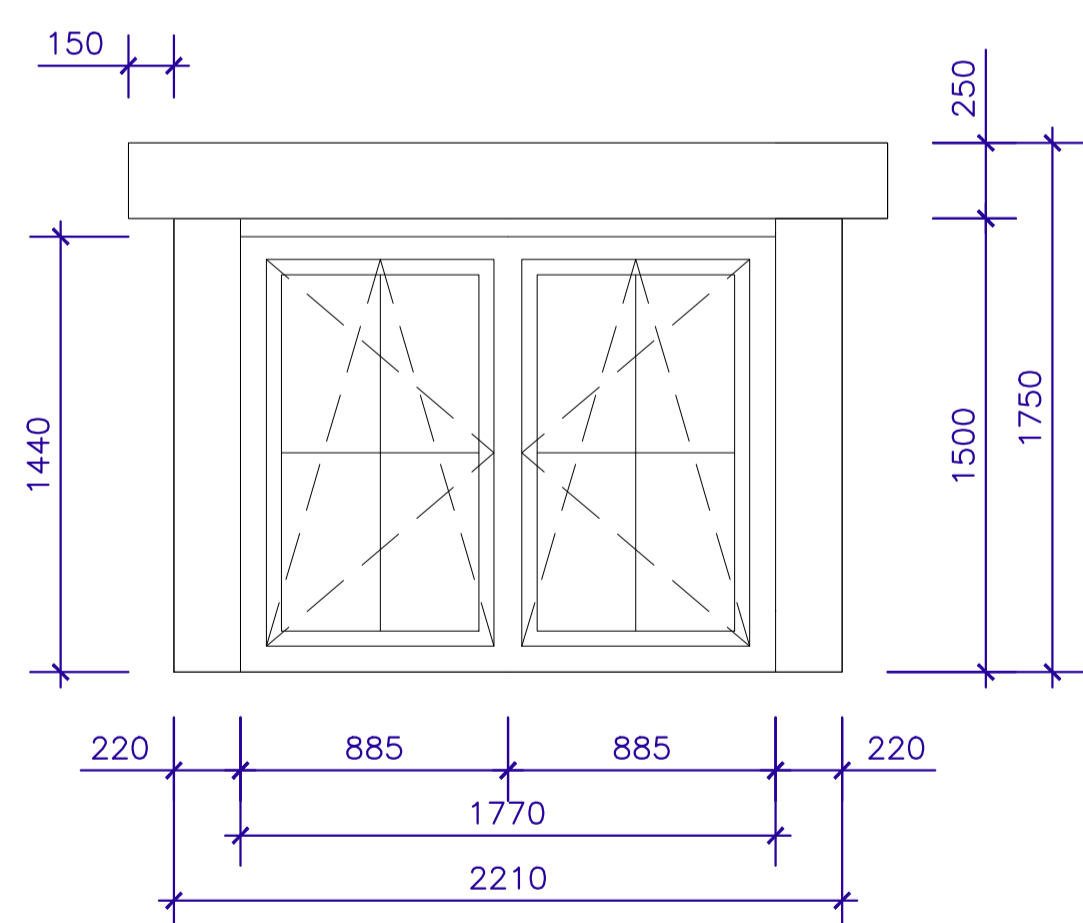

AANZICHT DAKKAPEL VOORGEVEL

maten in MM.

Schaal	: 1:25
Type	: Modern
Kozijn	: Kunststof Gealan / Wit houtnerf RAL 9016
Raam	: Kunststof draaikiepraam / Wit houtnerf RAL 9016
Beglazing	: HR++ glas / 1,1 W/m ² K
Zijwangen	: Trespa / Antracietgrijs RAL 7016
Front	: Kunststof composiet / Wit houtnerf RAL 9016
Boeideel	: Kunststof composiet / Wit houtnerf RAL 9016
Paneel	: -
Borstwering	: -
Dakschuine	: 38,3 graden
Dak overstek	: overstek voor 250 mm, zijkant 150 mm
Ventilatioerooster	: -
Kraal	: Aluminium kraal
Sierlijst	: -
Airco	: -

8105155_1698315011757_2342CJ19-vergunning_02.pdf

Gemeente Oegstgeest

Behoord bij besluit van burgemeester en wethouders van Oegstgeest

Datum besluit: 02-11-2023
Ons kenmerk: Z/23/179111

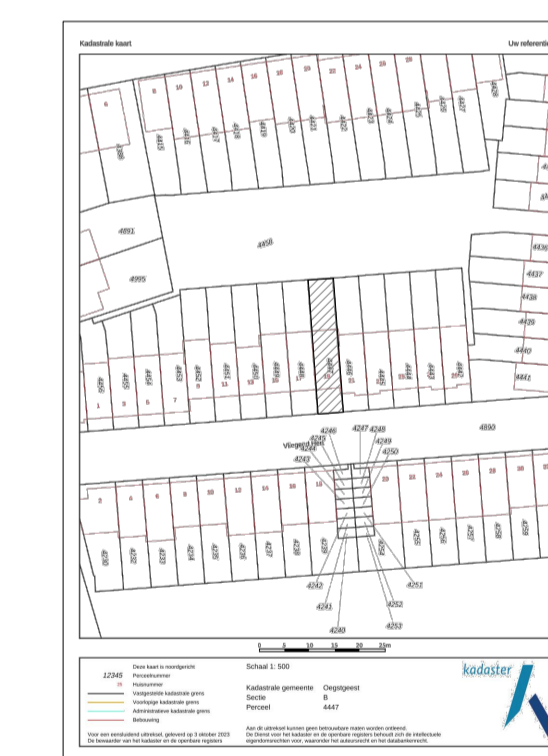

KADASTER



Project	: Aanvraag vergunning voorzijde
Adres	: Vliegend Hert 19
Postcode	: 2342CJ Oegstgeest
Plaatsingsadres	: Vliegend Hert 19
Postcode	: 2342CJ Oegstgeest
Datum	: 03-10-2023
Tekenaar	: DIM
Formaat	: A1
Wijziging	A: 26-10-2023
	B: -
	C: -
	D: -
	E: -
	F: -

Copyright Ruiters dakkapellen 2023
Nijverheidsterrein 19,
1645 VX, Ursem
Tel: 088-4321000
Wijzigingen voorbehouden
Document versie 14062021

