

Verzenddatum 13 december 2022  
Ons kenmerk Z/22/164357  
OLO-nummer 7382191  
Contactpersoon Dhr. J. Irfan  
Telefoonnummer 14071

Onderwerp Besluit omgevingsvergunning

Op 8 november 2022 hebben wij uw aanvraag voor een omgevingsvergunning ontvangen voor het bouwen van een dakkapel op het voordakvlak van de woning te Prins Bernhardlaan 28 in Oegstgeest.

#### **Besluit**

Wij besluiten de omgevingsvergunning voor het project te verlenen. Het project bestaat uit de activiteit 'bouwen' (artikel 2.1 lid 1 onder a Wet algemene bepalingen omgevingsrecht (Wabo)).

#### **Bijlagen**

De volgende documenten maken onderdeel uit van deze vergunning en zijn als gewaarmerkt stuk bijgevoegd:

Document	Omschrijving	Ingediend
7382191_1667903881846_publiceerbareaanvraag.pdf 0579796ac17e-7857-4f78-a288-f70426d58e19	Aanvraagformulier	08-11-2022
7382191_1667903828466_024_aanvraag_Den_Haan_te_Oegstgeest-v07-11-2022.pdf 0579ec4bb2b2-c313-48b0-8dd	Tekeningen en plattegronden	08-11-2022

#### **Overwegingen**

##### Activiteit "Bouwen" (artikel 2.1 lid 1 onder a Wabo)

Op de locatie geldt het bestemmingplan 'Oranje Nassau' en 'Parapluplan Parkeren'. Op de plankaart is de grond aangeduid met enkelbestemming 'Wonen', dubbelbestemming 'Waarde - Archeologie 3' en bouwaanduiding 'aaneengebouwd'. Het bouwplan is niet in strijd met de bestemmingsplannen.

Het bouwplan is op 15 november 2022 voorgelegd aan de welstandscommissie. De commissie is van oordeel dat het bouwplan voldoet aan de redelijke eisen van welstand.

Het bouwplan is beoordeeld door de constructeur en het is voldoende aannemelijk gemaakt dat het bouwplan voldoet aan het Bouwbesluit 2012 en de gemeentelijke bouwverordening.

## Conclusie

De omgevingsvergunning kan worden verleend.

## Voorschriften Bouwbesluit

Tijdens het bouwen moet deze omgevingsvergunning met de bijbehorende bijlagen aanwezig zijn op de bouwplaats. Wij houden toezicht op de uitvoering van de bouw. Om dat te kunnen doen, moet u ons twee werkdagen voor de aanvang van de bouwwerkzaamheden informeren over het moment dat u begint met bouwen. Ook moet u ons melden wanneer de bouw gereed is. Dit moet u doen uiterlijk op de eerste werkdag na de beëindiging van de bouwwerkzaamheden. De startmelding en de gereed melding kunt u doen door een e-mail te sturen naar [bouwmelding@oegstgeest.nl](mailto:bouwmelding@oegstgeest.nl), onder vermelding van ons kenmerk Z/22/164357.

## Aanwijzingen

### *Tijdelijk plaatsen voorwerp op openbare weg*

Het kan zijn dat u een ontheffing nodig heeft als u een object wilt plaatsen langs de kant van de weg, berm of op het trottoir. Zo moet u bijvoorbeeld een ontheffing aanvragen als u een container, bouwkeet of steiger wilt plaatsen tijdens het verbouwen van uw woning. U kunt een ontheffing aanvragen via [www.oegstgeest.nl/inwoners/voorwerpen-op-de-openbare-weg](http://www.oegstgeest.nl/inwoners/voorwerpen-op-de-openbare-weg).

### *Takel- of kraanwerkzaamheden*

Zonder een ontheffing is het niet toegestaan om de openbare weg af te sluiten. Hiervan is in ieder geval sprake als u takel- of kraanwerkzaamheden gaat uitvoeren waardoor de weg enige tijd gestremd wordt. Een aanvraag kunt u doen via het contactformulier op de gemeentelijke website, onder vermelding van "afdeling verkeer". De volgende gegevens moeten minimaal worden ingediend:

- Van wanneer tot wanneer u de weg gaat afsluiten;
- Waar u de weg gaat afsluiten (tekening schaal 1:1000);
- Een beschrijving van de manier waarop het bestaande verkeer toch gebruik kan maken van de weg (een omleidingsroute of - bij gedeeltelijke afsluiting - hoe het verkeer er veilig langs kan).

### *Rookmelders verplicht*

Per 1 juli 2022 is het verplicht om ook in bestaande woningen rookmelders (van het type NEN2555) te hebben. Deze moeten zo geplaatst zijn, dat vanuit iedere kamer een veilige vluchtroute naar de uitgang van de woning ontstaat. Voor meer informatie kunt u terecht op de website van de veiligheidsregio Hollands Midden: <https://hollandsmiddenveilig.nl/rookmelderplichtvve>.

## Intrekken vergunning

Het kan voorkomen dat u uiteindelijk geen gebruik maakt van de vergunning. Wij kunnen de vergunning dan geheel of gedeeltelijk intrekken.

## Publicatie

Het besluit wordt door ons gepubliceerd in de Oegstgeester Courant.

## Leges

Voor het in behandeling nemen van uw aanvraag voor een omgevingsvergunning bent u, op grond van de Legesverordening 2022, leges verschuldigd. Hiervoor ontvangt u op een later tijdstip een rekening. Indien u wilt weten welke kosten u kunt verwachten, kunt u de legesverordening raadplegen via: <https://www.oegstgeest.nl/bestuur/beleid-en-regelgeving/veelgelezen-regels>.

## Bezwaar

Tegen dit besluit kan binnen zes weken na verzenddatum van deze brief bezwaar worden aangetekend door belanghebbenden. Het bezwaarschrift moet worden ondertekend en bevat tenminste naam en adres van de indiener, de dagtekening, een omschrijving van het besluit waartegen het bezwaar zich richt en de gronden van het bezwaar. Het bezwaarschrift dient te worden gericht aan het college van burgemeester en wethouders van de gemeente Oegstgeest, Postbus 1270, 2340 BG te Oegstgeest.

Dit besluit treedt in werking met ingang van de dag na verzenddatum van deze brief. Het indienen van een bezwaarschrift schorst de werking van het besluit niet. Hebben u of derde belanghebbenden er veel belang bij dat dit besluit niet in werking treedt, dan kan een voorlopige voorziening worden gevraagd. Een voorlopige voorziening kunt u aanvragen bij de Voorzieningenrechter van de rechtbank in Den Haag, Postbus 20302, 2500 EH te Den Haag. Ook kunt u dit verzoek digitaal indienen bij de rechtbank via <http://loket.rechtspraak.nl/bestuursrecht>. Daarvoor dient u wel te beschikken over een elektronische handtekening (DigiD). Kijk op de website voor de precieze voorwaarden. Voor het vragen van een voorlopige voorziening betaalt u griffierecht.

**Meer informatie**

Voor meer informatie kunt u contact opnemen met de in het briefhoofd genoemde contactpersoon. Vriendelijk verzoeken wij u bij eventuele vragen of correspondentie ons kenmerk te vermelden.

Hoogachtend,  
namens burgemeester en wethouders van Oegstgeest,



de heer C.W.J. Schrieks,  
Manager Ruimte

# Publiceerbare aanvraag/melding omgevingsvergunning

7382191\_1667903881846\_publiceerbareaanvraag.pdf 0579796ac17e-7857-4f78-a288-f70426d58e19

Formuliersversie  
2020.01

## Aanvraaggegevens

### Algemeen

Aanvraagnummer	7382191
Aanvraagnaam	2341 KK 28 Den Haan te Oegstgeest
Uw referentiecode	22-378 024

Ingediend op	08-11-2022
Soort procedure	Reguliere procedure

Projectomschrijving	dakkapel
Opmerking	-
Gefaseerd	Nee
Blokkerende onderdelen weglaten	Nee
Kosten openbaar maken	Nee
Bijlagen die later komen	-
Bijlagen n.v.t. of al bekend	-

### Bevoegd gezag

Naam:	Gemeente Oegstgeest
Bezoekadres:	Rhijngeesterstraatweg 13 Oegstgeest
Postadres:	Gemeente Oegstgeest Team Ruimte Postbus 1270 2340 BG Oegstgeest
Telefoonnummer:	14071
E-mailadres:	info@oegstgeest.nl
Website:	www.oegstgeest.nl
Contactpersoon:	Klant Contact Center Oegstgeest
Bereikbaar op:	van 09.00 tot 12.00 uur

## Overzicht bijgevoegde modulebladen

Aanvraaggegevens

Aanvragergegevens

Locatie van de werkzaamheden

Werkzaamheden en onderdelen

Dakkapel plaatsen

- Bouwen

Bijlagen

# Locatie

## 1 Adres

Postcode	2341KK
Huisnummer	28
Huisletter	-
Huisnummertoevoeging	-
Straatnaam	Prins Bernhardlaan
Plaatsnaam	Oegstgeest
Gelden de werkzaamheden in deze aanvraag/melding voor meerdere adressen of percelen?	<input type="checkbox"/> Ja <input checked="" type="checkbox"/> Nee

# Bouwen

## Dakkapel plaatsen

### 1 De bouwwerkzaamheden

Wat is er op het bouwwerk van toepassing?

- Het wordt geheel vervangen  
 Het wordt gedeeltelijk vervangen  
 Het wordt nieuw geplaatst

Eventuele toelichting

-

Hebt u voor deze bouwwerkzaamheden al eerder een vergunning aangevraagd?

- Ja  
 Nee

### 2 Plaats van het bouwwerk

Waar gaat u bouwen?

Hoofdgebouw

### 3 Bruto vloeroppervlakte bouwwerk

Verandert de bruto vloeroppervlakte van het bouwwerk door de bouwwerkzaamheden?

- Ja  
 Nee

### 4 Bruto inhoud bouwwerk

Verandert de bruto inhoud van het bouwwerk door de bouwwerkzaamheden?

- Ja  
 Nee

Wat is de bruto inhoud van het bouwwerk in m<sup>3</sup> voor uitvoering van de bouwwerkzaamheden?

0

Wat is de bruto inhoud van het bouwwerk in m<sup>3</sup> na uitvoering van de bouwwerkzaamheden?

0

### 5 Oppervlakte bebouwd terrein

Verandert de bebouwde oppervlakte van het terrein na uitvoering van de bouwwerkzaamheden?

- Ja  
 Nee

### 6 Gebruik

Waar gebruikt u het bouwwerk en/of terrein momenteel voor?

- Wonen  
 Overige gebruiksfuncties

Waar gaat u het bouwwerk voor gebruiken?

- Wonen  
 Overige gebruiksfuncties

Wat wordt de gebruiksoppervlakte van de woning in m<sup>2</sup> na uitvoering van de bouwwerkzaamheden?

0

Wat wordt de vloeroppervlakte van het verblijfsgebied van de woning in m<sup>2</sup> na uitvoering van de bouwwerkzaamheden? 0

## 7 Uiterlijk bouwwerk/welstand

Beschrijf van de onderstaande onderdelen de materialen en kleuren die u voor het bouwwerk gebruikt. U mag het veld leeg laten als u materialen en kleuren in de bijlagen vermeldt

Onderdelen	Materiaal	Kleur
Kozijnen	-	-
- Ramen	-	-
- Deuren	-	-
- Luiken	-	-
Dakgoten en boeidelen	-	-
Dakbedekking	-	-

Vul hier overige onderdelen en bijbehorende materialen en kleuren in. -

## 8 Mondeling toelichten

Ik wil mijn bouwplan mondeling toelichten voor de welstandscommissie/stadsbouwmeester.

- Ja  
 Nee



# Bijlagen

## Formele bijlagen

Naam bijlage	Bestandsnaam	Type	Datum ingediend	Status document
g_Den_Haan_te_Oegstgeest--v07-11-2022_pdf	024 aanvraag Den Haan te Oegstgeest-v07--11-2022.pdf	Constructieve veiligheid eenvoudige bouwwerken Bestemmingsplan, beheersverordening en bouwverordening eenvoudige bouwwerken Kwaliteitsverklaringen Plattegronden en doorsneden bouwen eenvoudige bouwwerken Welstand	08-11-2022	In behandeling

BESTAAND



VOORAANZICHT

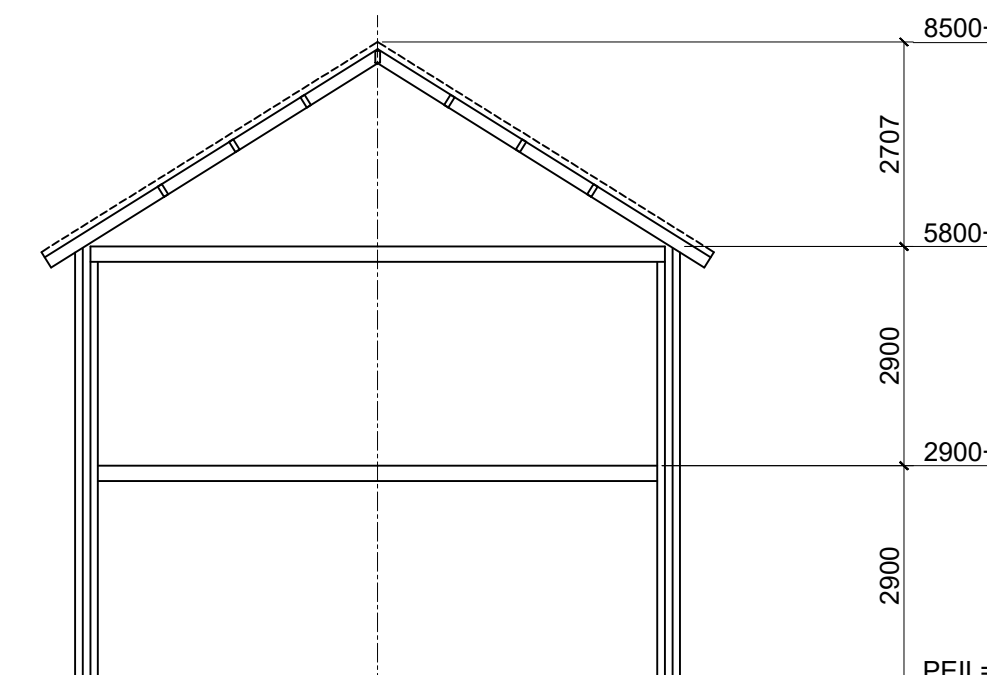

DOORSNEDE

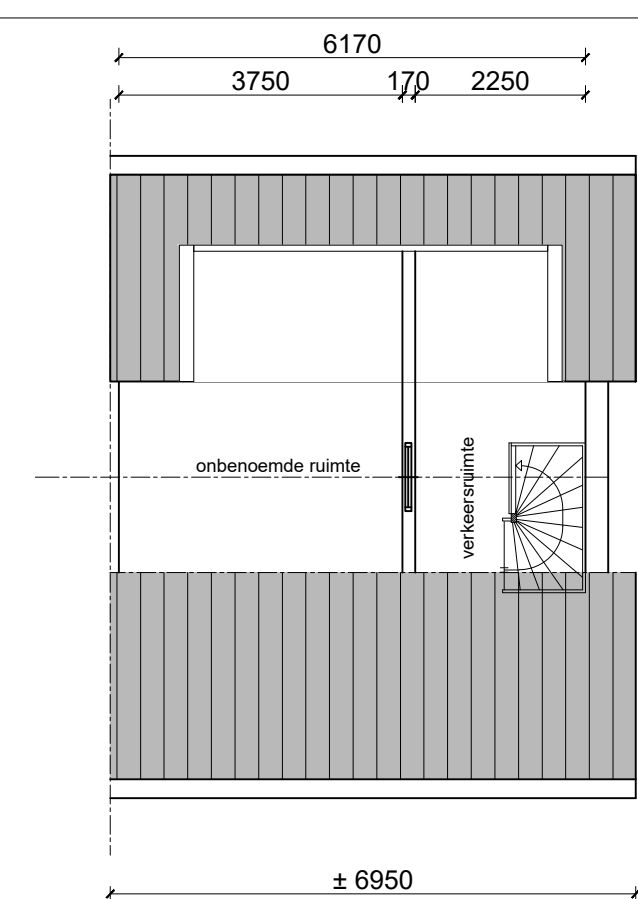

PLATTEGROND  
(bestaand)

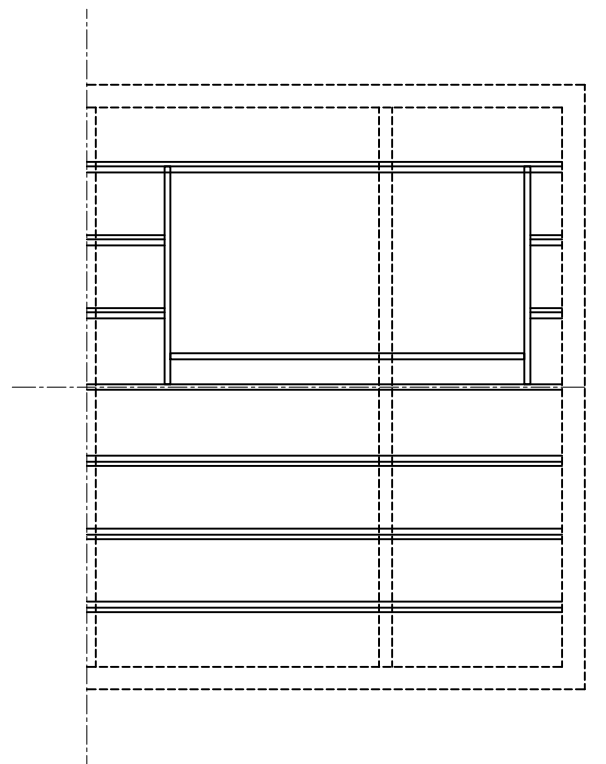

PRINCIPE KAPPLAN  
(bestaand)

NIEUW

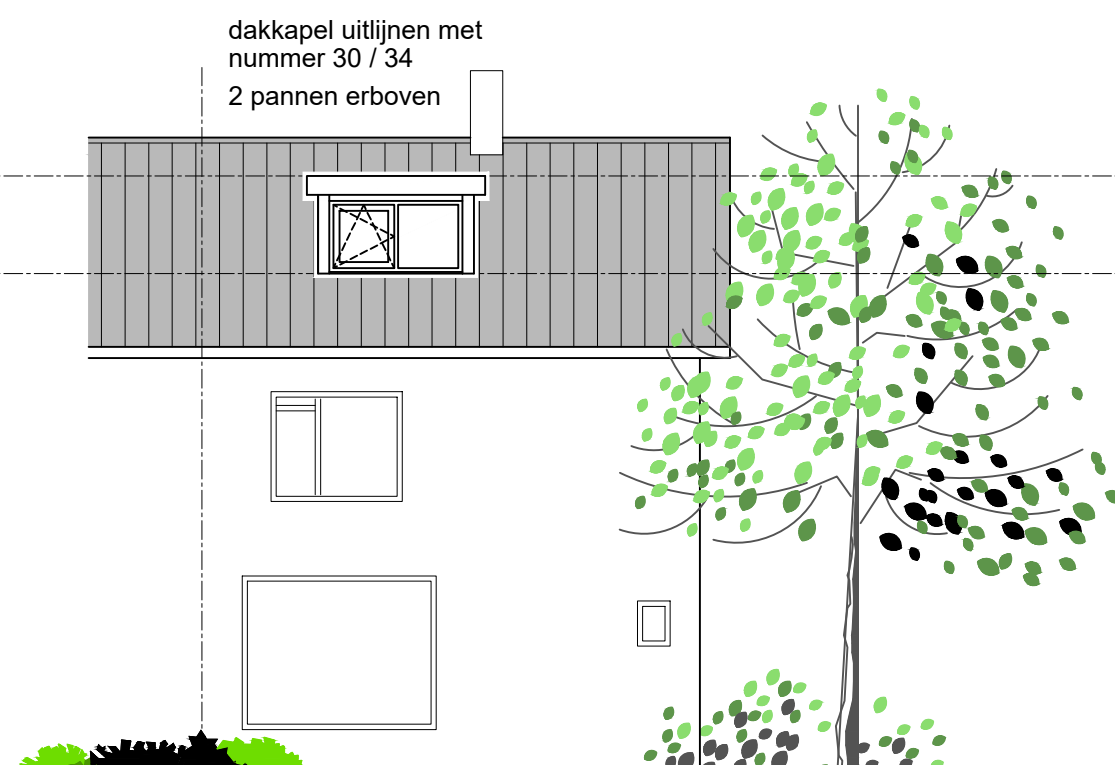

VOORAANZICHT

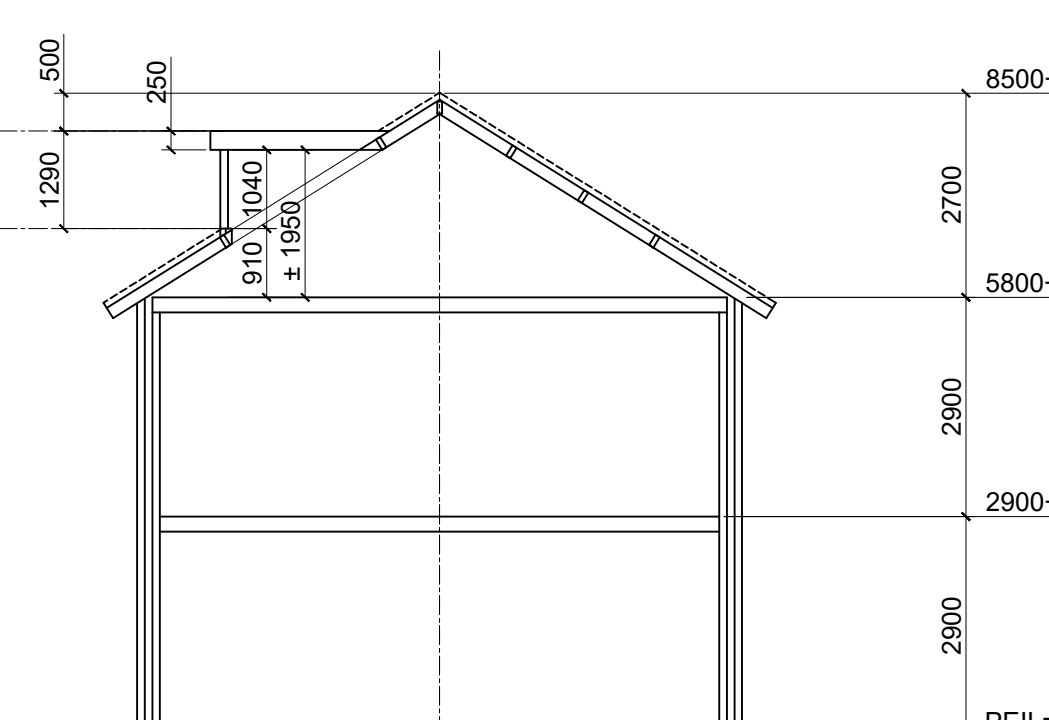

DOORSNEDE

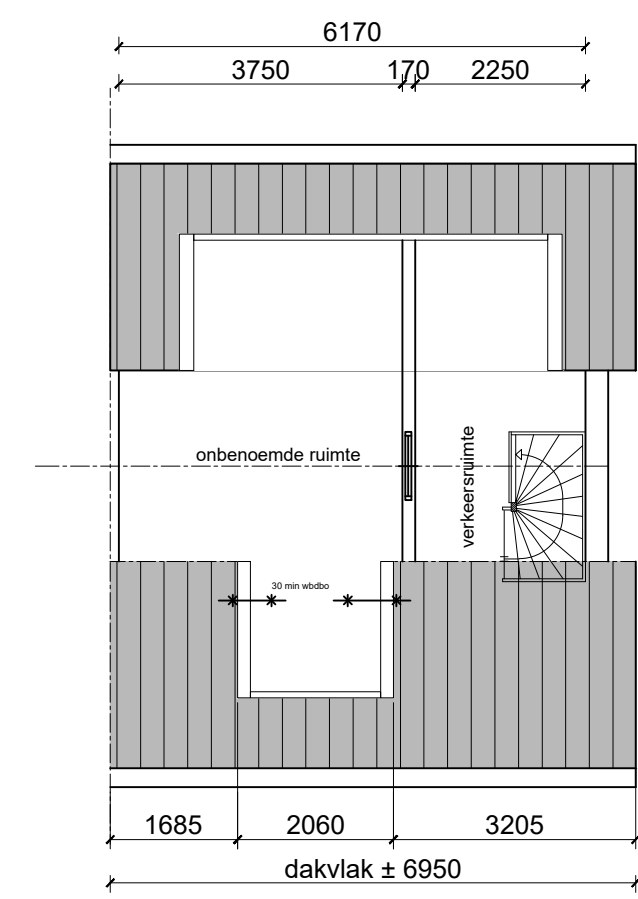

PLATTEGROND  
(nieuw)

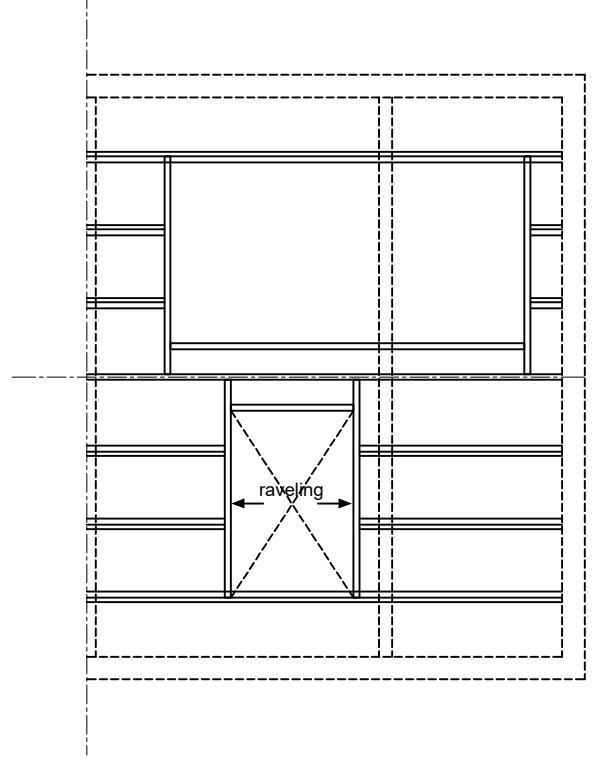

PRINCIPE KAPPLAN  
(nieuw)

PRINCIPE DETAILS  
(schaal 1:10)

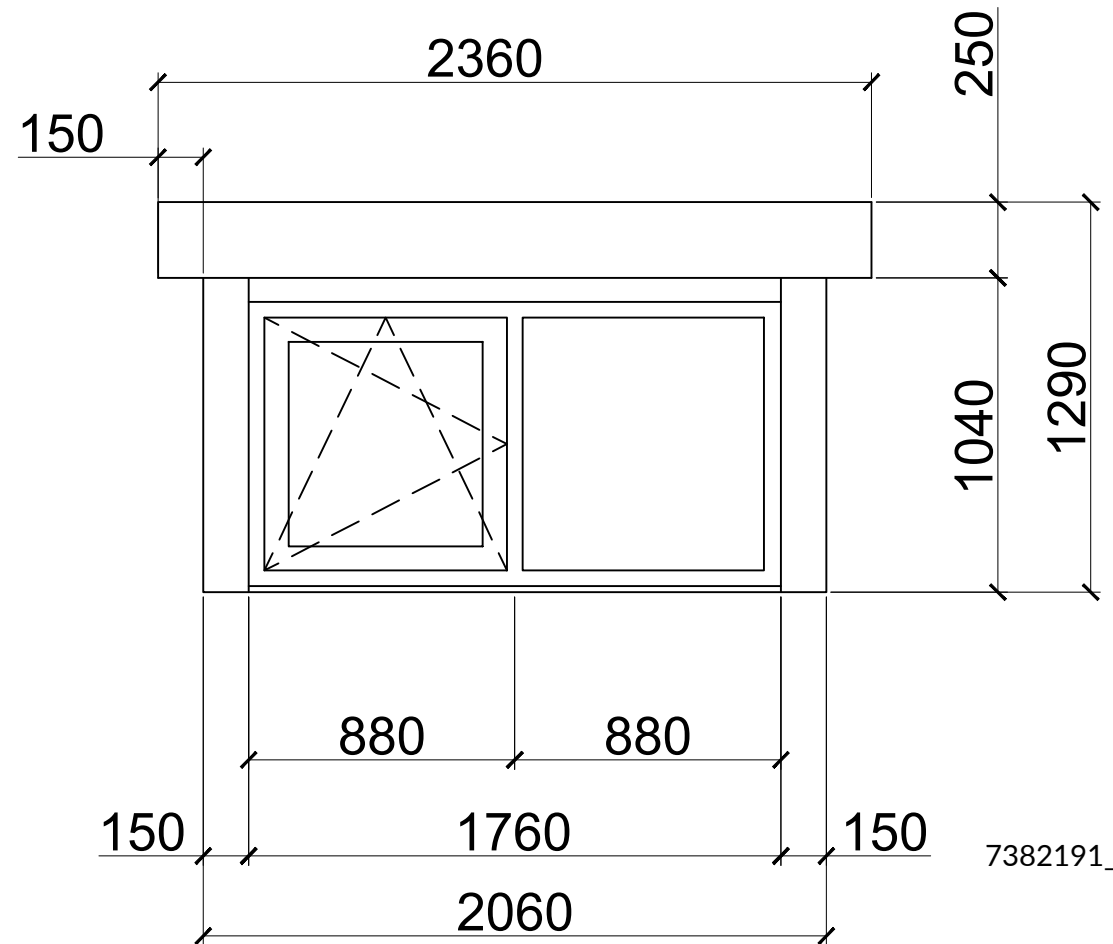
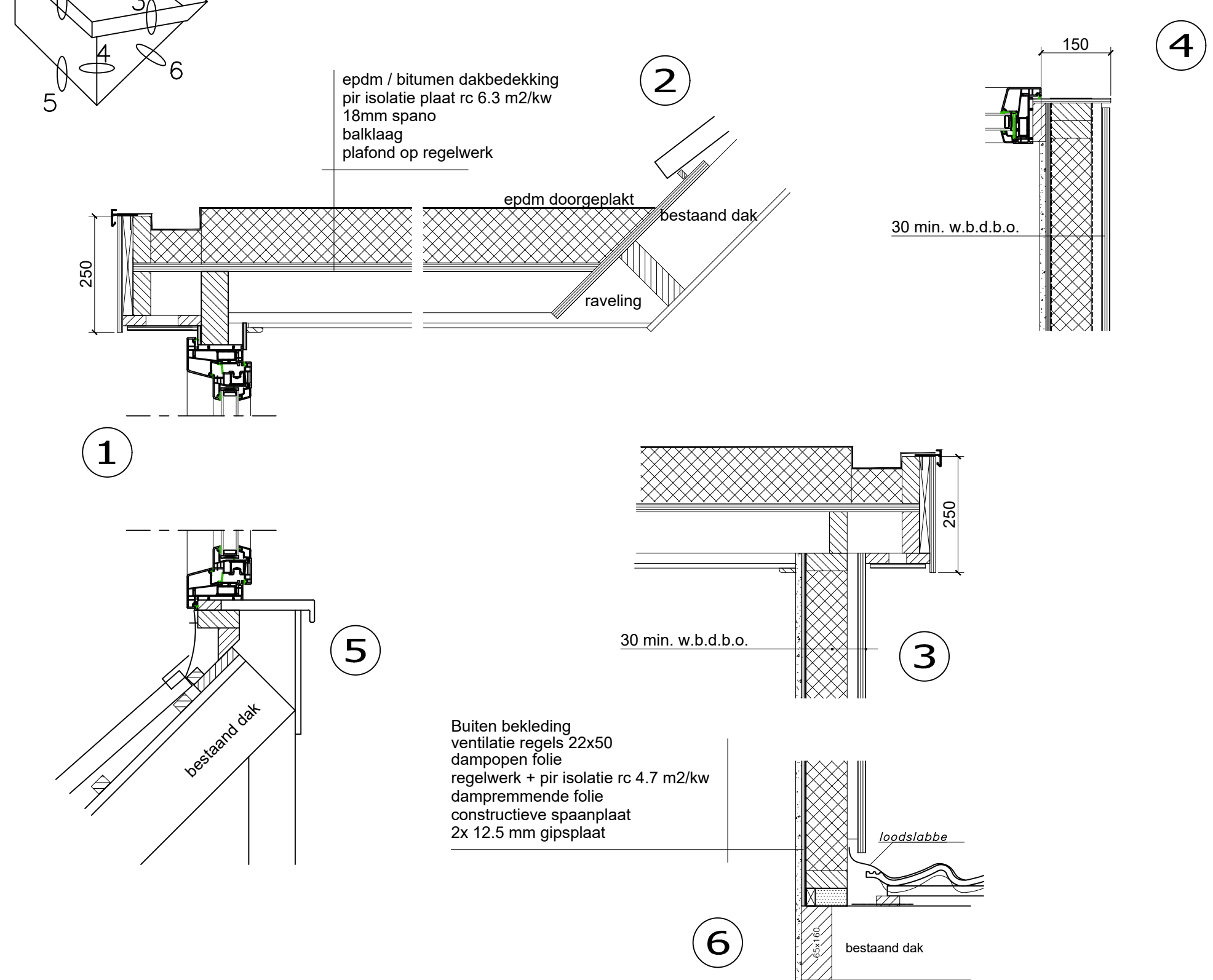

AANZICHT DAKKAPTEL (schaal 1:50)		
kozijn	: Kunststof	Wit Ral 9010
raam	: Kunststof	Wit Ral 9010
beglazing	: HR++ isolatieglas	
zijwangen	: Trespa	Wit Ral 9010
boeideel	: Trespa	Wit Ral 9010
front	: Trespa	Wit Ral 9010
paneel	: -	-
borstwering	: -	-
dakschuine	: 30 °	
dakconstructie	: plat, overstek voor 250mm zij 150mm	
v.r.	= Duocplus 45 capaciteit 7.2 dm3/s per m1 bij 1 Pa	

Rc waarden dakkapel		Toegevoegde inhoud / oppervlakte		
Onderdeel	Waarde	Onderdeel	Inhoud	Oppervlakte
Zijwangen	min. 4.7 m2/kw	dakkapel voor	3.5 m³	2.5 m²
Platdak	min. 6.3 m2/kw		-	-



Alle maatvoering is indicatief, juiste maatvoering in het werk bepalen en/of controleren

Project : Vergunning aanvraag dakkapel fam. Den Haan  
Prins Bernhardlaan 28, 2341 KK Oegstgeest



Onderdeel: Vergunning  
Schaal : 1:100 / 1:10  
Formaat : A1  
Get. : pva  
Datum : 07-11-2022  
Gewijzigd :  
Werknr. : 22-378  
Order : 024

