

1ste verdiepingvloer/dak overkapping

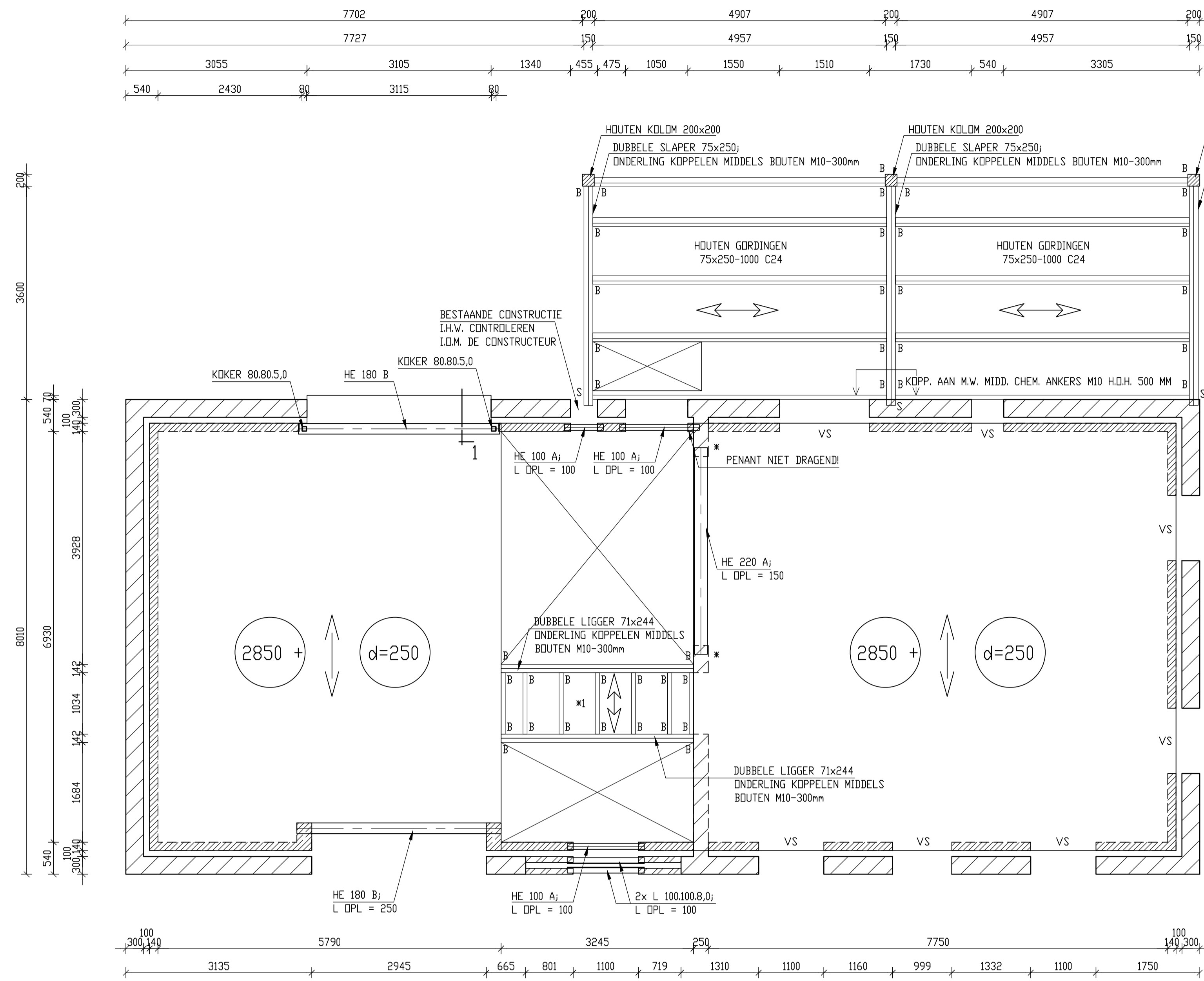

* = I.H.W. CONTROLEREN OF DE BESTAANDE WAND IS UITGEVOERD ALS MASSIEVE WAND! INDIEN DIT NIET HET GEVAL IS DIENT HET BESTAANDE METSELWERK TE WORDEN VERVANGEN DOOR MASSIEF METSELWERK OVER DE GEHELE OPLEGLENGTE. NIEUW METSELWERK VOLLEDIG VERTAND INMETSLEN MET BESTAAND METSELWERK TOT OP DE FUNDERING.
 *1 = HOUTEN BALKLAAG 71x244-610mm C24. DUBBELE RANDBALKEN 71x244 MM VERANKEREN AAN BREDDEPLAATVLOER MIDDELS BALKSCHOENEN MET CHEMISCHE ANKERS M10

drsn. 1

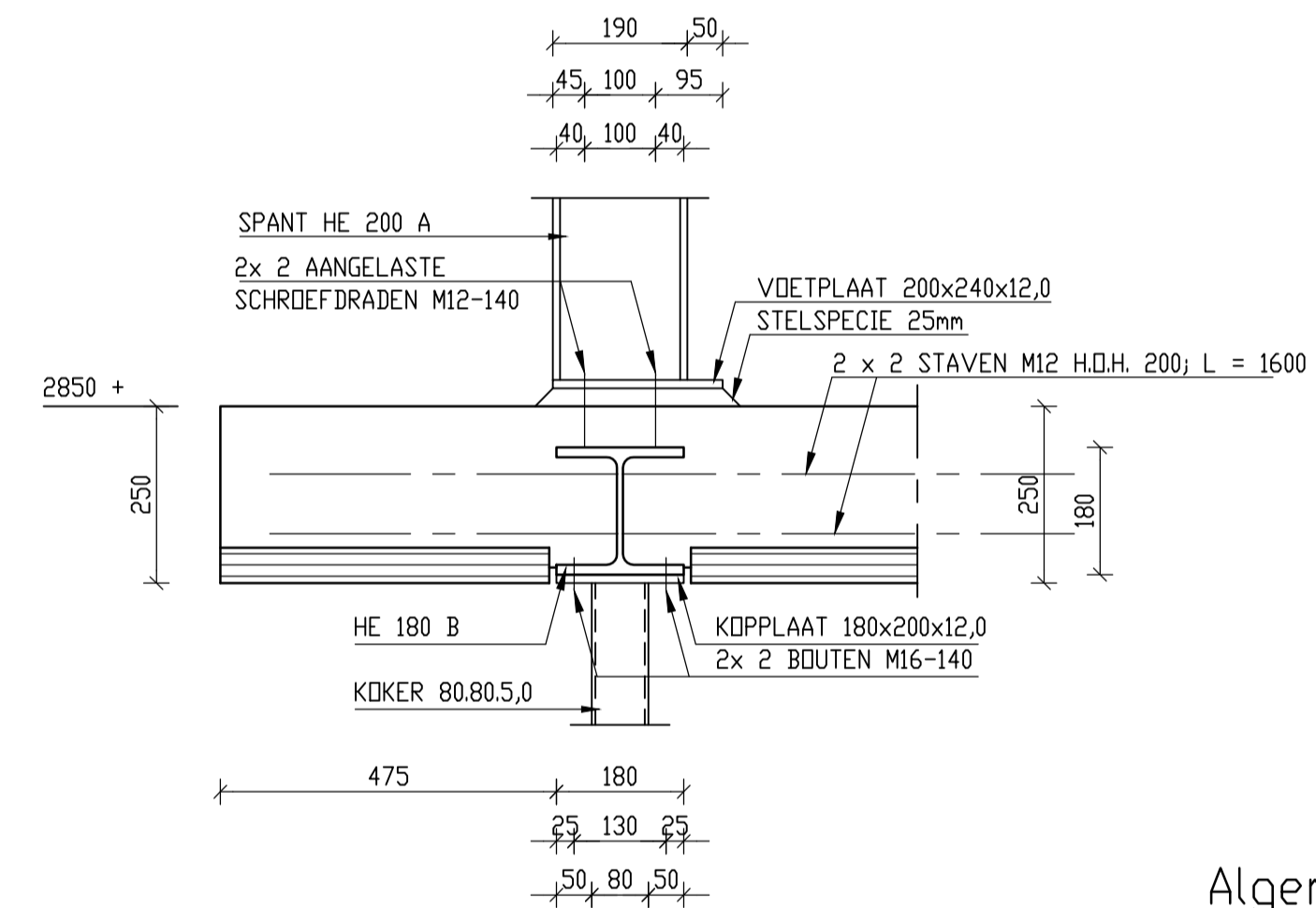
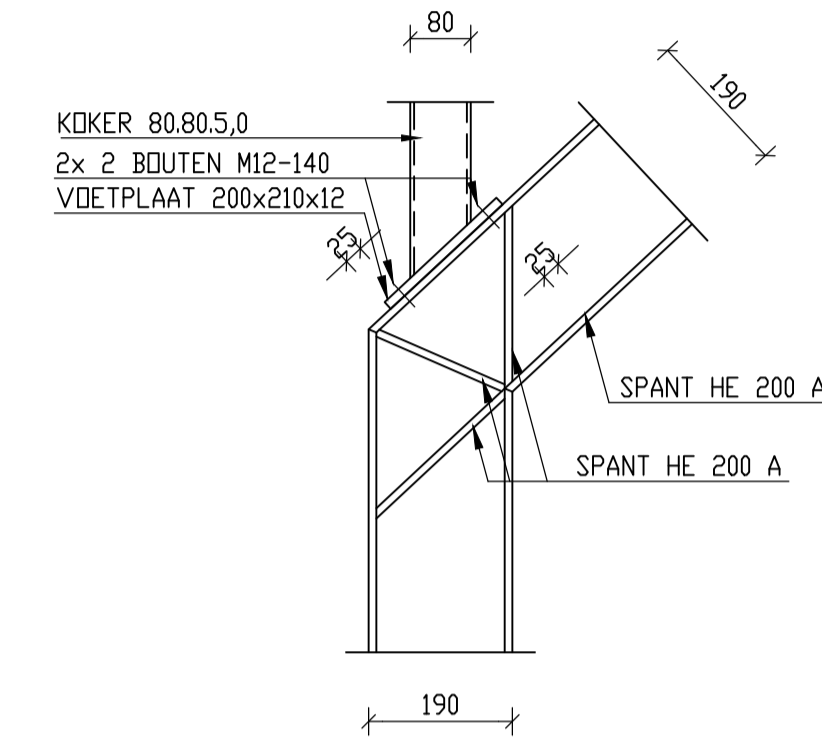
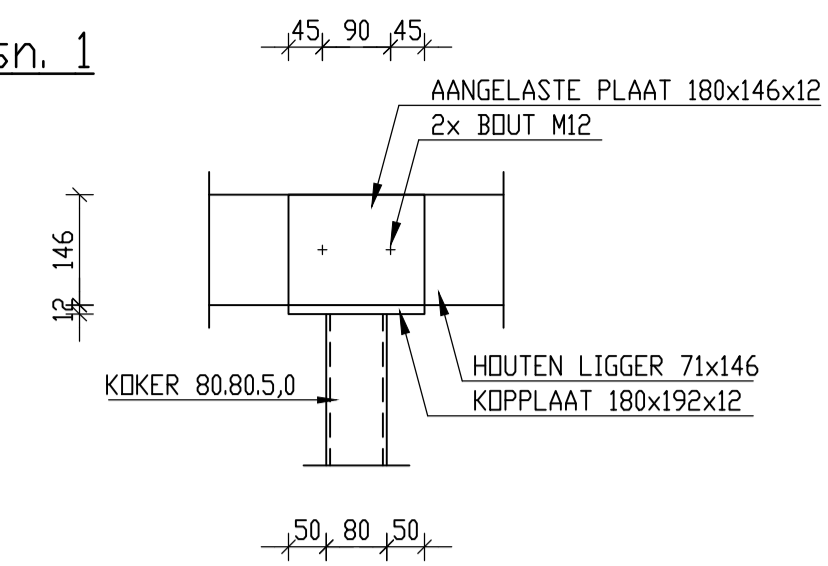

drsn. 1'

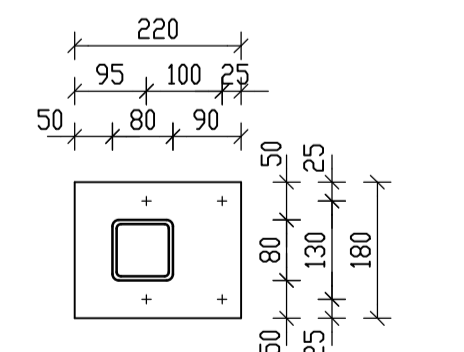

RANDEFSTAND CHEM. ANKERS MIN. 100mm!

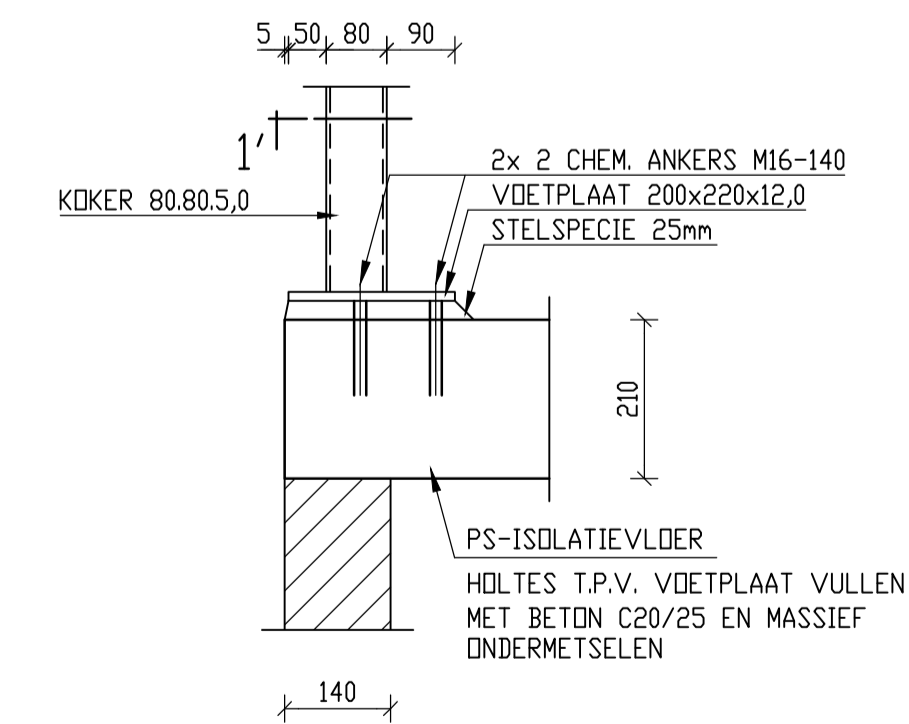

Algemeen:

ALLE MATEN IN MM
 ALLE MATEN IN HET WERK CONTROLEREN
 BETONSTAAL FeB 500
 CONSTRUCTIESTAAL S235; ALLE LASSEN D = 5
 STAALCONSTRUCTIES IN AANRAKING MET BUITENLICHT (DUS OOK IN SPouw)
 THERMISCH VERZINKEN; NIET CONTROLERBARE DELEN BEHANDELEN MET EPOXY VERF

FUNDERING AANLEGGEN OP VASTE GRONDSLAG; INDIEN DEZE NIET AANWEZIG IS GRONDVERBETERING TOEPASSEN TOT OP VASTE GRONDSLAG

ER IS GEREKEND MET EEN DAK ZONDER GROND

ALLE GORDINGEN CONSTRUCTIEF VERSPLIKEREN MET DE DAKPLATEN

← SPANRICHTING HOUTEN BALKLAGEN

← SPANRICHTING BREDDEPLAATVLOER

← SPANRICHTING PS-ISOLATIEVLOER

← SPANRICHTING PS-ISOLATIEVLOER

ALLE STALEN KOKERS VOLLEDIG AFLASSEN (D = 5 MM).

MAX. TOELAATBARE GRONDDRUK VAN 0,10 N/MM2 IN HET WERK MIDDELS EEN HANDSONDERING TE VERIFIEREN

HOUTEN BALKLAGEN T.P.V. OPLEGGING OP METSELWERK OM EN OM VOORZIEN VAN HAAK- RESP. STORMANKERS.

HOUTKLASSE C24

ALLE H- EN I-LIGGERS VOORZIEN VAN KOPPLATEN D = 10 MM TENZIJ ANDERS VERMELD

B = BALKSCHOEN; H = HAAKANKER; S = STORMANKER

betondekking(in mm) op buitenste wapening	vloeren	wanden	stroken	kolonnen
binnen	20	25	25	30
buiten	25	30	30	35
onzichtbaar	30	30	80	40
betonkwaliteit	C20/25	nl-klasse XC3		
betonstaal	FeB 500	cons. geb. S3		

VOORLOPIG

project nummer: 8359 tekening nr: 401 RENCOSIPS CONSTRUCTIEVE BEREKENINGEN

opdracht : Verbouwing De Riet 16 te Nederweert - Eind

getekend door : R.S.

schaal : 1:50 / 1:20 / 1:10

datum : 22-11-2021

Martiniweg 54a
 6171 AJ Drenth
 Tel: 048 432 44 94
 Fax: 048 432 44 94
 Mob: 06 450 750 11
 info@rencosips.nl
 www.rencosips.nl

opmerking : maten in mm

gewijzigd. : -