

Verzenddatum 23 mei 2022  
Ons kenmerk Z/22/155625  
Olo nummer 6871007  
Contactpersoon Dhr.A el Messaoudi  
Telefoonnummer 14071

Onderwerp Besluit omgevingsvergunning

Op 1 april 2022 ontvingen wij uw aanvraag voor een omgevingsvergunning voor het plaatsen van een dakkapel aan de voorzijde van de woning op het adres Willem de Mérodelaan 17 te Oegstgeest. Wij hebben besloten u de vergunning te verlenen. In deze brief motiveren wij ons besluit en gaan wij in op het vervolg.

#### **Wij besluiten:**

De omgevingsvergunning te verlenen voor de activiteit 'Bouwen'.  
De overwegingen, de gewaarmerkte stukken en de voorschriften onderdeel uitmaken van de vergunning.

Bij dit besluit horen de volgende bijlagen en documenten. Ze zijn als gewaarmerkt stuk bijgevoegd.

<u>Document</u>	<u>Omschrijving</u>	<u>d.d. ingediend</u>
6871007_1648826681227_papierenformulier.pdf	Aanvraagformulier	1 april 2022
6871007_1648826656104_Bakker_Oegstgeest-aanvraag.pdf	Tekeningen	1 april 2022

#### **Proces**

Dit besluit is voorbereid met toepassing van de reguliere voorbereidingsprocedure

- Op 01 april 2022 hebben wij uw aanvraag ontvangen.

#### **Overwegingen**

Bij het nemen van het besluit hebben wij het volgende overwogen.

Op de locatie geldt het bestemmingsplan "Haaswijk". Op de plankaart is de grond aangeduid met bestemming "Wonen".

Uw aanvraag is beoordeeld door de welstandscommissie. Het oordeel van de commissie luidt: "Gelet op de aanwezige dakkapellen op hetzelfde dakvlak en in de directe omgeving, is in dit specifieke geval een dakkapel in het voordakvlak ook akkoord indien: - de dakkapel aan de boven- en onderzijde is uitgelijnd met de dakkapellen van de burens (nr. 15 en 19)"

Wij hebben u per mail op d.d. 4 mei 2022 gevraagd of u akkoord gaat met de bovenstaande voorwaarden van de welstandscommissie. U heeft op d.d. 16 mei 2022 per mail akkoord gegeven op de voorwaarden van de welstand.

Wij kunnen ons vinden in het advies van de welstandscommissie en nemen het advies over.

Het is aannemelijk gemaakt dat het bouwplan voldoet aan het Bouwbesluit 2012 en de gemeentelijke bouwverordening. U moet bij het bouwen ook voldoen aan de hieronder vermelde voorschriften en voorwaarden.

### **Conclusie**

Wij concluderen dat de omgevingsvergunning voor de activiteiten 'bouwen' verleend kan worden.

### **Voorschriften**

Tijdens het bouwen moet deze omgevingsvergunning met de bijbehorende bijlagen aanwezig zijn op de bouwplaats.

Wij houden toezicht op de uitvoering van de bouw. Om dat tijdig te kunnen doen, moet u ons schriftelijk informeren over het moment dat u begint met bouwen. Ook moet u ons melden wanneer de bouw gereed is. U doet dit steeds ongeveer 1 week van te voren. U kunt de start bouw en de gereed melding doen door een mail te sturen naar [bouwmelding@oegstgeest.nl](mailto:bouwmelding@oegstgeest.nl), onder vermelding van ons kenmerk Z/22/155625

Per 1 juli 2022 is het verplicht om ook in bestaande woningen rookmelders (van het type NEN2555) te hebben. Deze moeten zo geplaatst zijn, dat vanuit iedere kamer een veilige vluchtroute naar de uitgang van de woning ontstaat. Voor meer informatie kunt u terecht op de website van de veiligheidsregio Hollands Midden <https://hollandsmiddenveilig.nl/rookmelderplichtvve> .

### **Aanwijzingen**

#### *Tijdelijk plaatsen voorwerp op openbare weg*

Het kan zijn dat u een ontheffing nodig heeft als u een object wilt plaatsen langs de kant van de weg, berm of op het trottoir. Zo moet u bijvoorbeeld een ontheffing aanvragen als u een container, bouwkeet of steiger wilt plaatsen tijdens het verbouwen van uw huis. U kunt een ontheffing aanvragen via [www.oegstgeest.nl/inwoners/voorwerpen-op-de-openbare-weg](http://www.oegstgeest.nl/inwoners/voorwerpen-op-de-openbare-weg)

#### *Takel- of kraanwerkzaamheden*

Zonder toestemming is het niet toegestaan om de openbare weg af te sluiten. Hiervan is in ieder geval sprake als u takel- of kraanwerkzaamheden gaat uitvoeren waardoor de weg enige tijd gestremd wordt. Een aanvraag kunt u doen via het contactformulier op de gemeentelijke website: [www.oegstgeest.nl](http://www.oegstgeest.nl) onder vermelding van "afdeling verkeer". De volgende gegevens moeten minimaal worden ingediend:

- Van wanneer tot wanneer u de weg gaat afsluiten;
- Waar u de weg gaat afsluiten (tekening schaal 1:1000);
- Een beschrijving van de manier waarop het bestaande verkeer toch gebruik kan maken van de weg (omleidingsroute of bij gedeeltelijke afsluiting, hoe het verkeer er veilig langs kan).

### **Leges**

Voor de behandeling van de aanvraag moet u leges betalen. Hiervoor ontvangt u op een later tijdstip een rekening. Indien u wilt weten welke kosten u kunt verwachten, kunt u kijken in de Legesverordening 2022. Deze is te raadplegen via [www.officielebekendmakingen.nl/gmb-2021-451449.html](http://www.officielebekendmakingen.nl/gmb-2021-451449.html) .

**Geen gebruik maken van de vergunning, intrekken vergunning**

Het kan voorkomen dat u uiteindelijk geen gebruik maakt van de vergunning. Het college van Burgemeester en Wethouders kan de vergunning dan geheel of gedeeltelijk intrekken.

**Publicatie**

Het besluit om de vergunning te verlenen wordt door ons gepubliceerd in de Oegstgeester Courant en via officiële bekendmakingen.nl.

**Als u het niet eens bent met het besluit ...**

Wanneer u van plan bent een bezwaarschrift in te dienen, geven wij u in overweging om eerst nadere informatie in te winnen over het genomen besluit bij de bovengenoemde contactpersoon. Wilt u toch een bezwaar indienen, dan kunt u dat binnen 6 weken na verzenddatum van deze brief doen. Zorg ervoor dat uw bezwaarschrift het volgende bevat:

- uw naam, adres en telefoonnummer
- de datum waarop u het bezwaar verstuurt of afgeeft op het gemeentehuis
- ons kenmerk (dit vindt u achter "Ons kenmerk", bovenaan deze brief)
- een omschrijving van het besluit waar u bezwaar tegen maakt
- een heldere uitleg waarom u het niet eens bent met ons besluit
- uw handtekening

Stuur uw bezwaar naar: Het college van burgemeester en wethouders, Postbus 1270, 2340 BV, Oegstgeest

**...en wilt u dat het besluit direct wordt stopgezet / niet begint**

Dan kunt u dat aanvragen bij de rechter (een voorlopige voorziening) :

- via de post: De Voorzieningenrechter van de rechtbank, Postbus 20302, 2500 EH, Den Haag
- online: [www.loket.rechtspraak.nl/bestuursrecht](http://www.loket.rechtspraak.nl/bestuursrecht) (u heeft uw DigiD nodig). Houdt u er rekening mee dat u hiervoor griffierecht betaalt.

**Heeft u vragen? Bel ons op 14 071**

U bereikt ons maandag tot en met vrijdag van 9.00 tot 12.00 uur. Vraag naar Dhr. el Messaoudi en vermeld ons kenmerk: Z/22/155625. Zo kunnen wij u sneller helpen.

Met vriendelijke groet,

Namens het college van burgemeester en wethouders van Oegstgeest,

  
Kees Schrieks  
Manager Ruimte

**NB:**

Het bezit van een omgevingsvergunning vrijwaart u niet voor rechten van derden en ontslaat u niet van de verplichting andere wettelijke verplichtingen na te komen.

# Ingediende aanvraag/melding omgevingsvergunning

Formuliersversie  
2020.01

## Aanvraaggegevens

### Algemeen

Aanvraagnummer	6871007
Aanvraagnaam	dakkapel Bakker Oegstgeest
Uw referentiecode	Willem de Merodelaan 17
Ingediend op	01-04-2022
Soort procedure	Reguliere procedure
Projectomschrijving	het plaatsen van een dakkapel aan de voorzijde van de woning
Opmerking	-
Gefaseerd	Nee
Blokkerende onderdelen weglaten	Nee
Persoonsgegevens openbaar maken	Nee
Kosten openbaar maken	Nee
Bijlagen die later komen	nvt
Bijlagen n.v.t. of al bekend	nvt
<b>Bevoegd gezag</b>	
Naam:	Gemeente Oegstgeest
Bezoekadres:	Rhijngeesterstraatweg 13 Oegstgeest
Postadres:	Gemeente Oegstgeest Team Ruimte Postbus 1270 2340 BG Oegstgeest
Telefoonnummer:	14071
E-mailadres:	info@oegstgeest.nl
Website:	www.oegstgeest.nl
Contactpersoon:	Klant Contact Center Oegstgeest
Bereikbaar op:	van 09.00 tot 12.00 uur

## Overzicht bijgevoegde modulebladen

Aanvraaggegevens

Aanvragergegevens

Locatie van de werkzaamheden

Werkzaamheden en onderdelen

    Dakkapel plaatsen

- Bouwen

Bijlagen

Kosten

## 6 Akkoordverklaring

Akkoordverklaring

- Hierbij verklaar ik dat ik de aangevraagde informatie waarheid heb ingevuld, dat ik correspondentie over mijn aanvraag/melding wil ontvangen op het door mij opgegeven e-mailadres of op het door mij opgegeven adres van de berichtenbox en dat ik weet dat er kosten verbonden kunnen zijn aan het indienen van een aanvraag.

# Locatie

## 1 Adres

Postcode 2343KC

Huisnummer 17

Huisletter -

Huisnummertoevoeging -

Straatnaam Willem de Mérodelaan

Plaatsnaam Oegstgeest

Gelden de werkzaamheden in deze  
aanvraag/melding voor meerdere  
adressen of percelen?  Ja  
 Nee

## 2 Eigendomssituatie

Eigendomssituatie van het perceel  U bent eigenaar van het perceel  
 U bent erfpachter van het perceel  
 U bent huurder van het perceel  
 Anders

# Bouwen

## Dakkapel plaatsen

### 1 De bouwwerkzaamheden

- Wat is er op het bouwwerk van toepassing?  Het wordt geheel vervangen  
 Het wordt gedeeltelijk vervangen  
 Het wordt nieuw geplaatst
- Eventuele toelichting -
- Hebt u voor deze bouwwerkzaamheden al eerder een vergunning aangevraagd?  Ja  
 Nee

### 2 Plaats van het bouwwerk

Waar gaat u bouwen? Hoofdgebouw

### 3 Bruto vloeroppervlakte bouwwerk

- Verandert de bruto vloeroppervlakte van het bouwwerk door de bouwwerkzaamheden?  Ja  
 Nee

### 4 Bruto inhoud bouwwerk

- Verandert de bruto inhoud van het bouwwerk door de bouwwerkzaamheden?  Ja  
 Nee
- Wat is de bruto inhoud van het bouwwerk in m<sup>3</sup> voor uitvoering van de bouwwerkzaamheden? 0
- Wat is de bruto inhoud van het bouwwerk in m<sup>3</sup> na uitvoering van de bouwwerkzaamheden? 7

### 5 Oppervlakte bebouwd terrein

- Verandert de bebouwde oppervlakte van het terrein na uitvoering van de bouwwerkzaamheden?  Ja  
 Nee

### 6 Gebruik

- Waar gebruikt u het bouwwerk en/of terrein momenteel voor?  Wonen  
 Overige gebruiksfuncties
- Waar gaat u het bouwwerk voor gebruiken?  Wonen  
 Overige gebruiksfuncties
- Wat wordt de gebruiksoppervlakte van de woning in m<sup>2</sup> na uitvoering van de bouwwerkzaamheden? 106



Wat wordt de vloeroppervlakte van het verblijfsgebied van de woning in m<sup>2</sup> na uitvoering van de bouwwerkzaamheden? 60

## 7 Uiterlijk bouwwerk/welstand

Beschrijf van de onderstaande onderdelen de materialen en kleuren die u voor het bouwwerk gebruikt. U mag het veld leeg laten als u materialen en kleuren in de bijlagen vermeldt

Onderdelen	Materiaal	Kleur
Kozijnen	kunststof	creme 9001
- Ramen	kunststof	creme 9001
- Deuren	-	-
- Luiken	-	-
Dakgoten en boeidelen	trespa	d.groen 6009
Dakbedekking	EPDM	zwart

Vul hier overige onderdelen en bijbehorende materialen en kleuren in. wangen: trespa - d.groen 6009  
loodervanger: zwart

## 8 Mondeling toelichten

Ik wil mijn bouwplan mondeling toelichten voor de welstandscommissie/stadsbouwmeester.

- Ja  
 Nee

# Bijlagen

## Formele bijlagen

Naam bijlage	Bestandsnaam	Type	Datum ingediend	Status document
Bakker_Oegstgeest-a-anvraag_pdf	Bakker Oegstgeest-aanvraag-.pdf	Plattegronden en doorsneden bouwen eenvoudige bouwwerken Constructieve veiligheid eenvoudige bouwwerken Bestemmingsplan, beheersverordening en bouwverordening eenvoudige bouwwerken Welstand	01-04-2022	In behandeling

Gemeente  Oegstgeest

Behoort bij besluit van burgemeester  
en wethouders van Oegstgeest.

Datum besluit: 23-05-2022  
Ons kenmerk: Z/22/155625

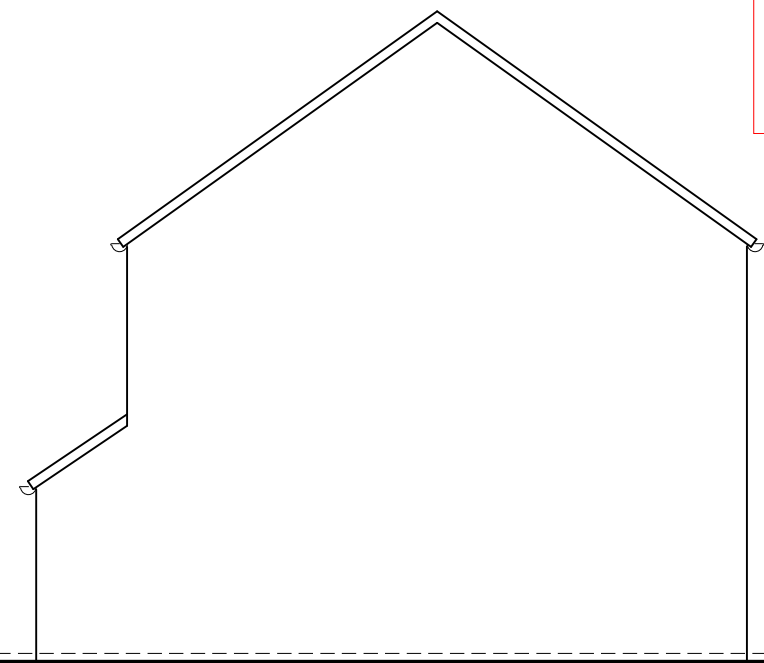
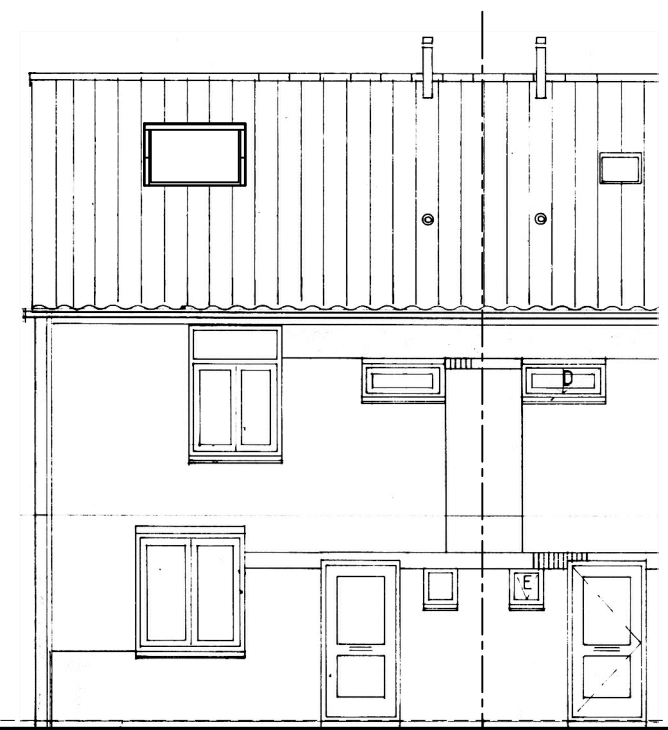

BESTAANDE VOORGEVEL

BESTAANDE ZIJGEVEL

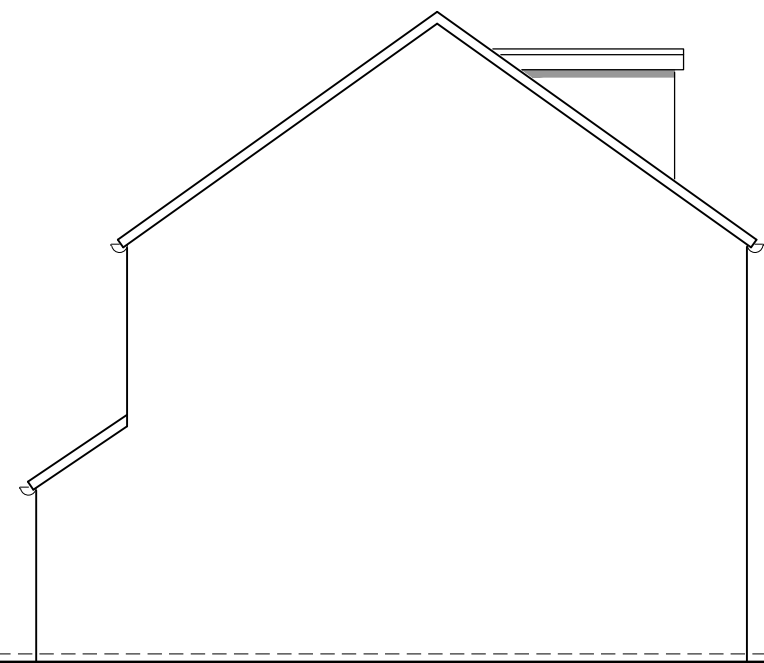
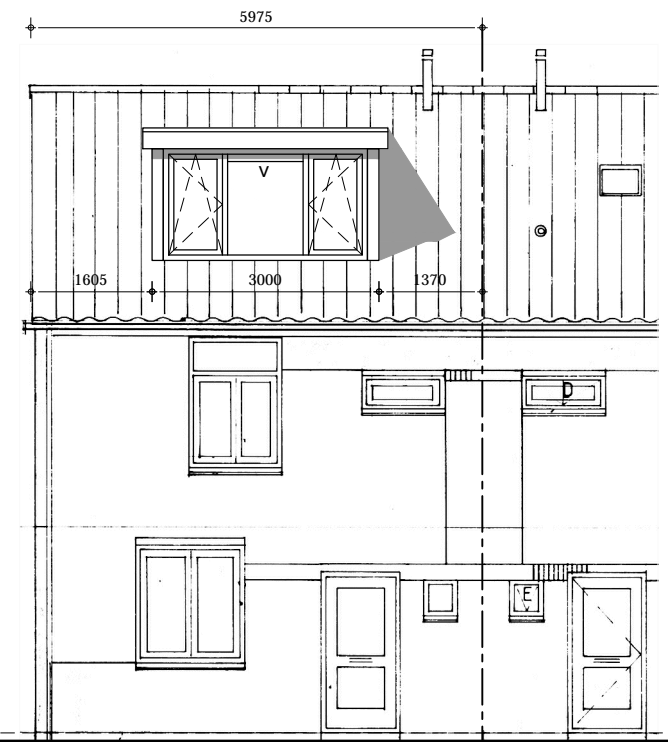

GEWIJZIGDE VOORGEVEL

GEWIJZIGDE ZIJGEVEL

v = ventilatierooster  
nom. gemiddelde capaciteit bij 1 Pascal van 10,3 l/s.



SITUATIE

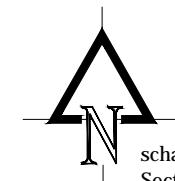

schaal 1:500  
Sectie A - 2676  
Gemeente Oegstgeest



Project: Plaatsen van een dakkapel op  
Willem de Merodelaan 17 te Oegstgeest

materialen / kleuren:	
kozijn: kunststof	creme 9001
ramen: kunststof	creme 9001
boei: trespa	d.groen 6009
panelen: trespa	d.groen 6009
zijwangen: trespa	d.groen 6009
dakpanaansluiting: leadax	zwart
dakafwerking: alum. daktrim	blank

Formaat:	A3
Schaal:	31-03-2022
Datum:	
Gew:	
Blad: 1	

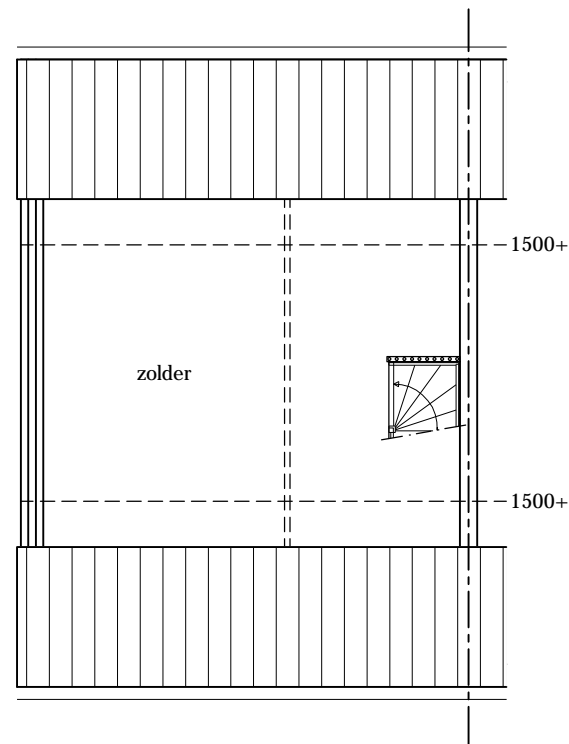

BESTAANDE 2e VERDIEPING

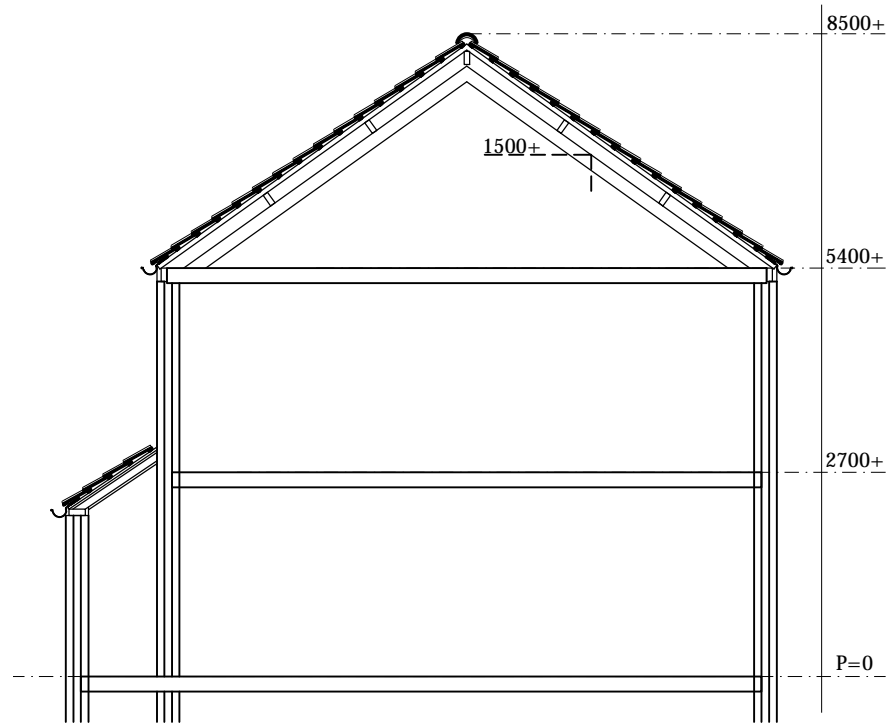

BESTAANDE DOORSNEDE

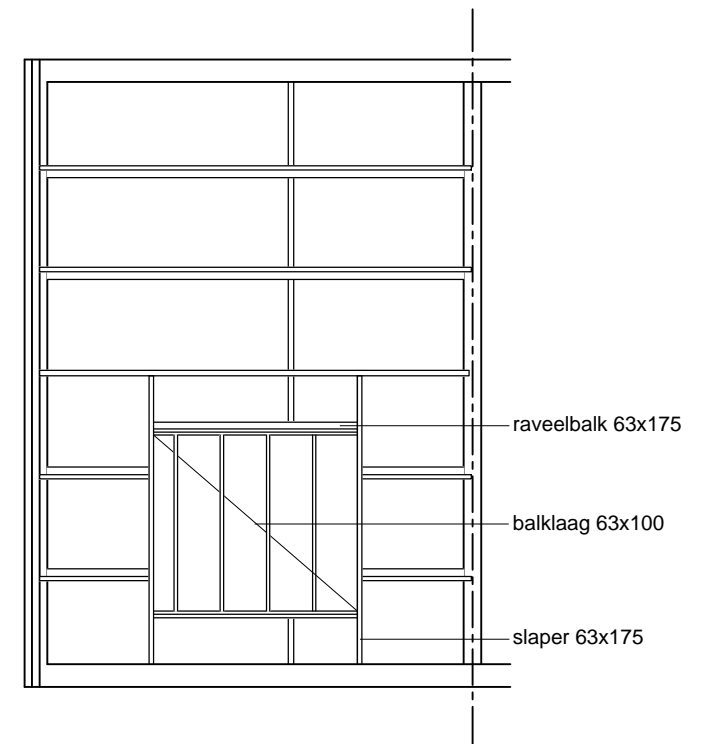

KAPPLAN

	Opp.	ventilatie		Equiv. daglicht	
		benodigd	aanwezig	benodigd	aanwezig
verblijfsruimte 2.1	10 m <sup>2</sup>	7 l/s	=>7 l/s	0,5 m <sup>2</sup>	2,22 m <sup>2</sup>

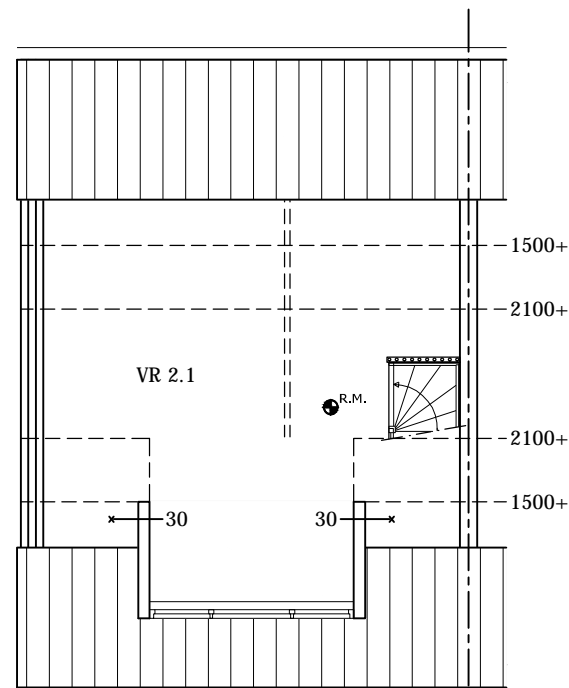

GEWIJZIGDE 2e VERDIEPING

● R.M. = rookmelder  
 x = WBDBO

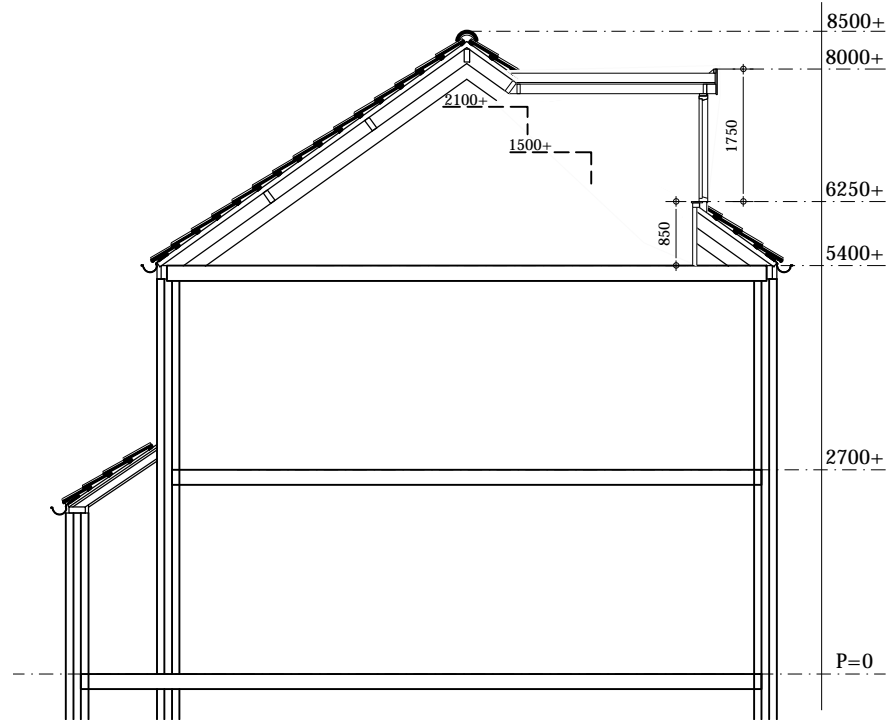

GEWIJZIGDE DOORSNEDE

- alle maten in het werk te nemen en te controleren
- geringe afwijkingen i.v.m. nadere uitwerking voorbehouden



Project: Plaatsen van een dakkapel op  
 Willem de Merodelaan 17 te Oegstgeest

Formaat:	A3
Schaal:	31-03-2022
Datum:	
Gew:	
Blad:	2

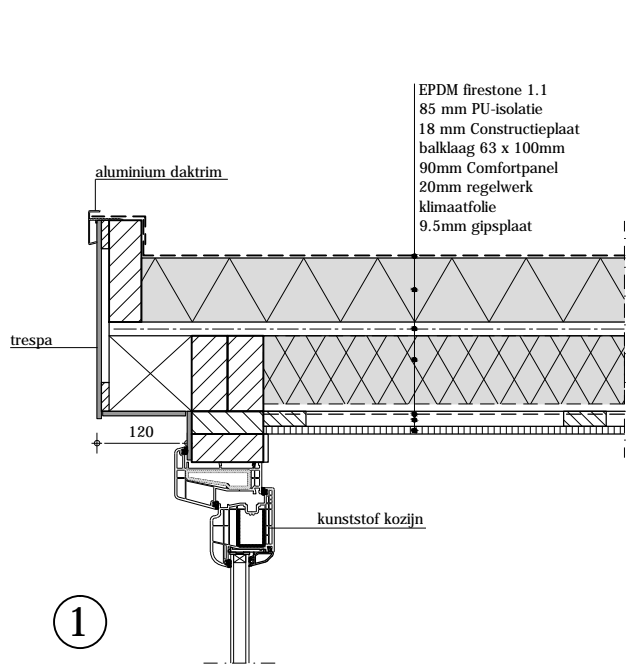

RC dak => 6,3 m<sup>2</sup> K/W

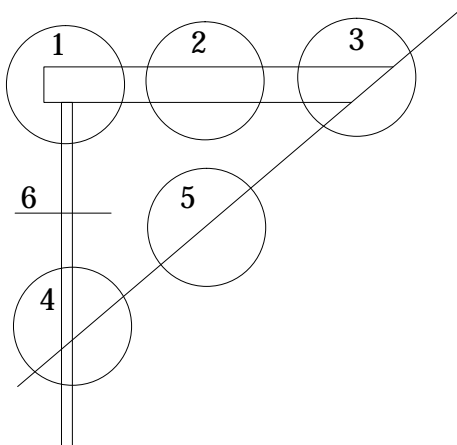
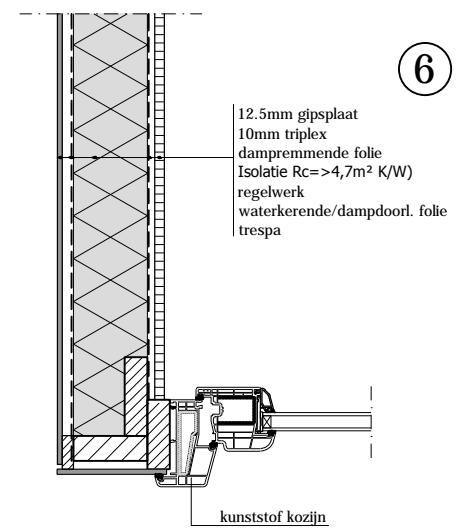
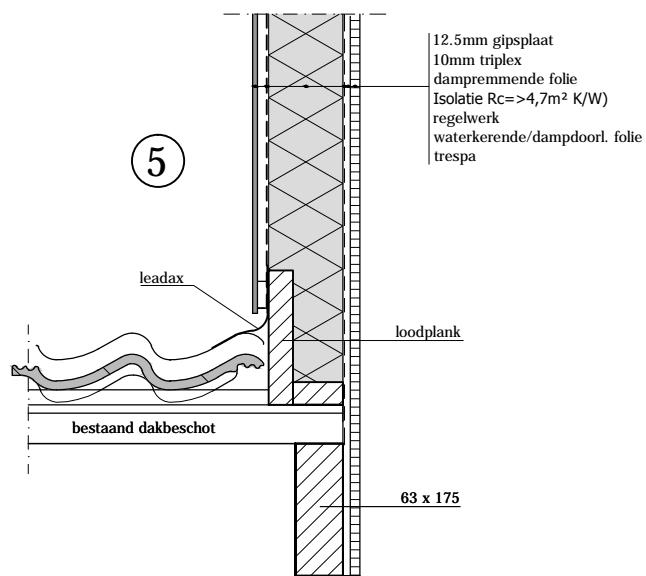
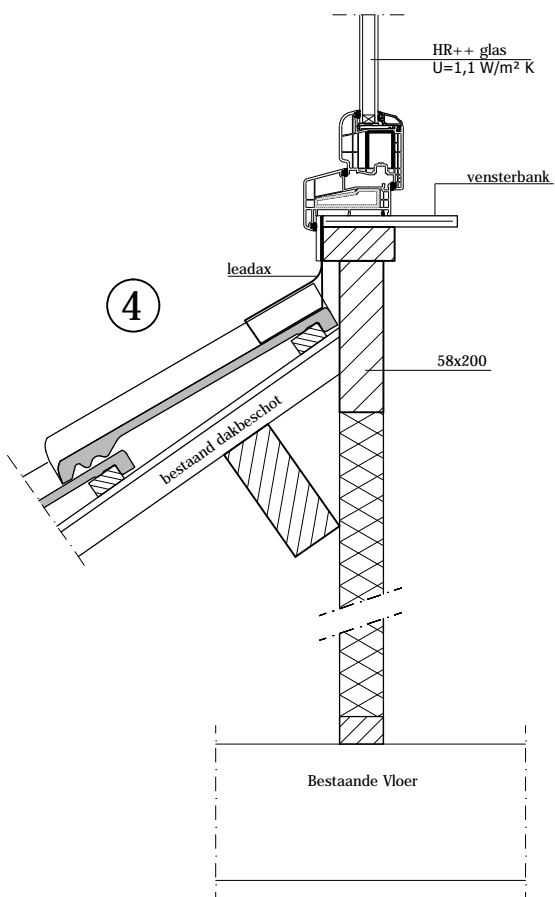
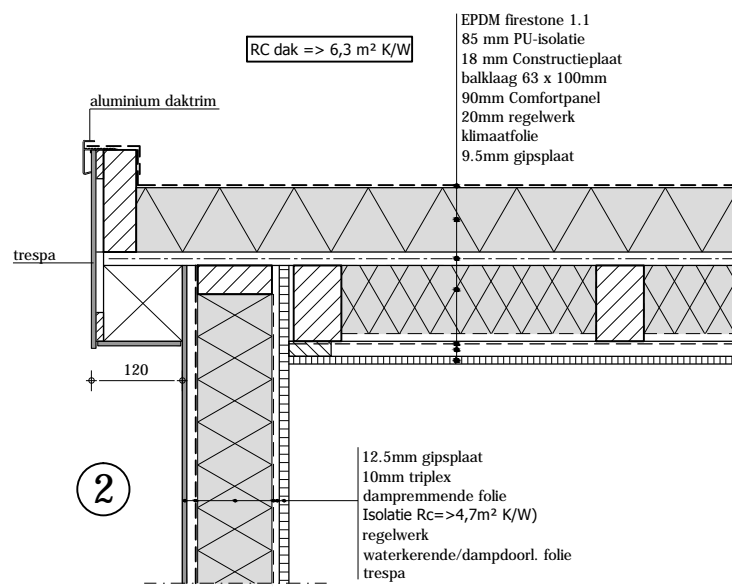
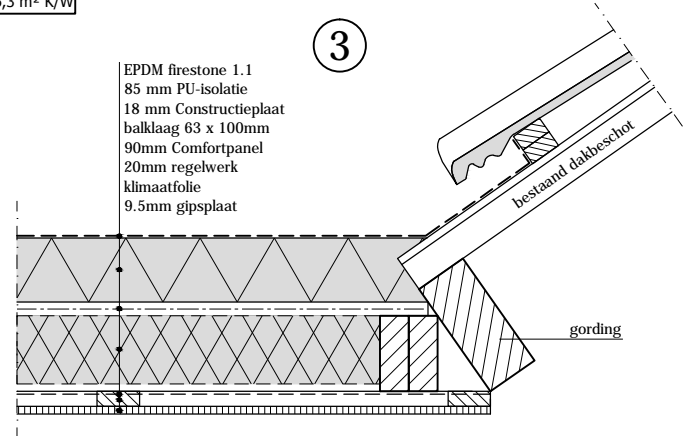

## Principe Details

schaal 1:10