

Verzenddatum 20 mei 2022
Ons kenmerk Z/22/154977
Olo nummer 6818491
Contactpersoon Dhr. M.L.A. Bennink
Telefoonnummer 14071

Onderwerp Besluit omgevingsvergunning

Op 15 maart 2022 ontvingen wij uw aanvraag voor een omgevingsvergunning voor het plaatsen van een dakkapel op het achterdakvlak van de woning op het adres Duinzichtstraat 40 te Oegstgeest. Wij hebben besloten u de vergunning te verlenen. In deze brief motiveren wij ons besluit en gaan wij in op het vervolg.

Wij besluiten:

de omgevingsvergunning te verlenen voor de activiteit 'Bouwen' (*artikel 2.1 juncto artikel 2.10 van de Wet algemene bepalingen omgevingsrecht*)

De overwegingen, de gewaarmerkte stukken en de voorschriften onderdeel uitmaken van de vergunning.

Bij dit besluit horen de volgende bijlagen. Ze zijn als gewaarmerkte stukken bijgevoegd.

Document	Omschrijving	d.d. ingediend
6818491_1647341123647_publiceerbareaanvraag.pdf	Aanvraagformulier	15-03-2022
6818491_1647341043211_2341BZ40-aanvraag.pdf.pdf	Tekening	15-03-2022

Voorschriften Bouwbesluit

Artikel 1.23: aanwezigheid bescheiden

Tijdens het bouwen moet deze omgevingsvergunning met de bij behorende bijlagen aanwezig zijn op de bouwplaats.

Artikel 1.25: mededeling aanvang en beëindiging werkzaamheden

Ten minstens twee werkdagen voor de feitelijke aanvang van de bouwwerkzaamheden waarop deze vergunning ziet, moet Team Ruimte in kennis worden gesteld van de voorgenomen aanvang van het werk. Uiterlijk op de eerste werkdag na de dag van beëindiging van de bouwwerkzaamheden moet Team Ruimte in kennis worden gesteld van de beëindiging van de werkzaamheden. De melding kunt u doen door een e-mail te sturen naar bouwmelding@oegstgeest.nl

Proces

Dit besluit is voorbereid met toepassing van de reguliere voorbereidingsprocedure

- Op 15 maart 2022 hebben wij uw aanvraag ontvangen.
- Er zijn geen aanvullende gegevens opgevraagd.

Overwegingen

Bij het nemen van het besluit hebben wij overwogen.

Op de locatie geldt het bestemmingsplan Oranje Nassau. Op de plankkaart is de grond aangeduid met de bestemming 'Wonen' (artikel 14), de dubbelbestemming 'Waarde Archeologie 3' (artikel 17) en de gebiedsaanduiding 'vrijwaringszone-molenbiotoop' (artikel 22).

Het bouwplan is niet in strijd met genoemd bestemmingsplan.

Wij hebben het plan voorgelegd aan de gemeentelijke welstandscommissie.

"Het advies van de commissie luidt: Voldoet aan de redelijke eisen van welstand. Gelet op de bestaande dakkapellen in het dakvlak."

Wij kunnen ons vinden in het advies van de welstandscommissie en nemen het advies over.

Het is aannemelijk gemaakt dat het bouwplan voldoet aan het Bouwbesluit 2012 en de Verordening fysieke leefomgeving.

Conclusie

Wij concluderen dat de omgevingsvergunning voor de activiteiten 'bouwen' verleend kan worden.

Aanwijzingen

Tijdelijk plaatsen voorwerp op openbare weg

Het kan zijn dat u een ontheffing nodig heeft als u een object wilt plaatsen langs de kant van de weg, berm of op het trottoir. Zo moet u bijvoorbeeld een ontheffing aanvragen als u een container, bouwkeet of steiger wilt plaatsen tijdens het verbouwen van uw huis. U kunt een ontheffing aanvragen via www.oegstgeest.nl/inwoners/voorwerpen-op-de-openbare-weg

Takel- of kraanwerkzaamheden

Zonder een ontheffing is het niet toegestaan om de openbare weg af te sluiten. Hiervan is in ieder geval sprake als u takel- of kraanwerkzaamheden gaat uitvoeren waardoor de weg enige tijd gestremd wordt. Een aanvraag kunt u doen via het contact formulier op de gemeentelijke website: www.oegstgeest.nl onder vermelding van "afdeling verkeer". De volgende gegevens moeten minimaal worden ingediend:

- Van wanneer tot wanneer gaat u de weg afsluiten;
- Waar gaat u de weg afsluiten (tekening schaal 1:1000);
- Onderbouwing hoe u er zorg voor draagt dat het bestaande verkeer veilig gebruik kan maken van de omleiding of bij gedeeltelijke afsluiting hoe u er zorg voor draagt dat het bestaande verkeer veilig gebruik kan maken van de weg ondanks de gedeeltelijke afsluiting.

Startmelding en gereedmelding

Wij houden toezicht op de uitvoering van de bouw. Om dat tijdig te kunnen doen, moet u ons schriftelijk informeren over het moment dat u begint met bouwen. Ook moet u ons melden wanneer de bouw gereed is. U doet dit steeds ongeveer 1 week van tevoren. U kunt de start bouw en de gereedmelding doen door een mail te sturen naar bouwmelding@oegstgeest.nl, onder vermelding van ons kenmerk, Z/22/153870.

Leges

Voor de behandeling van de aanvraag moet u leges betalen. Hiervoor ontvangt u op een later tijdstip een brief en een rekening. Indien u wilt weten welke kosten u kunt verwachten, kunt u kijken in de Legesverordening 2022. Deze is te raadplegen via www.officielebekendmakingen.nl/gmb-2021-451449.html.

Geen gebruik maken van de vergunning, intrekken vergunning

Het kan voorkomen dat u uiteindelijk geen gebruik maakt van de vergunning. Het college van B&W kan de vergunning dan geheel of gedeeltelijk intrekken.

Publicatie

Het besluit om de vergunning te verlenen wordt door ons gepubliceerd in de Oegstgeester Courant.

Als u het niet eens bent met het besluit ...

Wanneer u van plan bent een bezwaarschrift in te dienen, geven wij u in overweging om eerst nadere informatie in te winnen over het genomen besluit bij de bovengenoemde contactpersoon. Wilt u toch een bezwaar indienen, dan kunt u dat binnen 6 weken na verzenddatum van deze brief doen. Zorg ervoor dat uw bezwaarschrift het volgende bevat:

- uw naam, adres en telefoonnummer
- de datum waarop u het bezwaar verstuurt of afgeeft op het gemeentehuis
- ons kenmerk (dit vindt u achter "Ons kenmerk", bovenaan deze brief)
- een omschrijving van het besluit waar u bezwaar tegen maakt
- een heldere uitleg waarom u het niet eens bent met ons besluit
- uw handtekening

Stuur uw bezwaar naar:

Het college van burgemeester en wethouders,
Postbus 1270,
2340 BV, Oegstgeest

Heeft u vragen? Bel ons op 14 071

U bereikt ons maandag tot en met vrijdag van 9.00 tot 12.00 uur. Vraag naar Huisman en vermeld ons kenmerk: Z/22/154977. Zo kunnen wij u sneller helpen.

Met vriendelijke groet,

Namens het college van burgemeester en wethouders van Oegstgeest,

Kees Schrieks

Manager team Ruimte

NB:

Het bezit van een omgevingsvergunning vrijwaart u niet voor rechten van derden en ontslaat u niet van de verplichting andere wettelijke verplichtingen na te komen.

Publiceerbare aanvraag/melding omgevingsvergunning

Formuliersversie
2020.01

Aanvraaggegevens

Algemeen

Aanvraagnummer	6818491
Aanvraagnaam	dakkapel - Buitenbos - 2341BZ40
Uw referentiecode	2341BZ40
Ingediend op	15-03-2022
Soort procedure	Reguliere procedure
Projectomschrijving	plaatsen dakkapel achtergevel
Opmerking	-
Gefaseerd	Nee
Blokkerende onderdelen weglaten	Nee
Kosten openbaar maken	Nee
Bijlagen die later komen	indien gewenst berekeningen uiterlijk 3 weken voor aanvang werkzaamheden
Bijlagen n.v.t. of al bekend	kwaliteitsverklaringen
Bevoegd gezag	
Naam:	Gemeente Oegstgeest
Bezoekadres:	Rhijngeesterstraatweg 13 Oegstgeest
Postadres:	Gemeente Oegstgeest Team Ruimte Postbus 1270 2340 BG Oegstgeest
Telefoonnummer:	14071
E-mailadres:	info@oegstgeest.nl
Website:	www.oegstgeest.nl
Contactpersoon:	Klant Contact Center Oegstgeest
Bereikbaar op:	van 09.00 tot 12.00 uur

Overzicht bijgevoegde modulebladen

Aanvraaggegevens

Locatie van de werkzaamheden

Werkzaamheden en onderdelen

Dakkapel plaatsen

- Bouwen

Bijlagen

Locatie

1 Adres

Postcode 2341BZ

Huisnummer 40

Huisletter -

Huisnummertoevoeging -

Straatnaam Duinzichtstraat

Plaatsnaam Oegstgeest

Gelden de werkzaamheden in deze
aanvraag/melding voor meerdere
adressen of percelen? Ja
 Nee

Bouwen

Dakkapel plaatsen

1 De bouwwerkzaamheden

Wat is er op het bouwwerk van toepassing? Het wordt geheel vervangen
 Het wordt gedeeltelijk vervangen
 Het wordt nieuw geplaatst

Eventuele toelichting -

Hebt u voor deze bouwwerkzaamheden al eerder een vergunning aangevraagd? Ja
 Nee

2 Plaats van het bouwwerk

Waar gaat u bouwen? Hoofdgebouw

3 Bruto vloeroppervlakte bouwwerk

Verandert de bruto vloeroppervlakte van het bouwwerk door de bouwwerkzaamheden? Ja
 Nee

Wat is de bruto vloeroppervlakte van het bouwwerk in m2 voor uitvoering van de bouwwerkzaamheden? 0

Wat is de bruto vloeroppervlakte van het bouwwerk in m2 na uitvoering van de bouwwerkzaamheden? 1

4 Bruto inhoud bouwwerk

Verandert de bruto inhoud van het bouwwerk door de bouwwerkzaamheden? Ja
 Nee

Wat is de bruto inhoud van het bouwwerk in m3 voor uitvoering van de bouwwerkzaamheden? 0

Wat is de bruto inhoud van het bouwwerk in m3 na uitvoering van de bouwwerkzaamheden? 1

5 Oppervlakte bebouwd terrein

Verandert de bebouwde oppervlakte van het terrein na uitvoering van de bouwwerkzaamheden? Ja
 Nee

6 Gebruik

- Waar gebruikt u het bouwwerk en/
of terrein momenteel voor? Wonen
 Overige gebruiksfuncties
- Waar gaat u het bouwwerk voor
gebruiken? Wonen
 Overige gebruiksfuncties
- Wat wordt de gebruiksoppervlakte
van de woning in m2 na uitvoering
van de bouwwerkzaamheden? 1
- Wat wordt de vloeroppervlakte
van het verblijfsgebied van de
woning in m2 na uitvoering van de
bouwwerkzaamheden? 0

7 Uiterlijk bouwwerk/welstand

Beschrijf van de onderstaande onderdelen de materialen en kleuren die u voor het bouwwerk gebruikt. U mag het veld leeg laten als u materialen en kleuren in de bijlagen vermeldt

Onderdelen	Materiaal	Kleur
Kozijnen	kunststof verdiept	creme-wit
- Ramen	kunststof	monumentengroen hn
- Deuren	-	-
- Luiken	-	-
Dakgoten en boeidelen	kunststof	creme-wit hn
Dakbedekking	EPDM	zwart

Vul hier overige onderdelen en
bijbehorende materialen en kleuren
in. -

8 Mondeling toelichten

- Ik wil mijn bouwplan
mondeling toelichten voor
de welstandscommissie/
stadsbouwmeester. Ja
 Nee

Bijlagen

Formele bijlagen

Naam bijlage	Bestandsnaam	Type	Datum ingediend	Status document
2341BZ40-aanvraag_pdf	2341BZ40-aanvraag.pdf	Plattegronden en doorsneden bouwen eenvoudige bouwwerken Constructieve veiligheid eenvoudige bouwwerken Bestemmingsplan, beheersverordening en bouwverordening eenvoudige bouwwerken Welstand	15-03-2022	In behandeling

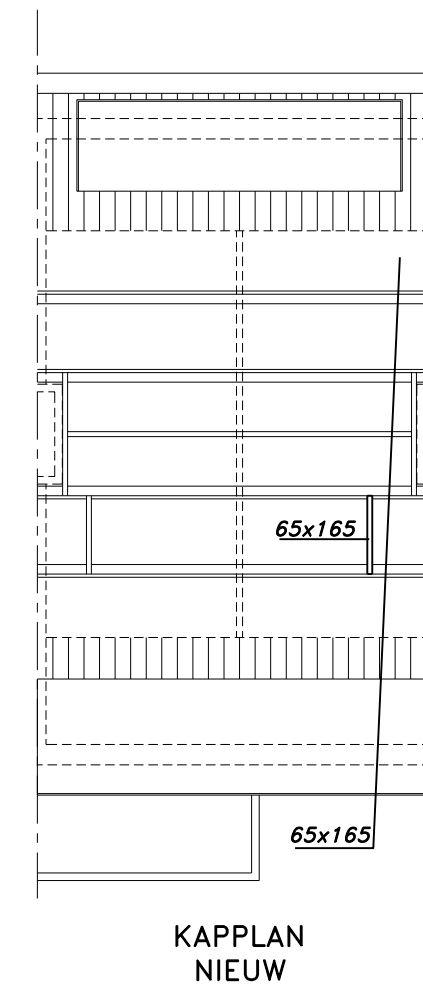
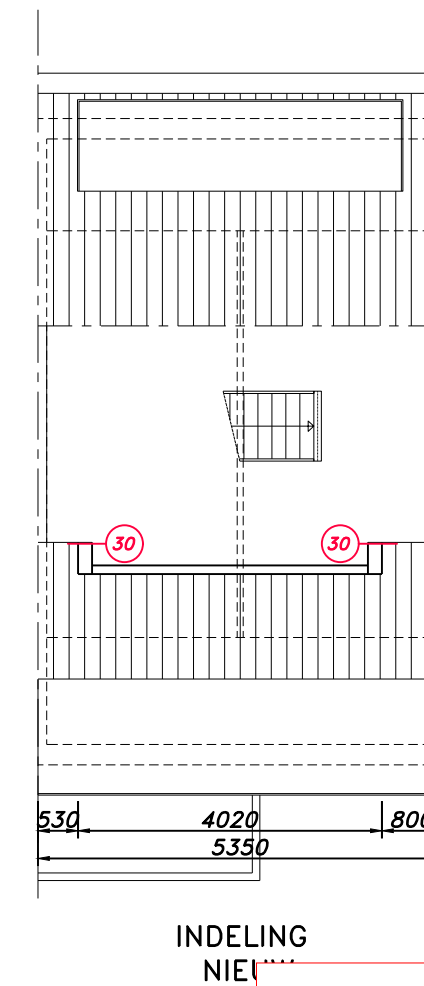
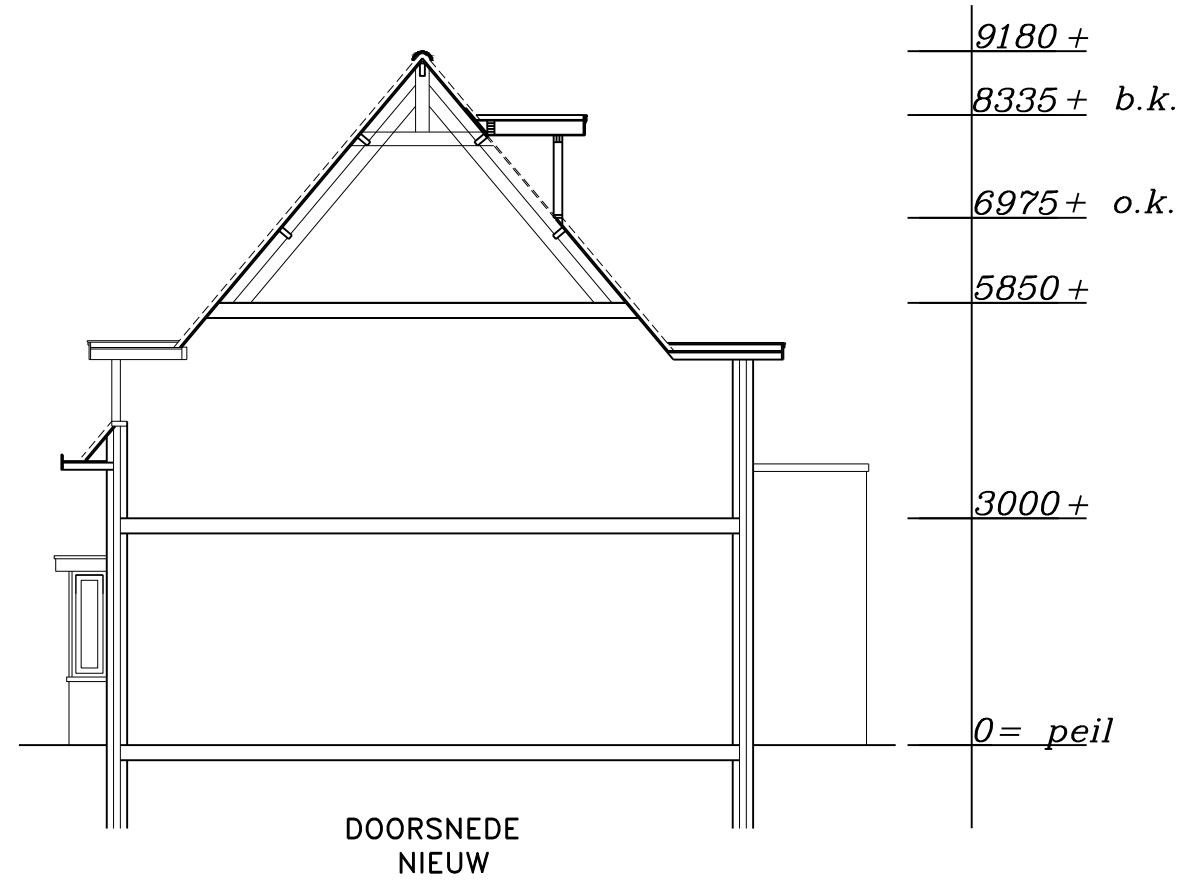
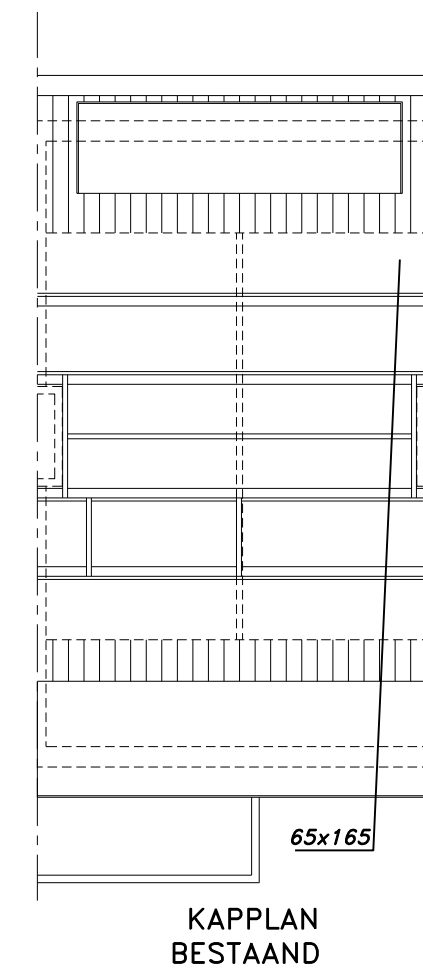
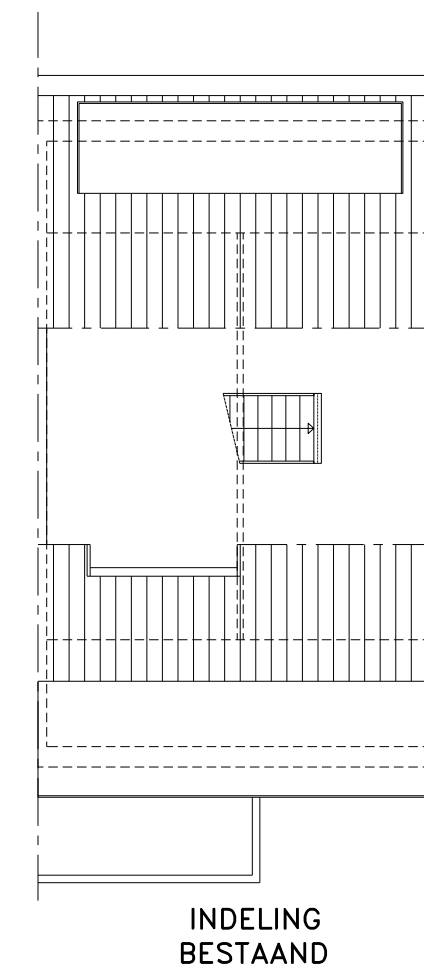
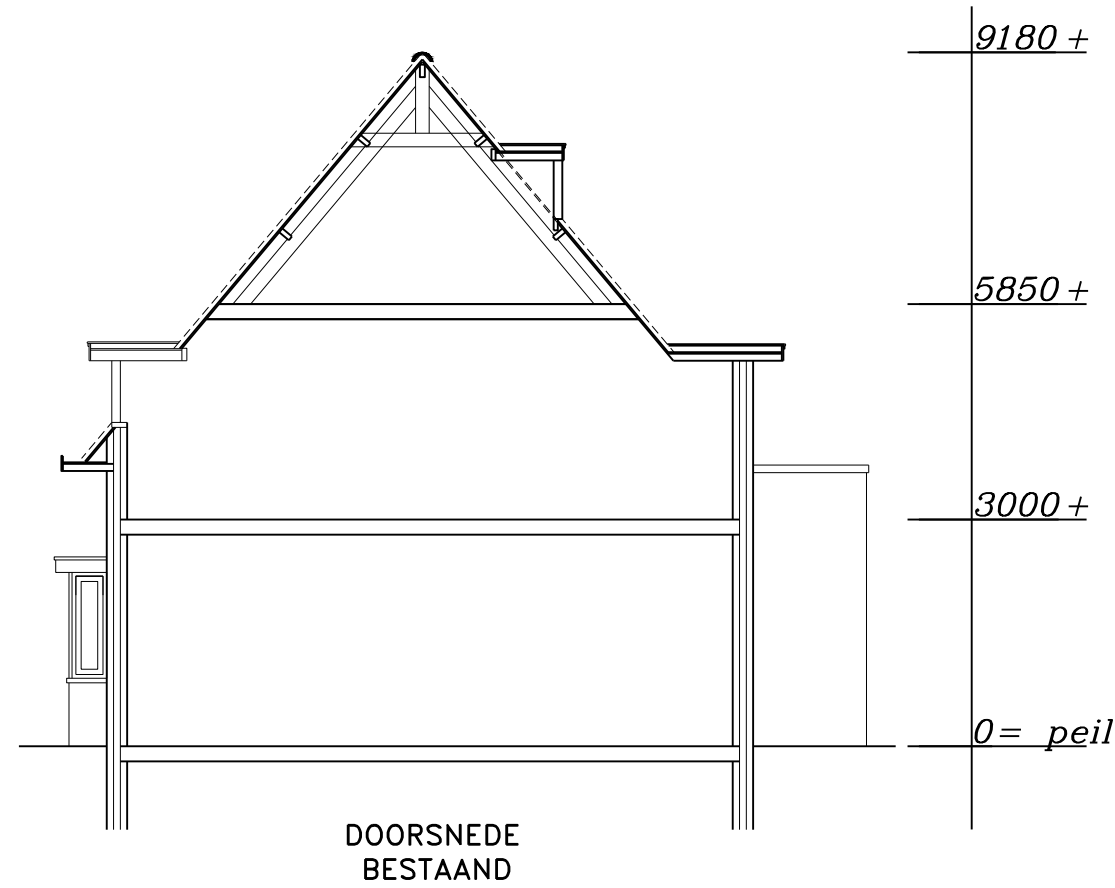

PRINCIPE DETAILS

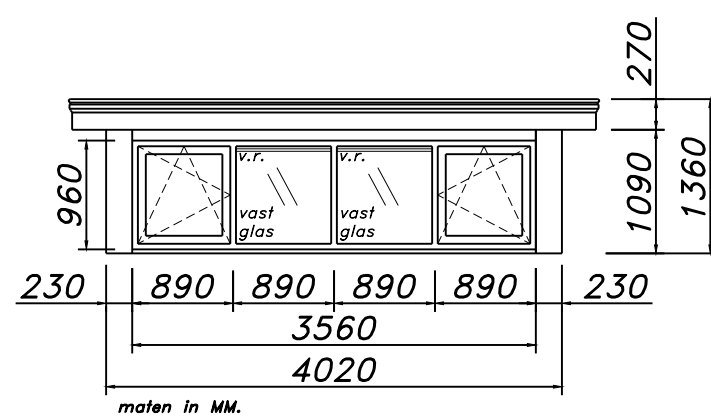
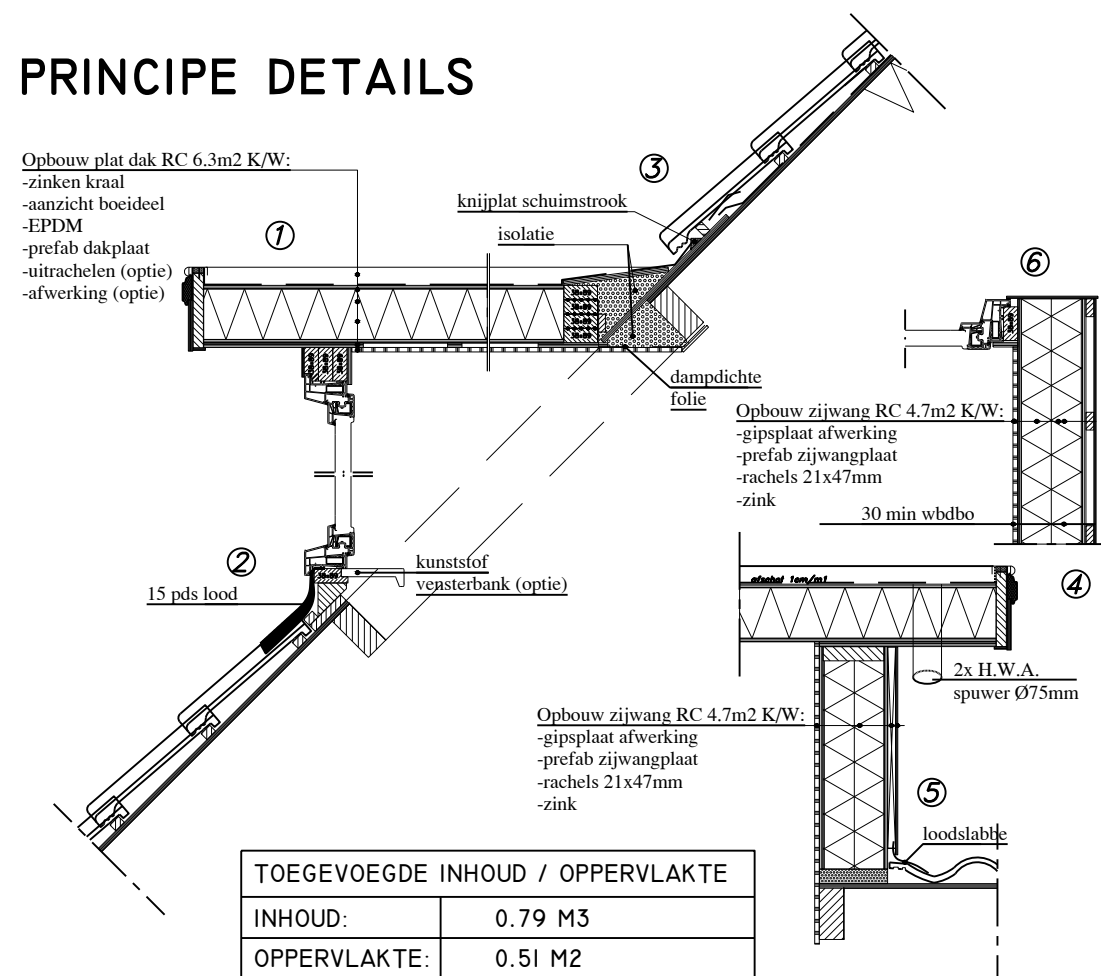

- kozijn : kunststof verdiept / creme-wit
 raam : draaikierraam / monumentengroen houtnerf
 beglazing : isolatieglas HR++
 zijwangen : zink
 boeideel : kunststof / creme-wit houtnerf
 front : kunststof / creme-wit houtnerf
 dakschuinite : 50 graden
 dakconstructie : plat, overstek 300mm
 v.r. = DucoPlus 45 capaciteit 9,16 dm3/s

Gemeente Oegstgeest
 Behoort bij besluit van burgemeester en wethouders van Oegstgeest.
 Datum besluit: 20-05-2022
 Ons kenmerk: Z/22/154977

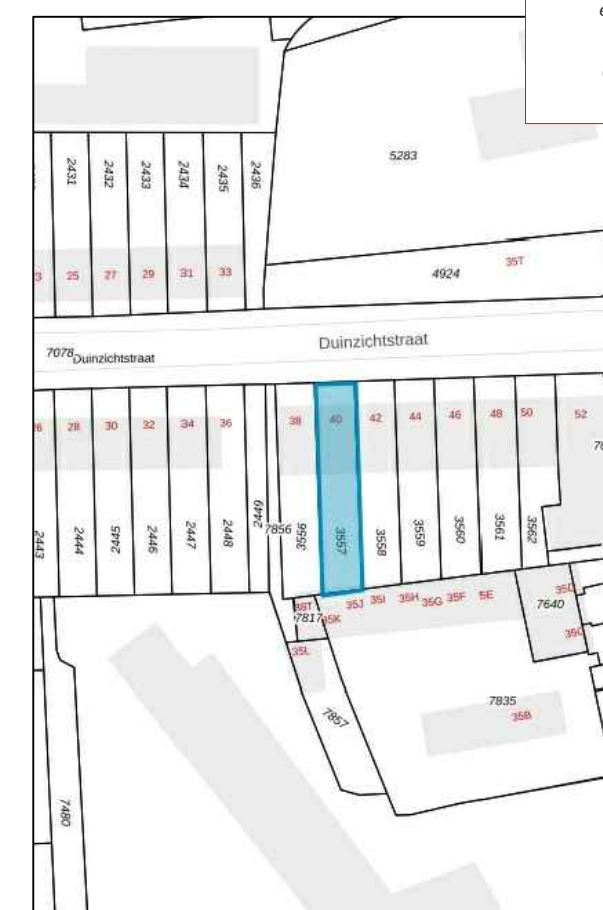

	Project	Plaatsen dakkapel achtergevel
	Adres	Duinzichtstraat 40 te Oegstgeest
	Schaal	1:100 Formaat A2
	Datum	14-03-22 Wijziging .
	Wijziging	.
Naam		
Adres	Duinzichtstraat 40	
Postcode	2341 BZ	
Plaats	OEGSTGEEST	

Crocusstraat 54 1782 AS Den Helder 0223-622480 0615-900945