



Zebra
ARCHITECTEN
1533

BIJZONDER WONEN
'De Pastorietuin' Voorthuizen

i.ov.:
van Bekkum projecten b.v.
Wiekenweg 53
3815 KL Amersfoort

datum: 05.02.2020

Uitgangspunten

OV 90

Postbus 13210, 3004 HE Rotterdam t: 010 2412141
e: algemeen@zebra-architecten.nl

Behoort bij besluit van
Omgevingsdienst
De Vallei
Kenmerk: 2020W0251
14-10-2021

REGELGEVING

Bouwbesluit 2012
Gemeentelijke bouwverordening

AANVULLENDE REGELGEVING

Eisen garantiefonds: Woningborg
Politiekeurmerk Veilig Wonen: gebouw en woning, vwb de binnen- en buitenkozijnen
OSB branche-overeenkomst
NEN 3569:2011 'Risicobeperking van lichamelijk letsel door brekend en vallend glas'
NEN 795:2012 'Persoonlijke bescherming tegen vallen - Verankeringsvoorzieningen'

EISEN MBT BOUWBESLUIT

Woonfunctie, nieuwbouw andere woonfunctie voor zorg
Bijeenkomstfunctie, nieuwbouw, bezettingsgraad conform rapportage
Alle deuren in geopende stand zullen een vrije doorgang hebben van minimaal 850 x 2300mm
Afscheiding ramen overereenkomstig BB afdeling 2.3
Alle afscheidingen bij hoogteverschil ≥ 1.00 hebben een hoogte en afdichting cf BB afdeling 2.3
De afmetingen van de trap zijn overeenkomstig BB afdeling 2.5
Tav weren van ongedierte zal worden voldaan aan BB art 3.114:
In de uitwendige scheidingsconstructie zijn geen openingen groter dan 10mm
Tav inbraakwerendheid zal worden voldaan aan BB art 3.215:
kozijnen, ramen en deuren voldoen aan inbraakwerendheidsklasse 2 cf NEN 5096
Electravorzieningen overeenkomstig NEN 1010
Peil = 0 = n.t.b. +NAP

CONSTRUCTIEVE UITGANGSPUNTEN

Fundering op staal
Kalkzandsteen wanden
Gelamineerde liggers of IPE 550 t.p.v. grote zaal
Begane grondvloer; geïsoleerde kanaalplaatvloeren 200mm, breedplaatvloer 220mm
Verdiepings-/dakvloeren breedplaatvloer 300 mm
Afwerkvloer 70mm
Brandwerendheid hoofdconstructie: 60 min

BOUWFYSISCHE UITGANGSPUNTEN

BG-vloer	$R_c \geq 5,0 \text{ m}^2.\text{K/W}$
Daken	$R_c \geq 6,1 \text{ m}^2.\text{K/W}$
Overige horizontale vlakken	
grenzend aan buitenlucht	$R_c \geq 4,5 \text{ m}^2.\text{K/W}$
Gesloten geveldelen	$R_c \geq 4,5 \text{ m}^2.\text{K/W}$
ZTA standaard	cf bouwfysische rapportage
Brandwering	cf brandrapportage

INSTALLATIE-TECHNISCHE UITGANGSPUNTEN

Woningen	Individuele ClimaRad Sensa WTW met minibox Collectieve afzuiging miniboxen Vloerverwarming en -koeling Individuele elektrische warmtepomp boiler Tapwater waarde CW4
Maatschappelijke ruimten	Verwarmen via collectieve verwarmingsinstallatie of aansluiten op bestaande CV-installatie Ventilatie met WTW Bezettingsgraad zaal max. 3x37: 111p. Algemene ruimten en gangen verwarmd via doorgeluste vloerverwarming van woningen
Overig	PV-panelen min. 20st. 300wp.

NATUURVOORZIENINGEN

T.b.v. waterretentie, geluidsdemping, biodiversiteit :
-In stand houden aangegeven belangrijke bomen
-Infiltratie HWA

Zebra
ARCHITECTEN

1533

'De Pastorietuin' Voorthuizen

datum: 05.02.2020

schaal:

eisen en voorwaarden

OV 90.01

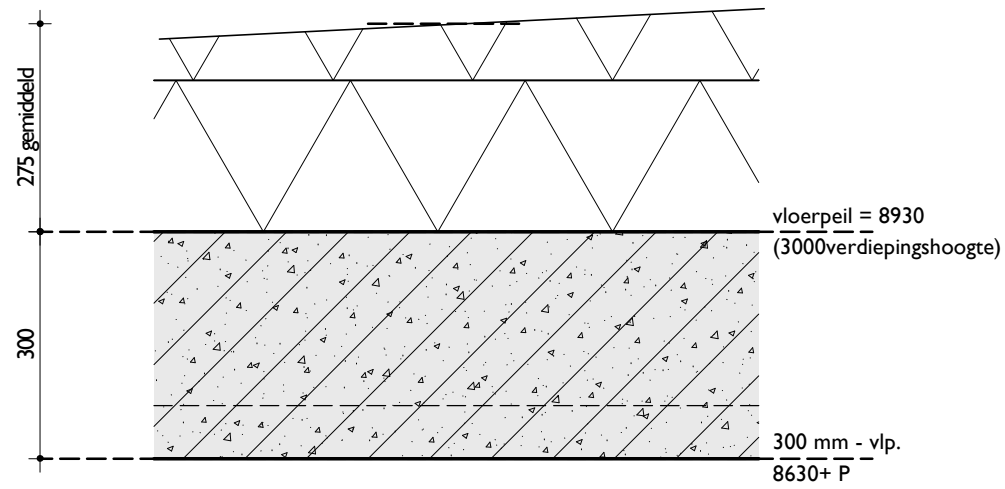

DAKPAKKET (PLATDAK)

- 2-laags bitumineuze dakbedekking verkleefd
- 275mm gemiddeld Betopor isolatie afschot 10mm / m1 , λ 0.045
- dampremmende, tevens noodlaag
- 300 mm breedplaatvloer
 R_c gem. $\geq 6.1 \text{ m}^2\text{K/W}$

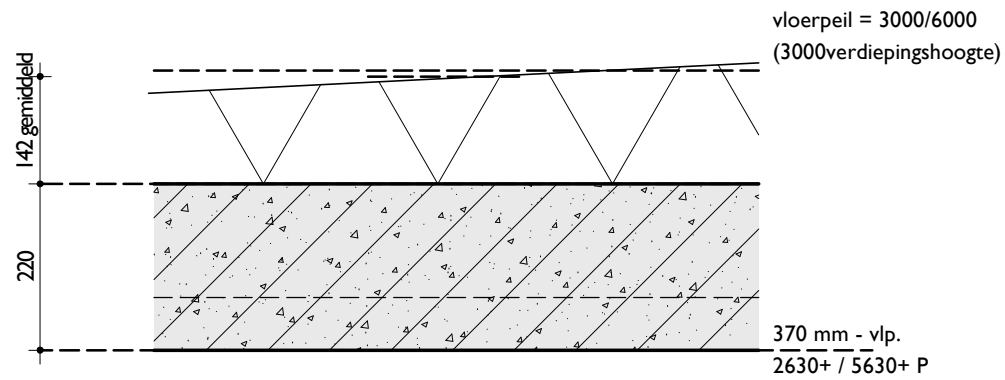

DAKPAKKET (TERRASDAK)

- Ballastlaag
- 2-laags bitumineuze dakbedekking
- 142mm gemiddeld Therma TT46FM PIR afschotisolatie afschot 16mm / m1 , λ 0.022
- 220 mm breedplaatvloer
 R_c gem. $\geq 4.5 \text{ m}^2\text{K/W}$

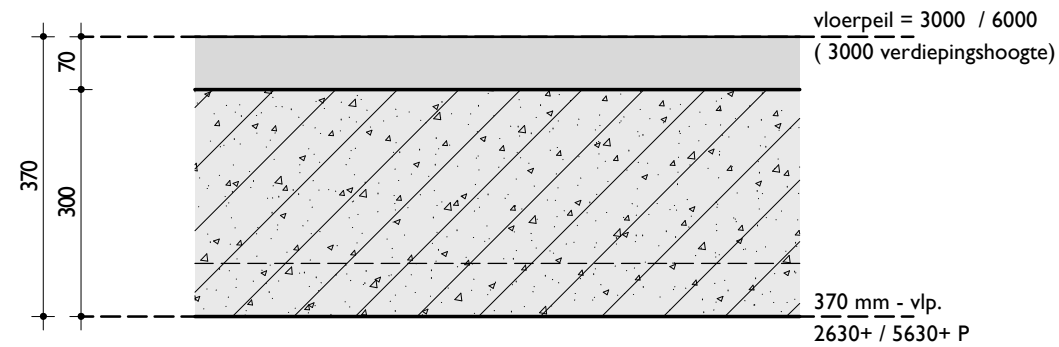

VERDIEPINGSVLOER DEKVLOER

- 70 mm afwerkvloer
- 300 mm breedplaatvloer

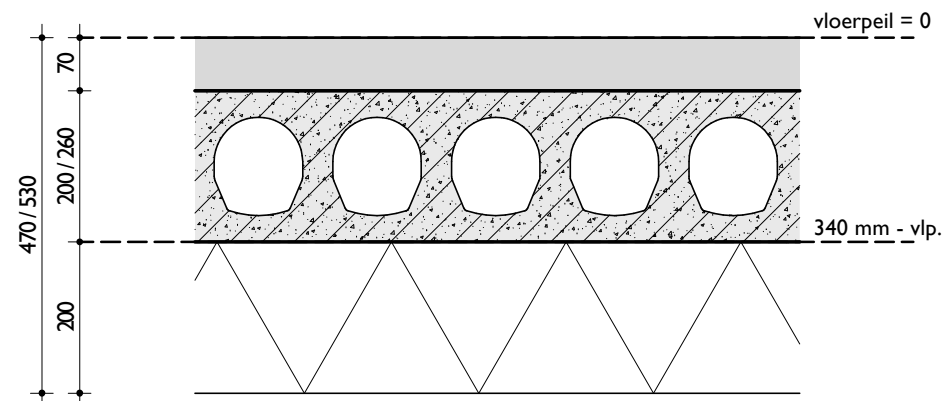

BEGANE GRONDVLOER

- 70 mm afwerkvloer
- 200 / 260mm kanaalplaatvloer
- 213 mm EPS isolatie (dikte bij oplegging 200mm)
 $R_c \geq 5.0 \text{ m}^2\text{K/W}$

Zebra
ARCHITECTEN

1533

'De Pastorietuin' Voortuizen

datum: 05.02.2020

schaal: 1 : 10

principes vloeren

OV 90.02

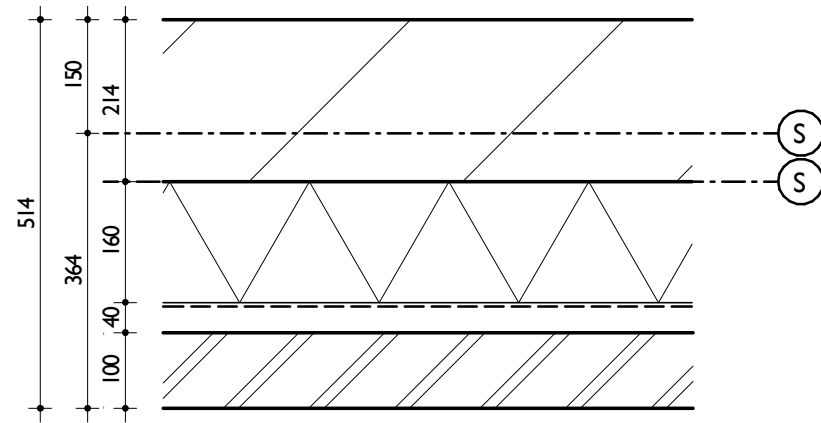

KOP/LANGS-GEVEL METSELWERK

- 214 mm kalkzandsteen
 - 160 mm Rockwool mono (160mm)
 - wkdo folie
 - 40 mm zwak isolerende spouw
 - rvs spouwankers 6st/m²
 - 100 mm baksteen
- R_c = 4,5 m².K/W

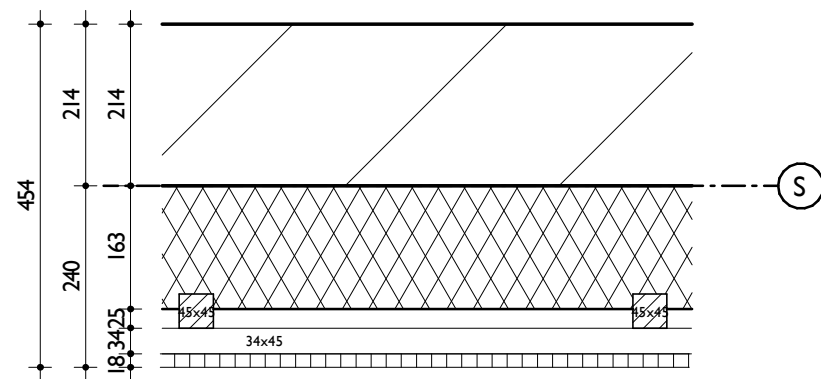

LANGSGEVEL PLAAT

- 214 mm kalkzandsteen
 - 163 mm SlimFort 4.5 isolatiesysteem
 - 45x45 mm regelwerk
 - 34x45 mm rachelwerk
 - Platowood Fraké rabatdelen
- R_c ≥ 4,5 m².K/W

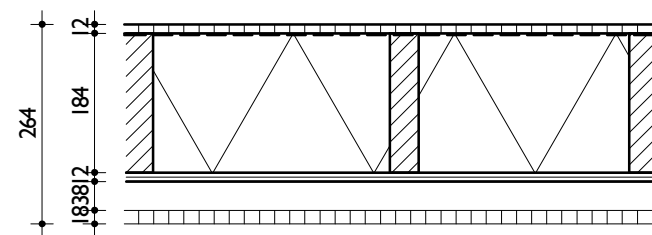

HOUTEN PLAATGEVEL LOGGIA

- gipsplaat 12mm
 - minerale wol 185mm
 - spouw
 - geïntegreerd regelwerk
 - Platowood Fraké rabatdelen h.o.h. 129mm
- R_c ≥ 4,5 m².K/W

Zebra
ARCHITECTEN

1533

'De Pastorietuin' Voorthuizen

datum: 05.02.2020

schaal: 1 : 10

principes gevels

OV 90.03

Behoort bij besluit van
Omgevingsdienst
De Vallei
Kenmerk: 2020W0251
14-10-2021

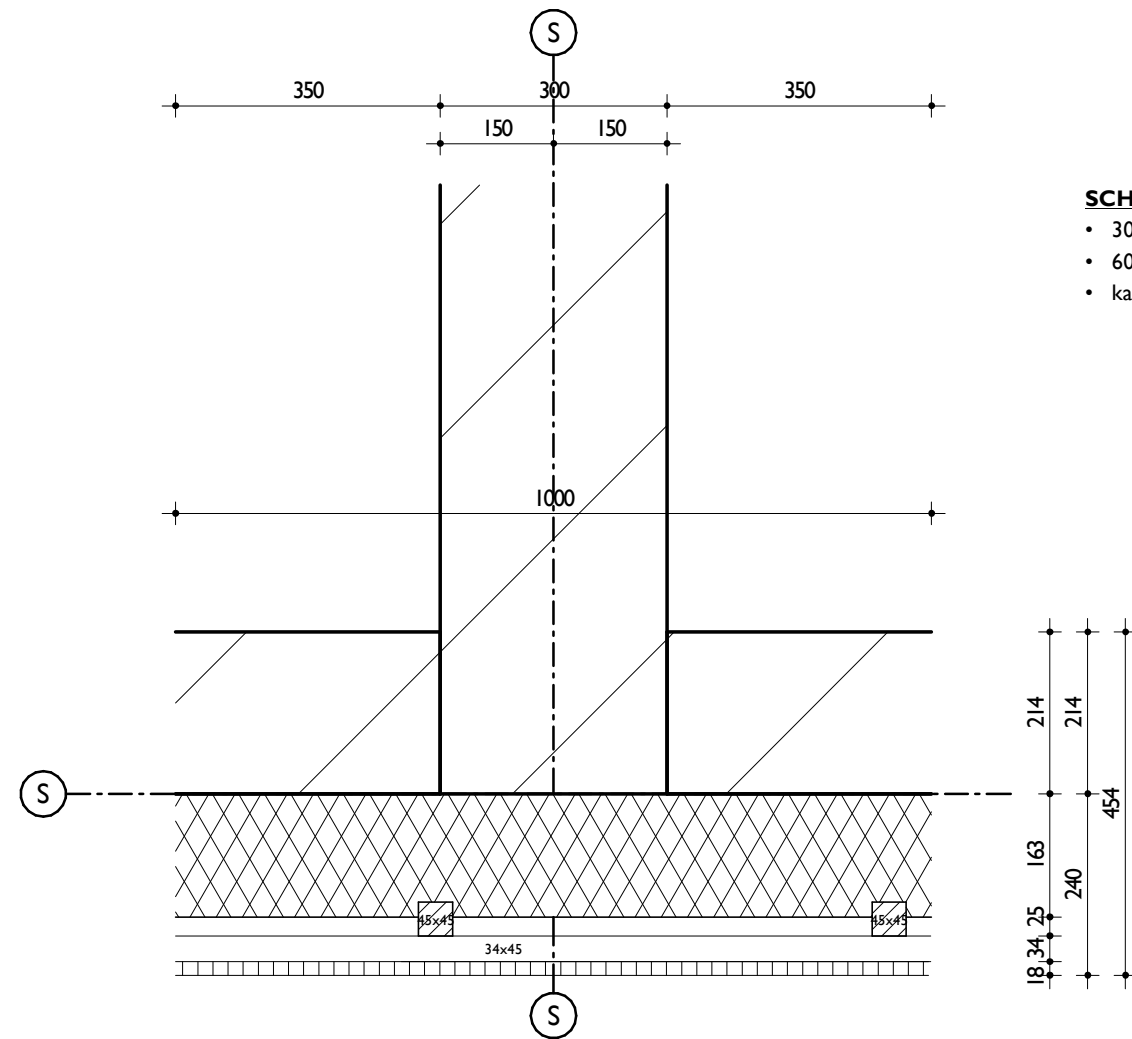

SCHEIDINGSWAND KOPGEVEL PLAAT

- 300 mm kalkzandsteen
- 60 min wdbbo
- kalkzandsteen tpv van plaatgevel minimaal 1000 mm breed



GIPSBLOKKEN BINNENWAND 100mm

- 100 mm Gipsblokken

Zebra
ARCHITECTEN

1533

'De Pastorietuin' Voorthuizen

datum: 05.02.2020

schaal: 1 : 10

principe wanden

OV 90.04

Behoort bij besluit van
Omgevingsdienst
De Vallei
Kenmerk: 2020W0251
14-10-2021

