

SITUATIE  
SCHAAAL 1:25000

Legenda

- String 1 legtracé HZ1 t/m HZ5 tot Inkoopstation (onderdeel Windpar)
- String 2 legtracé HZ6 t/m HZ9 tot Inkoopstation (onderdeel Windpa
- Legtracé HZ10 t/m HZ9
- String 4 HDD's en legtracé ZZ1 t/m ZZ4
- String 5b HDD's en legtracé ZZ5 t/m ZZ8
- String 3 HDD's en legtracé ZZ9 t/m ZZ12
- Kabels in stalen mantelbuizen
- Kabels in PE mantelbuizen
- Objectgrens RWS
- Inkoopstation (onderdeel Windpark)
- Kabel en leidingstrook HBR
- ZZ5 WINDMOLEN ZACHTE ZEEWERING
- HZ1 WINDMOLEN HARDE ZEEWERING

BOVENAANZICHT HZ10 - MAASVLAKTEWEG  
SCHAAAL 1:2500

Elverw. wijzigingen		16-06-2020
Elverw. wijzigingen		12-08-2020
Elverw. wijzigingen		28-02-2020
Elverw. wijzigingen		08-07-2019
opdrachtgever	Eneco B.V.	
project	AANLEG LEGTRACÉ/PERSING WINDMOLENPARK MAASVLAKTE 2	
omschrijving	Aanleg bekabeling in open ontgraving Vanaf HZ1 tot HZ10	
BLAD 1 - OVERZICHT		
documentatie	VO	1.1
formaat	A0	1:2500
blad	VO	1   3
documentnummer	BG8375-RHD-ZZ-XX-DR-D-0001	



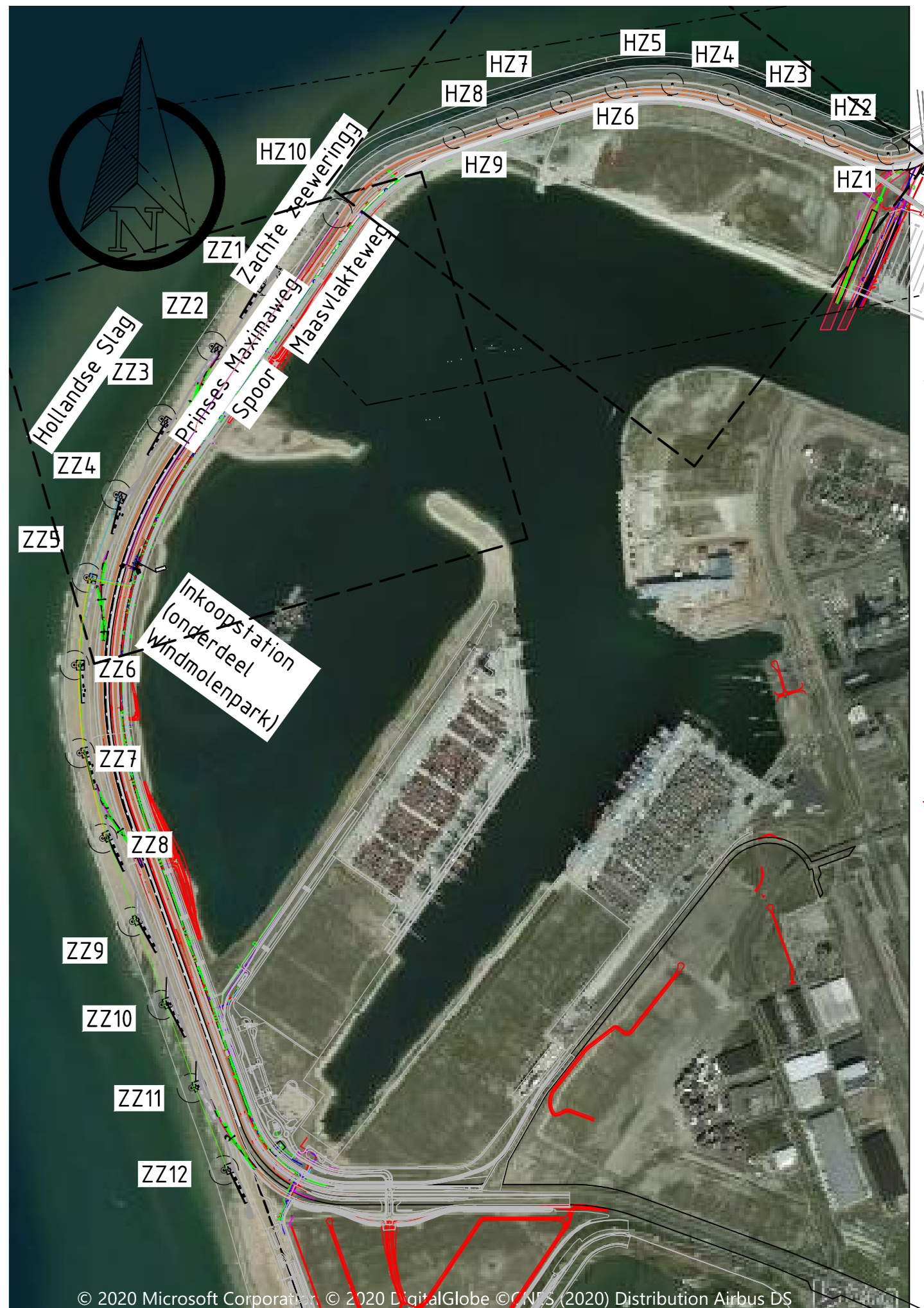
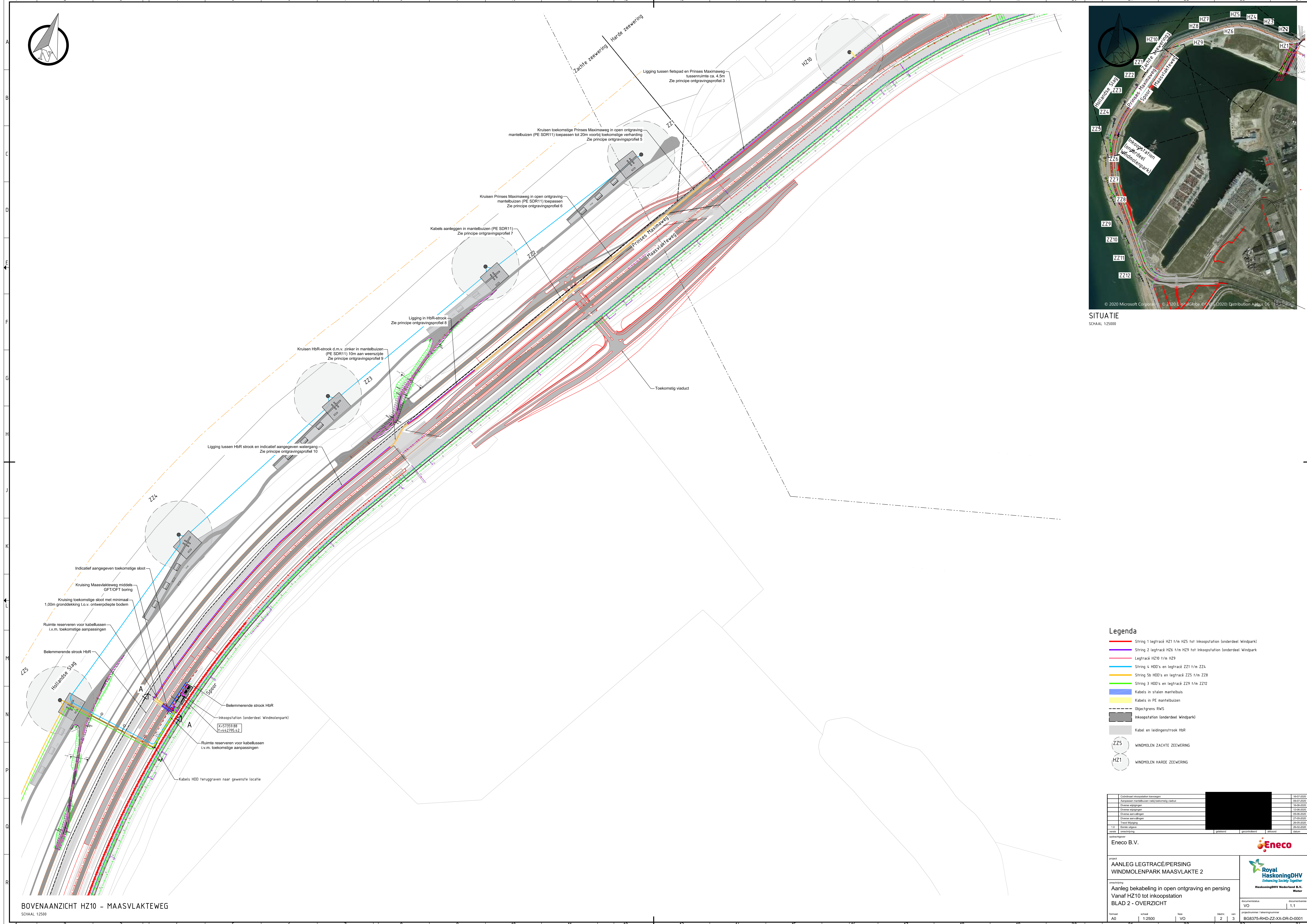
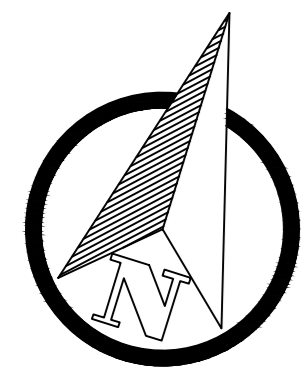

SITUATIE  
SCHAAAL 1:25000

Legenda

- String 1 legtracé HZ1 t/m HZ5 tot inkoopstation (onderdeel Windpark)
- String 2 legtracé HZ6 t/m HZ9 tot inkoopstation (onderdeel Windpark)
- Legtracé HZ10 t/m HZ9
- String 4 HDD's en legtracé ZZ1 t/m ZZ4
- String 5b HDD's en legtracé ZZ5 t/m ZZ8
- String 3 HDD's en legtracé ZZ9 t/m ZZ12
- Kabels in stalen mantelbuizen
- Kabels in PE mantelbuizen
- Objectgrens RWS
- Inkoopstation (onderdeel Windpark)
- Kabel en leidingstrook HBR
- ZZ5 WINDMOLEN ZACHTÉ ZEEWERING
- HZ1 WINDMOLEN HARDE ZEEWERING

Coördinaat invoerfouten	19-07-2020
Aanpassen mantelbuizen naar toekomstig vacuüm	08-07-2020
Overeen wijzigingen	08-08-2020
Overeen aanpak	12-08-2020
Overeen aanpak	09-09-2020
Overeen aanpak	27-09-2020
Frank Wieringa	28-09-2020
TE: Eerste aflevering	28-09-2020
WV: Eerste aflevering	28-09-2020

opdrachtgever  
**Eneco B.V.**



project  
**AANLEG LEGTRACÉ/PERSING WINDMOLENPARK MAASVLAKTE 2**

omschrijving  
**Aanleg bekabeling in open ontgraving en persing Vanaf HZ10 tot inkoopstation BLAD 2 - OVERZICHT**

documentatie  
VO | 1.1

documentversie  
1.1

formaat  
A0

schaal  
1:2500

type  
VO

bladzijde  
2

van  
3

projectnummer / tekeningnummer  
BG8375-RHD-ZZ-XX-DR-D-0001

**Royal HaskoningDHV**  
Enhancing Society Together  
HaskoningDHV Nederland B.V.  
Water

BOVENAANZICHT HZ10 - MAASVLAKTEWEG  
SCHAAAL 1:2500

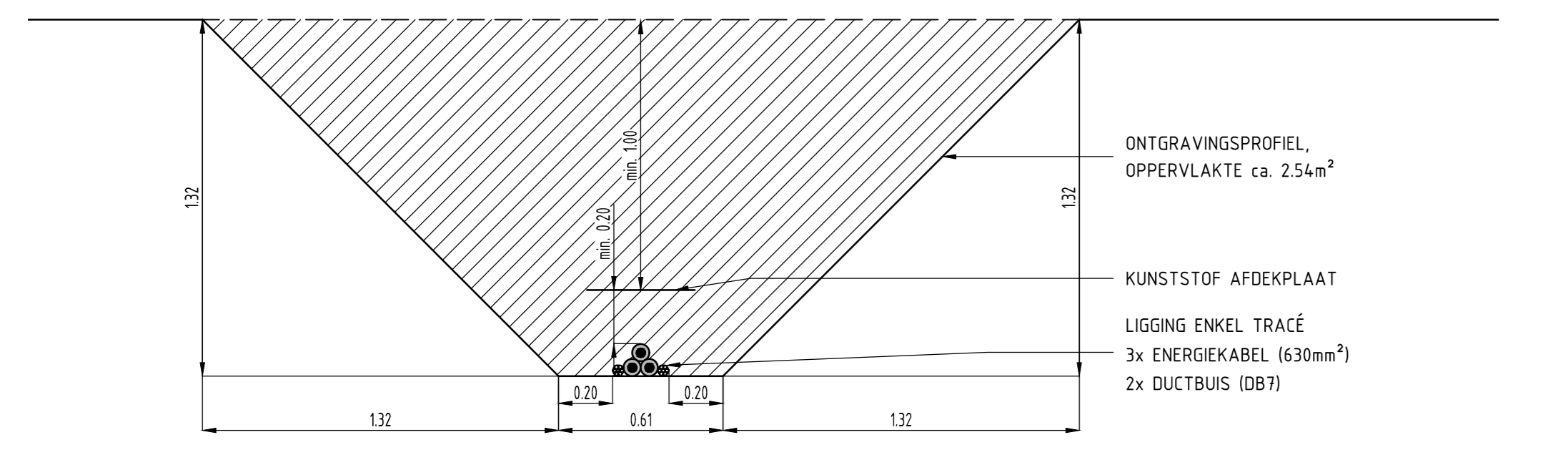

PRINCIPE ONTGRAVINGSPROFIEL 1 ENKEL LEGTRACÉ

SCHAAL 1:20

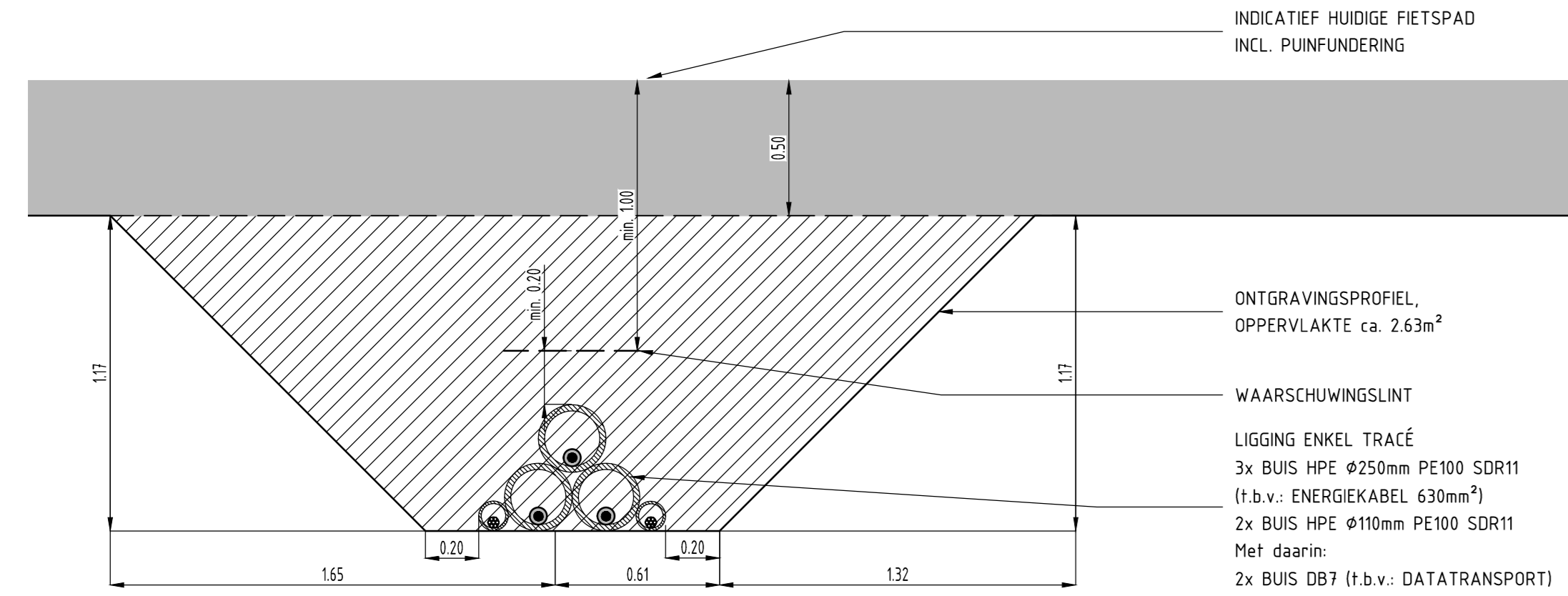

PRINCIPE ONTGRAVINGSPROFIEL 2 ENKEL LEGTRACÉ T.H.V. HUIDIG FIETSPAD

SCHAAL 1:20

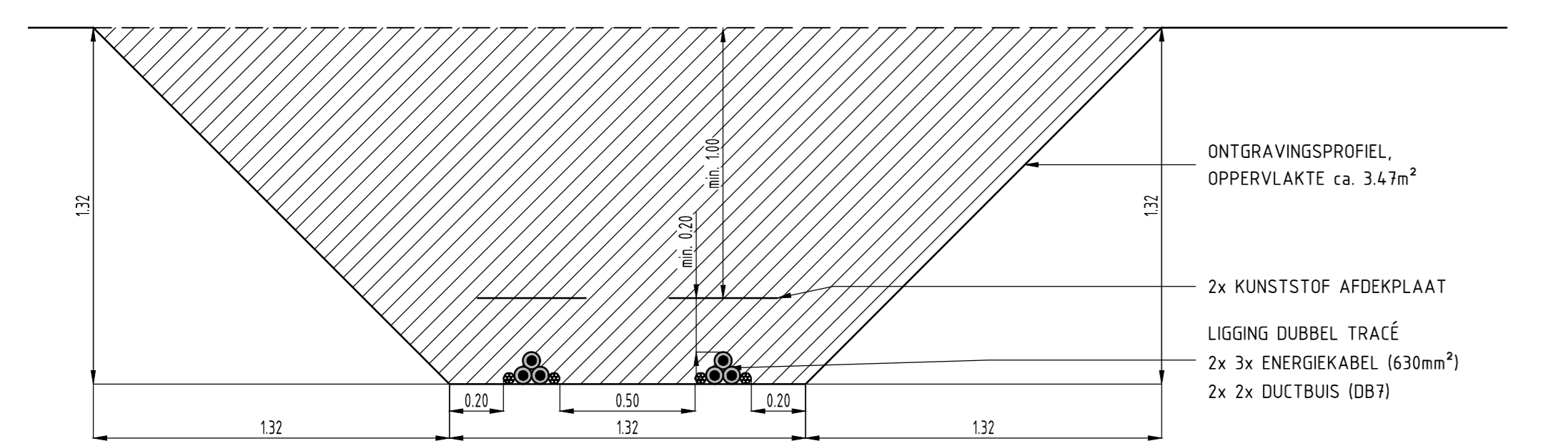

PRINCIPE ONTGRAVINGSPROFIEL 3 DUBBEL LEGTRACÉ

SCHAAL 1:20

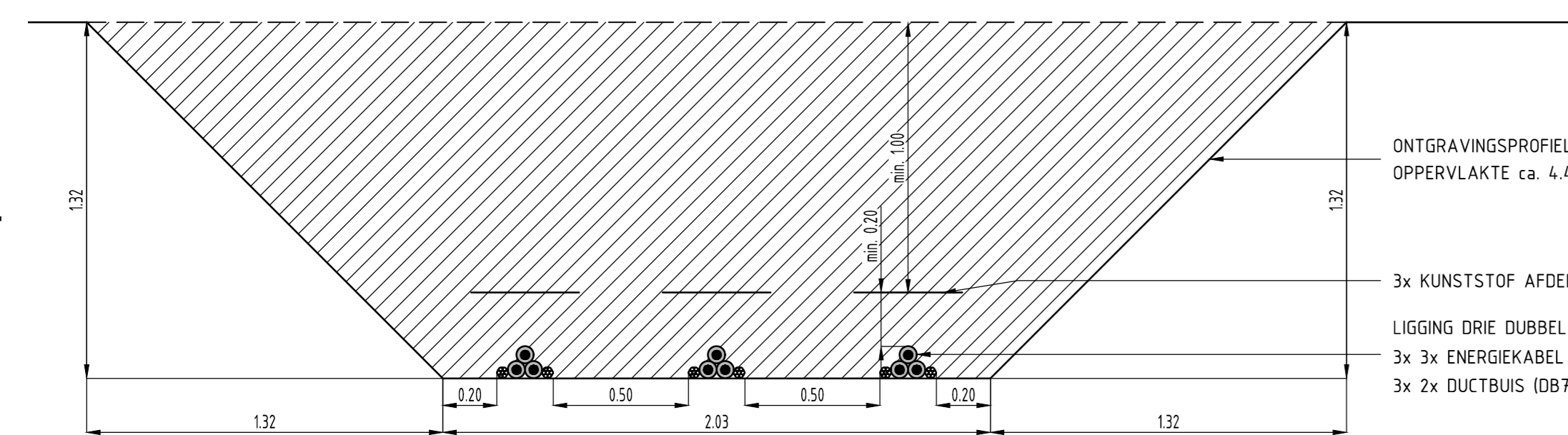

PRINCIPE ONTGRAVINGSPROFIEL 4 DRIE DUBBEL LEGTRACÉ

SCHAAL 1:20

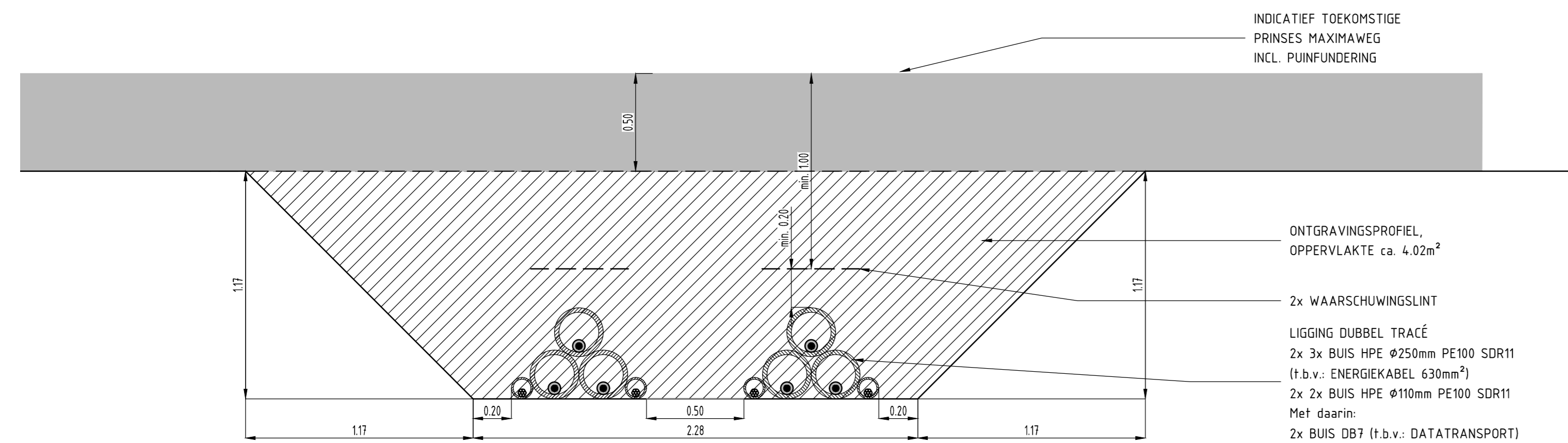

PRINCIPE ONTGRAVINGSPROFIEL 5 DUBBEL LEGTRACÉ T.H.V. TOEKOMSTIGE PRINSES MAXIMAWEG

SCHAAL 1:20

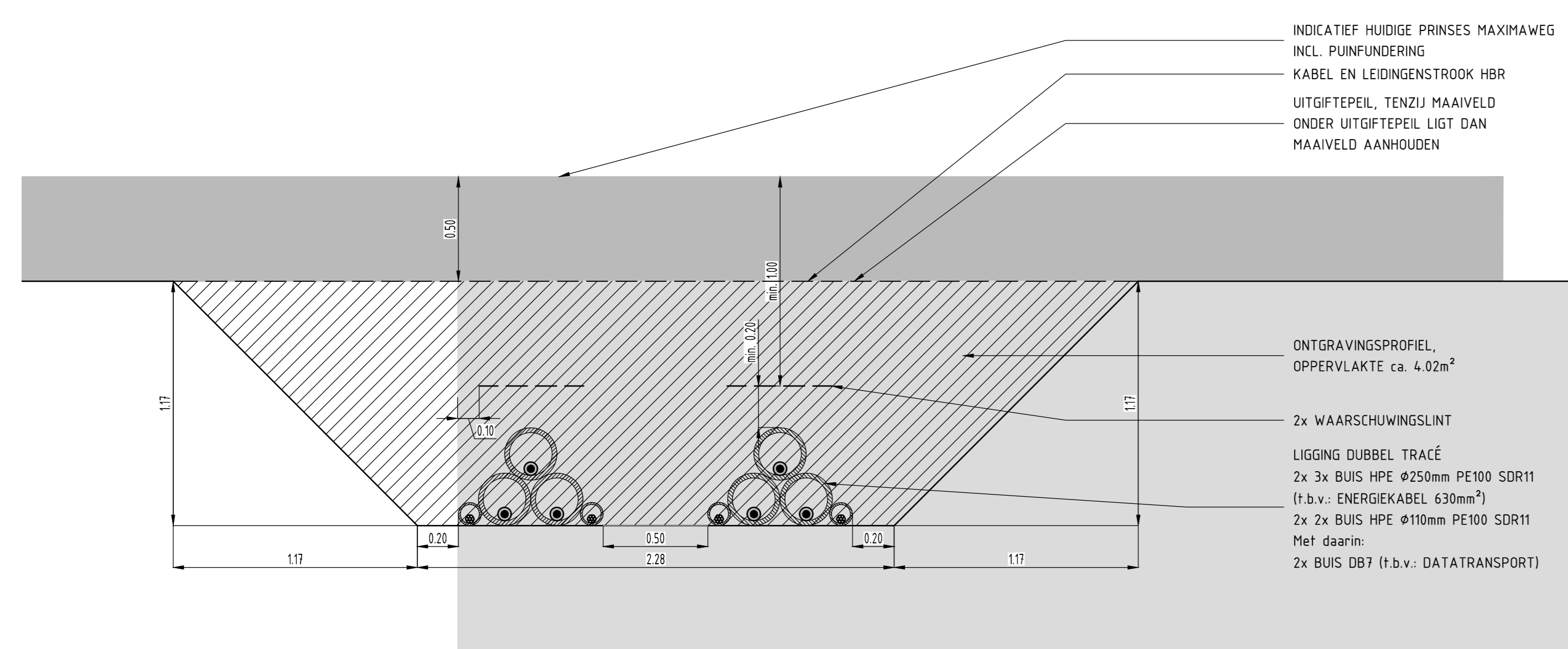

PRINCIPE ONTGRAVINGSPROFIEL 6 DUBBEL LEGTRACÉ KRUISING PRINSES MAXIMAWEG IN HBR STROOK

SCHAAL 1:20

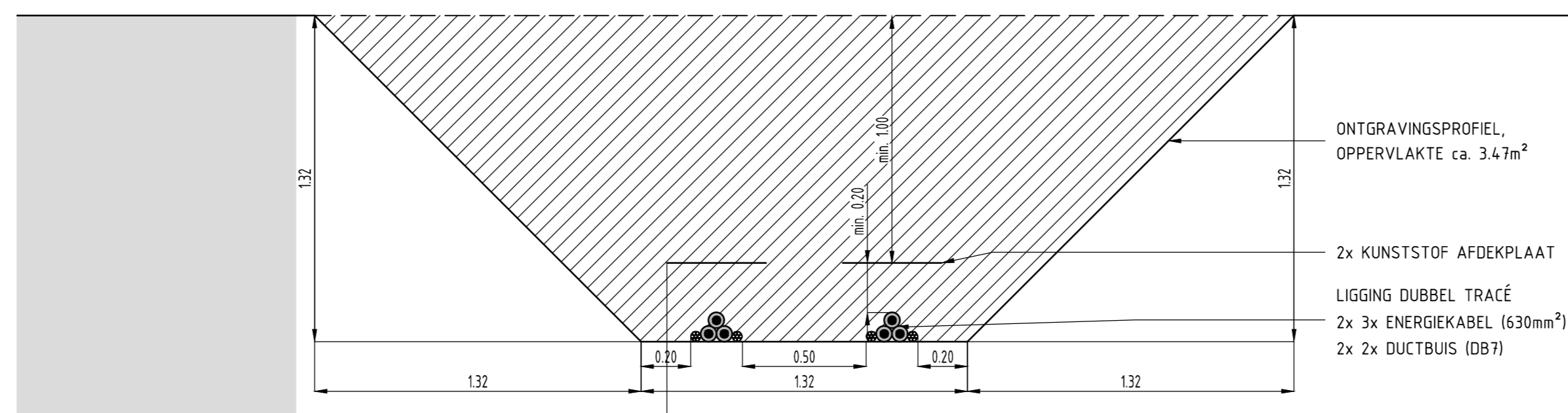

PRINCIPE ONTGRAVINGSPROFIEL 10 DUBBEL LEGTRACÉ PARALLEL AAN HBR STROOK

SCHAAL 1:20

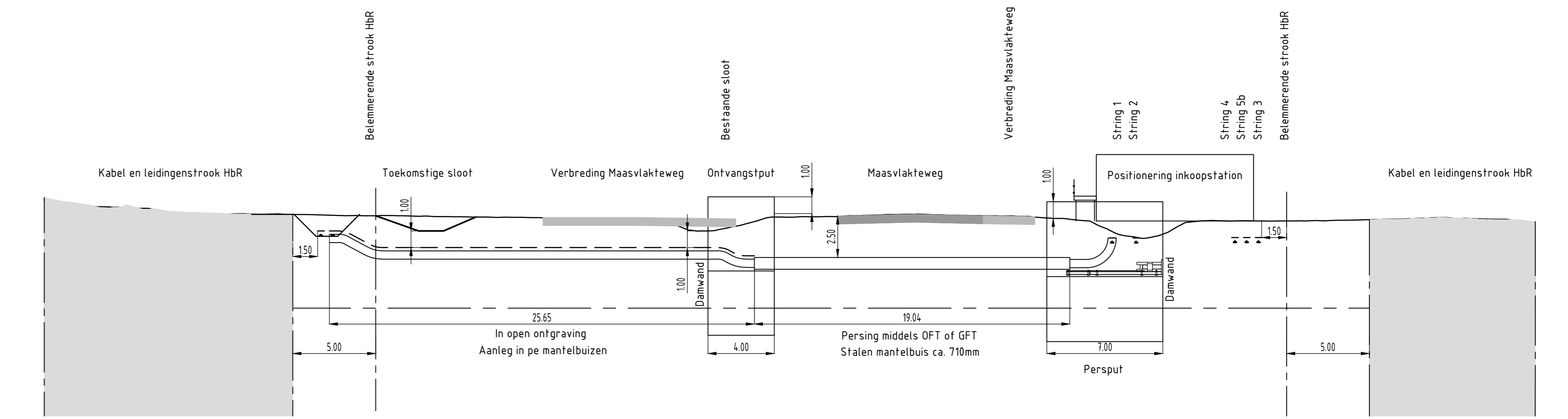

DOORSNEDE A-A PRINCIPE PROFIEL KRUISING MAASVLAKTEWEG MIDDELS GFT/OFT EN OPEN ONTGRAVING

SCHAAL 1:200

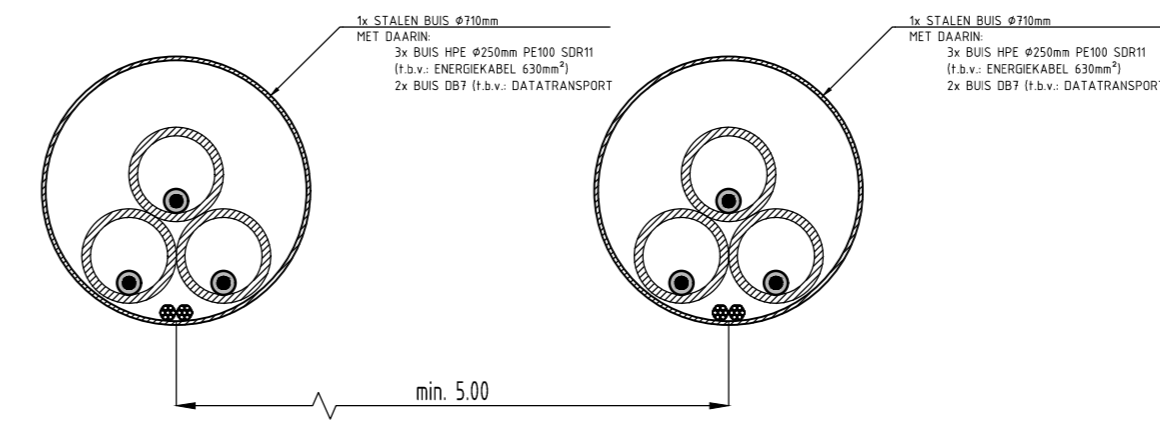

PRINCIPE PROFIEL BUIS/BOORGANG

SCHAAL 1:20

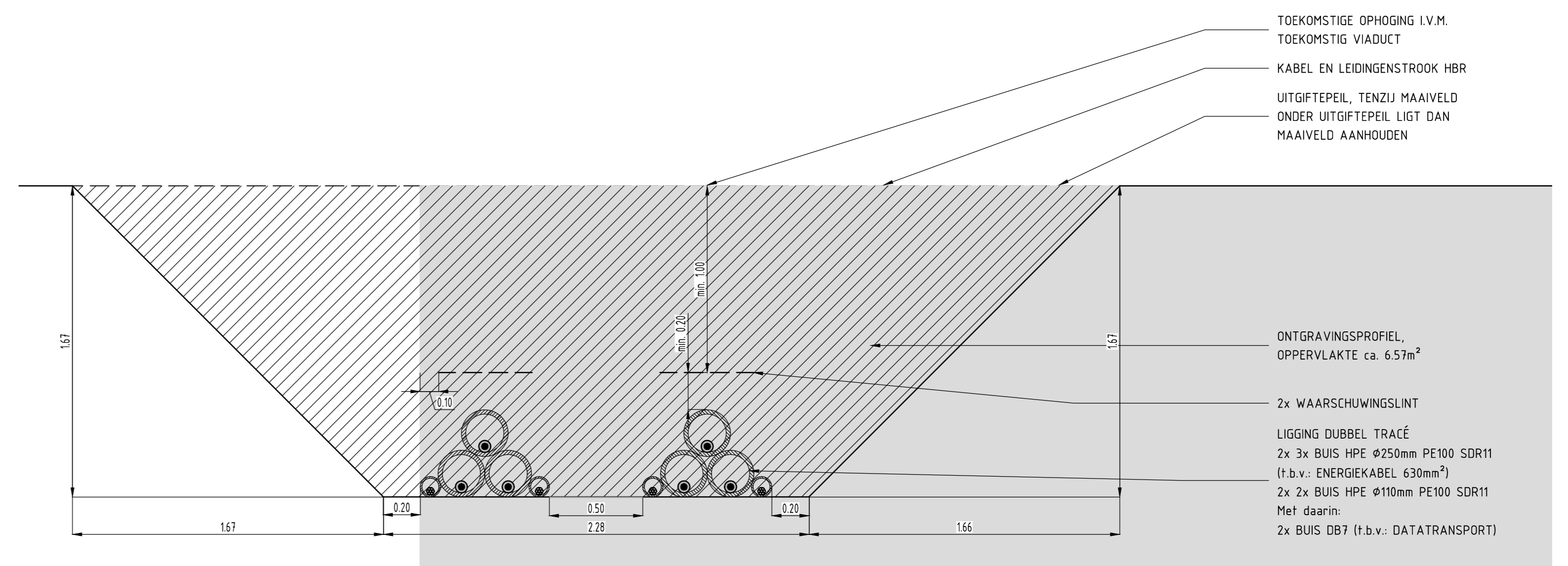

PRINCIPE ONTGRAVINGSPROFIEL 7 DUBBEL LEGTRACÉ IN HBR STROOK T.H.V. TOEKOMSTIG VIADUCT

SCHAAL 1:20

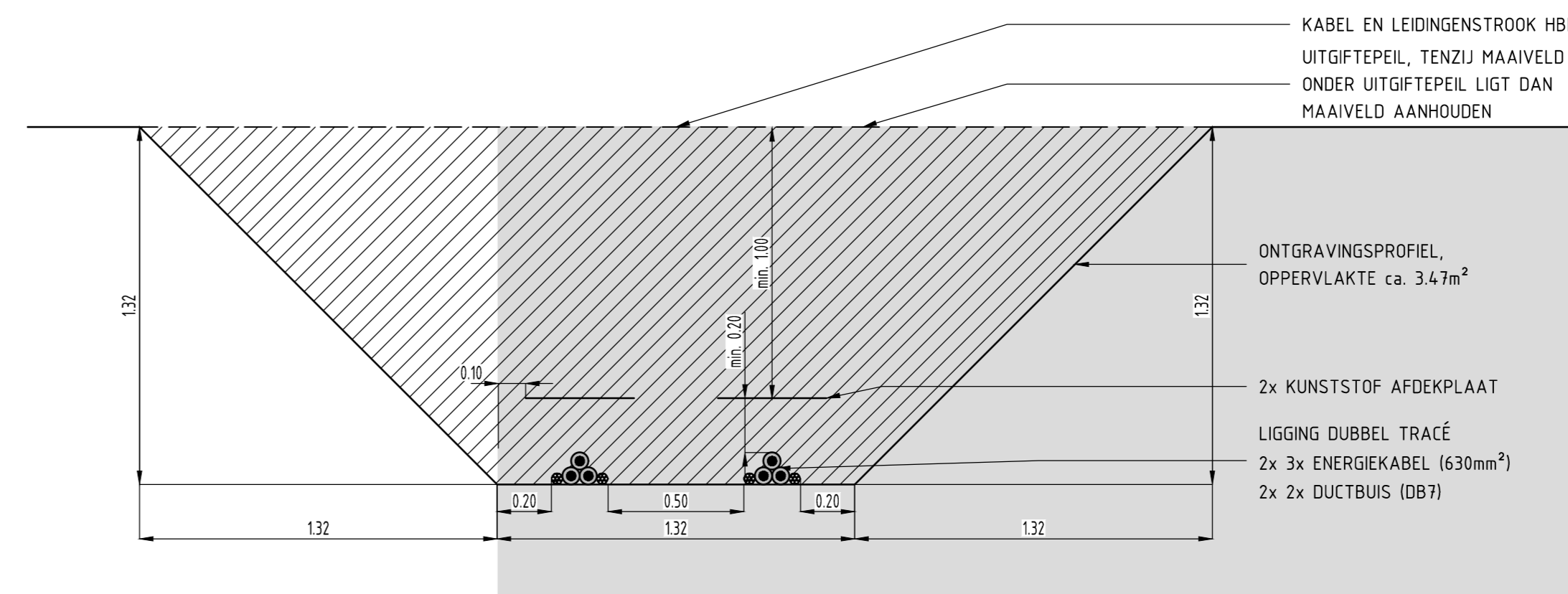

PRINCIPE ONTGRAVINGSPROFIEL 8 DUBBEL LEGTRACÉ IN HBR STROOK

SCHAAL 1:20

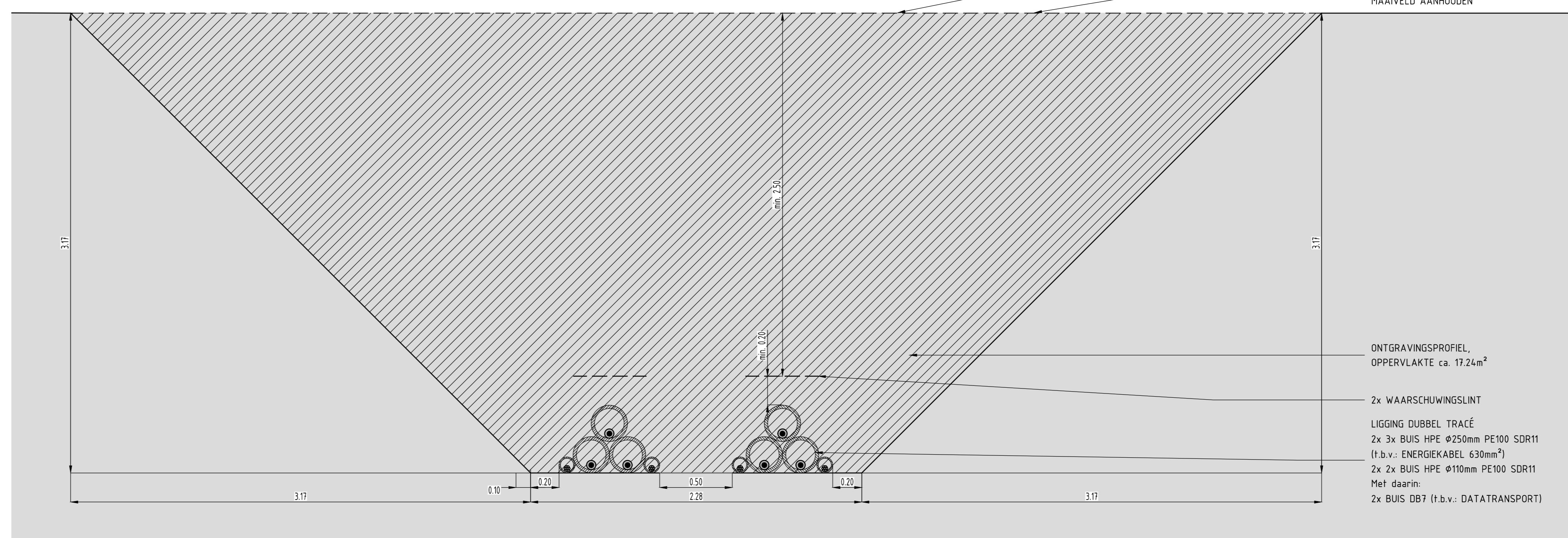

PRINCIPE ONTGRAVINGSPROFIEL 9 DUBBEL LEGTRACÉ KRUISING HBR STROOK

SCHAAL 1:20

Overname ontwerp	04-08-2020
Overname ontwerp	12-08-2020
Overname ontwerp	04-08-2020
Overname ontwerp	27-08-2020
Frank Wiegang	28-08-2020
Erwin Jansen	28-08-2020
Erwin Jansen	28-08-2020

Eneco B.V.

project  
AANLEG LEGTRACÉ/PERSING  
WINDMOLENPARK MAASVLAKTE 2

omschrijving  
Aanleg bekabeling in open ontgraving en persing  
Vanaf HZ10 tot inkoopstation  
BLAD 3 - DETAILS

documentatie  
VO

documentversie  
1.1

formaat  
A0

schaal  
1:20/1:200

titel  
VO

bladzijde  
3

van  
3

projectnummer / tekeningnummer  
BG8375-RHD-ZZ-XX-DR-D-0001

Eneco  
Royal HaskoningDHV  
Enhancing Society Together  
HaskoningDHV Nederland B.V.  
Water