

Zie principe ontgravingsprofiel 1

Zie principe ontgravingsprofiel 2

Zie principe ontgravingsprofiel 3

Zie principe ontgravingsprofiel 4

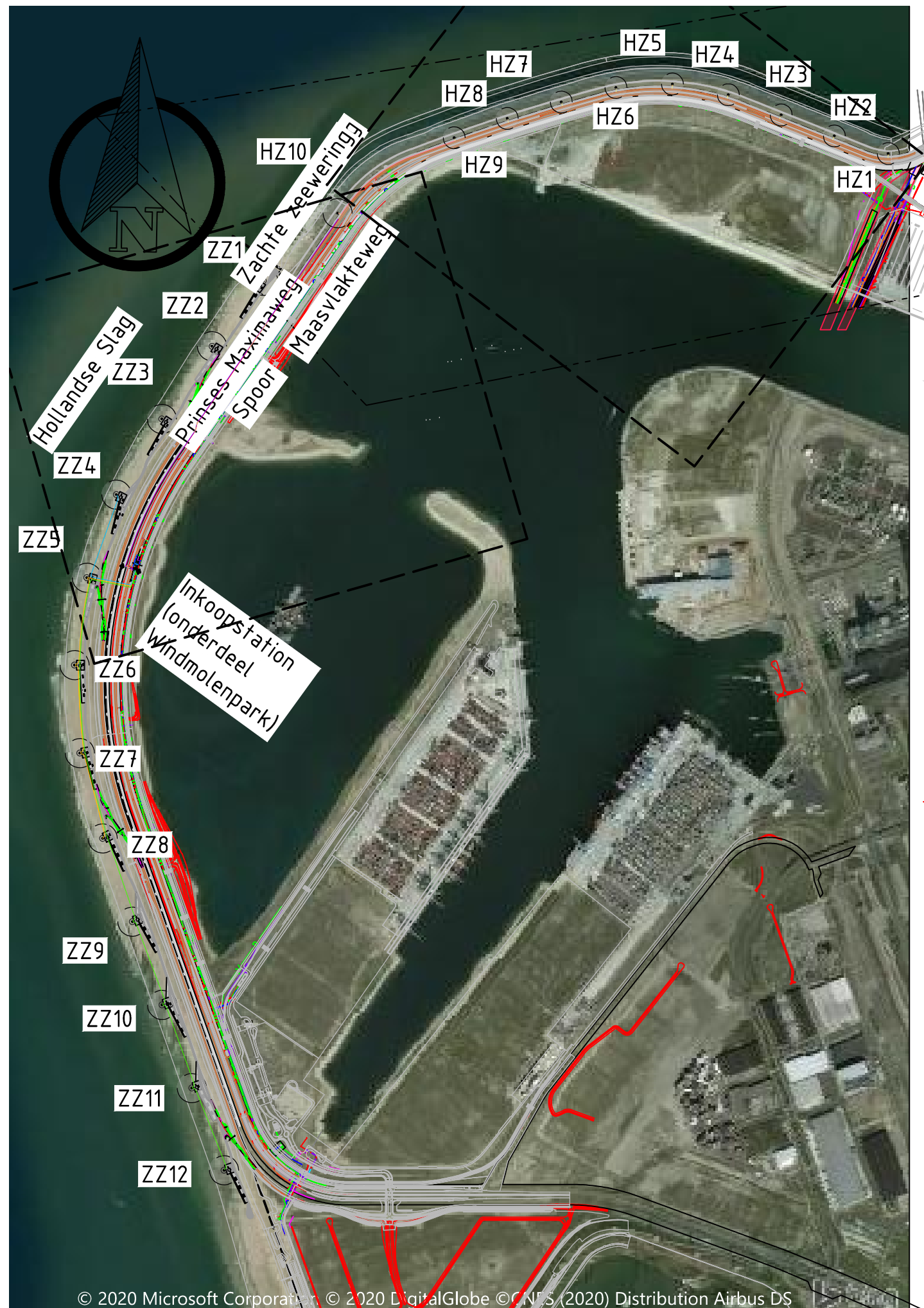



SITUATIE
SCHAAAL 1:25000

Legenda

- String 1 legtracé HZ1 t/m HZ5 tot Inkoopstation (onderdeel Windpa
- String 2 legtracé HZ6 t/m HZ9 tot Inkoopstation (onderdeel Windpa
- Legtracé HZ10 t/m HZ9
- String 4 HDD's en legtracé ZZ1 t/m ZZ4
- String 5b HDD's en legtracé ZZ5 t/m ZZ8
- String 3 HDD's en legtracé ZZ9 t/m ZZ12
- Kabels in stalen mantelbuizen
- Kabels in PE mantelbuizen
- Objectgrens RWS
- Inkoopstation (onderdeel Windpark)
- Kabel en leidingstrook HBR
- ZZ5 WINDMOLEN ZACHTE ZEEWERING
- HZ1 WINDMOLEN HARDE ZEEWERING

BOVENAANZICHT HZ10 - MAASVLAKTEWEG
SCHAAAL 1:2500

Elcom-wedgippen	16-06-2020
Elcom-wedgippen	13-06-2020
Elcom-wedgippen	20-05-2020
Elcom-wedgippen	08-05-2020
opdrachtgever Eneco B.V.	
	
project AANLEG LEGTRACÉ/PERSING WINDMOLENPARK MAASVLAKTE 2	
opdrachtgever Aanleg bekabeling in open ontgraving Vanaf HZ1 tot HZ10	
bladnummer BLAD 1 - OVERZICHT	
documentatie	documentversie
VO	1.1
formaat	schaal
A0	1:2500
type	VO
bladnr.	1
van	3
projectnummer / tekeningnummer BG8375-RHD-ZZ-XX-DR-0-0001	
	

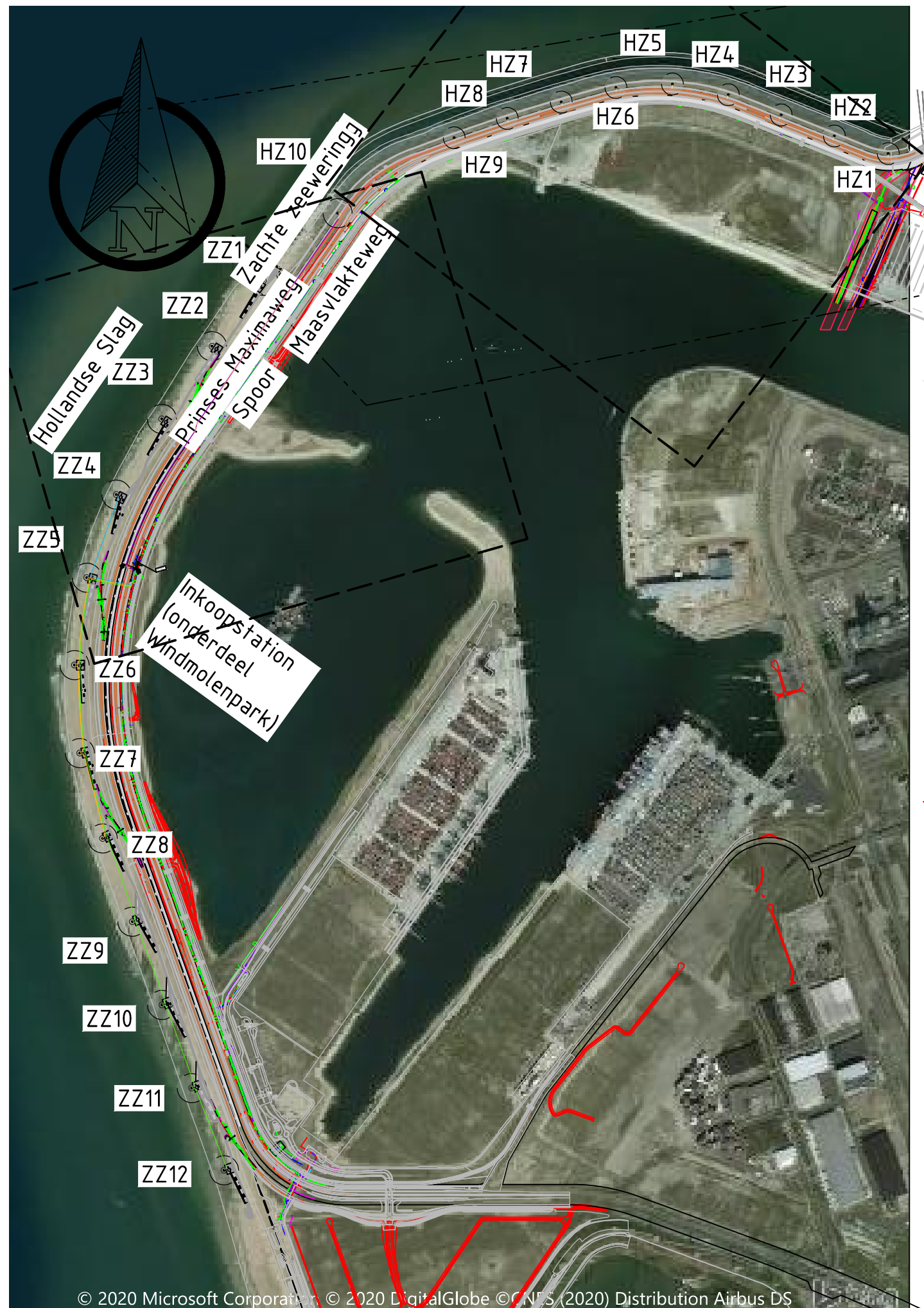
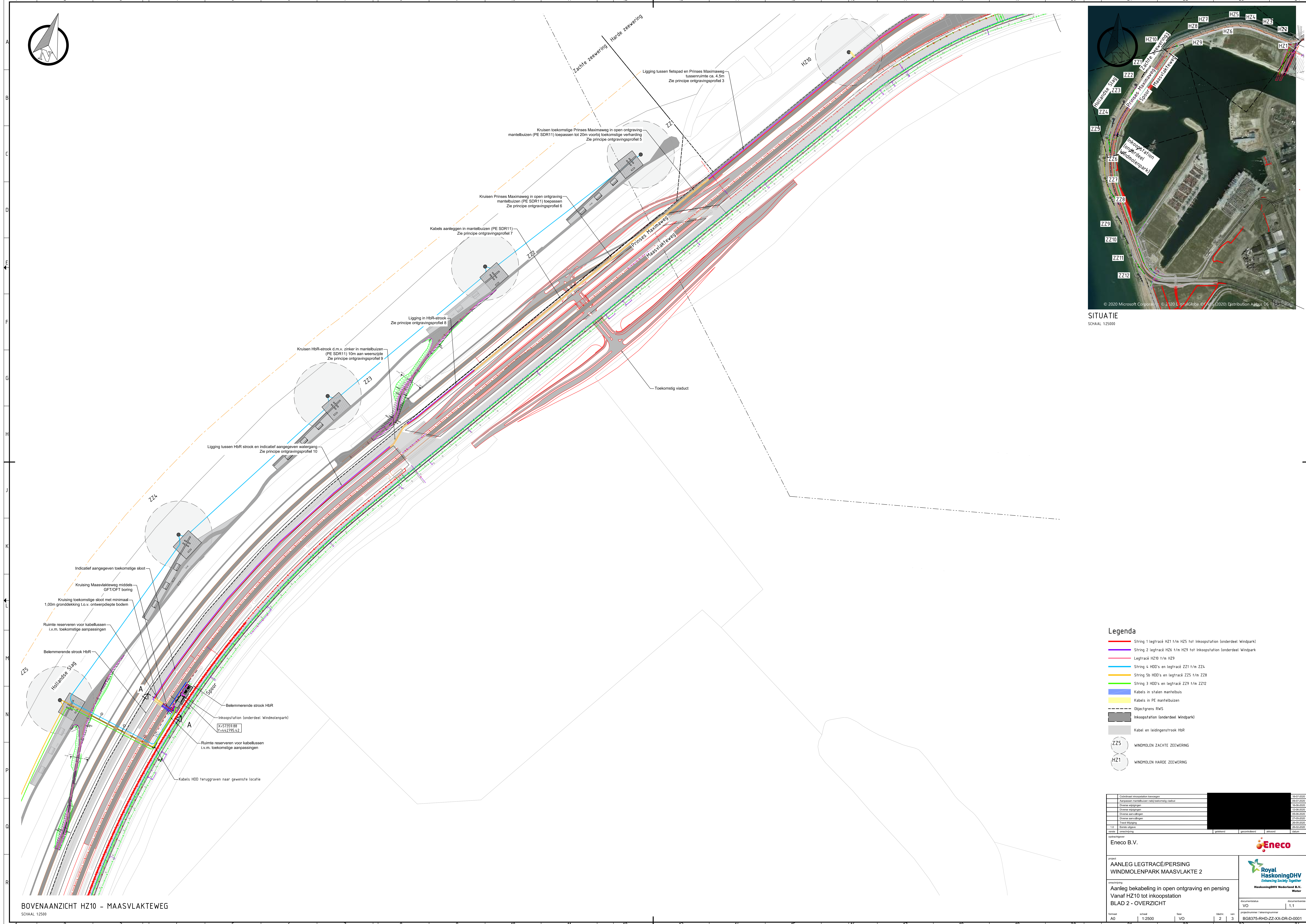
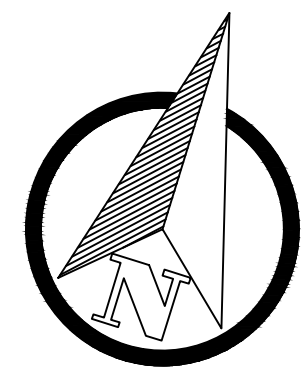

SITUATIE
SCHAAAL 1:25000

Legenda

- String 1 legtracé HZ1 t/m HZ5 tot inkoopstation (onderdeel Windpark)
- String 2 legtracé HZ6 t/m HZ9 tot inkoopstation (onderdeel Windpark)
- Legtracé HZ10 t/m HZ9
- String 4 HDD's en legtracé ZZ1 t/m ZZ4
- String 5b HDD's en legtracé ZZ5 t/m ZZ8
- String 3 HDD's en legtracé ZZ9 t/m ZZ12
- Kabels in stalen mantelbuizen
- Kabels in PE mantelbuizen
- Objectgrens RWS
- Inkoopstation (onderdeel Windpark)
- Kabel en leidingstrook HBR
- ZZ5 WINDMOLEN ZACHTTE ZEEWERING
- HZ1 WINDMOLEN HARDE ZEEWERING

Coördinaat invoerdatum	19-07-2020
Aanpassen mantelbuizen naar toekomstig vacuüm	08-07-2020
Overeen wijzigingen	08-08-2020
Overeen wijzigingen	12-08-2020
Overeen aanpak wijzigingen	09-09-2020
Overeen aanpak wijzigingen	27-09-2020
Frank Wieringa	28-09-2020
TE: Eerste aflevering	28-09-2020
Werk: 1000000000	gemaakt

opdrachtgever
Eneco B.V.

project
**AANLEG LEGTRACÉ/PERSING
WINDMOLENPARK MAASVLAKTE 2**

omschrijving
**Aanleg bekabeling in open ontgraving en persing
Vanaf HZ10 tot inkoopstation
BLAD 2 - OVERZICHT**

documentatie
VO | 1.1

ingepast/veranderd/afgevoerd
BG8375-RHD-ZZ-XX-DR-D-0001



BOVENAANZICHT HZ10 - MAASVLAKTEWEG
SCHAAAL 1:2500

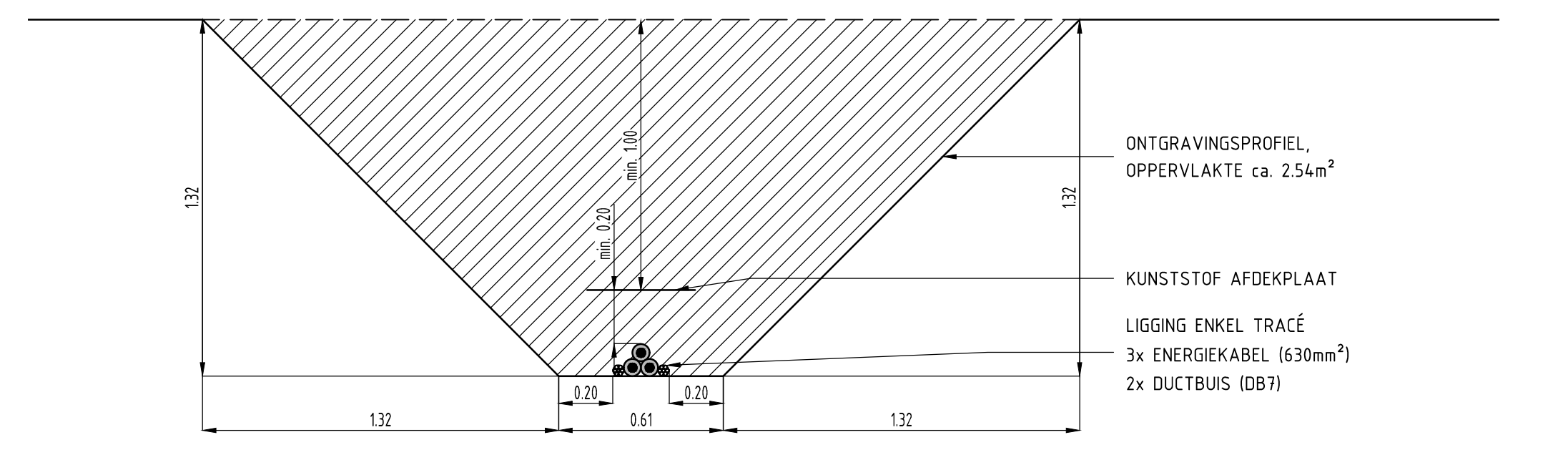

PRINCIPE ONTGRAVINGSPROFIEL 1 ENKEL LEGTRACÉ

SCHAAL 1:20

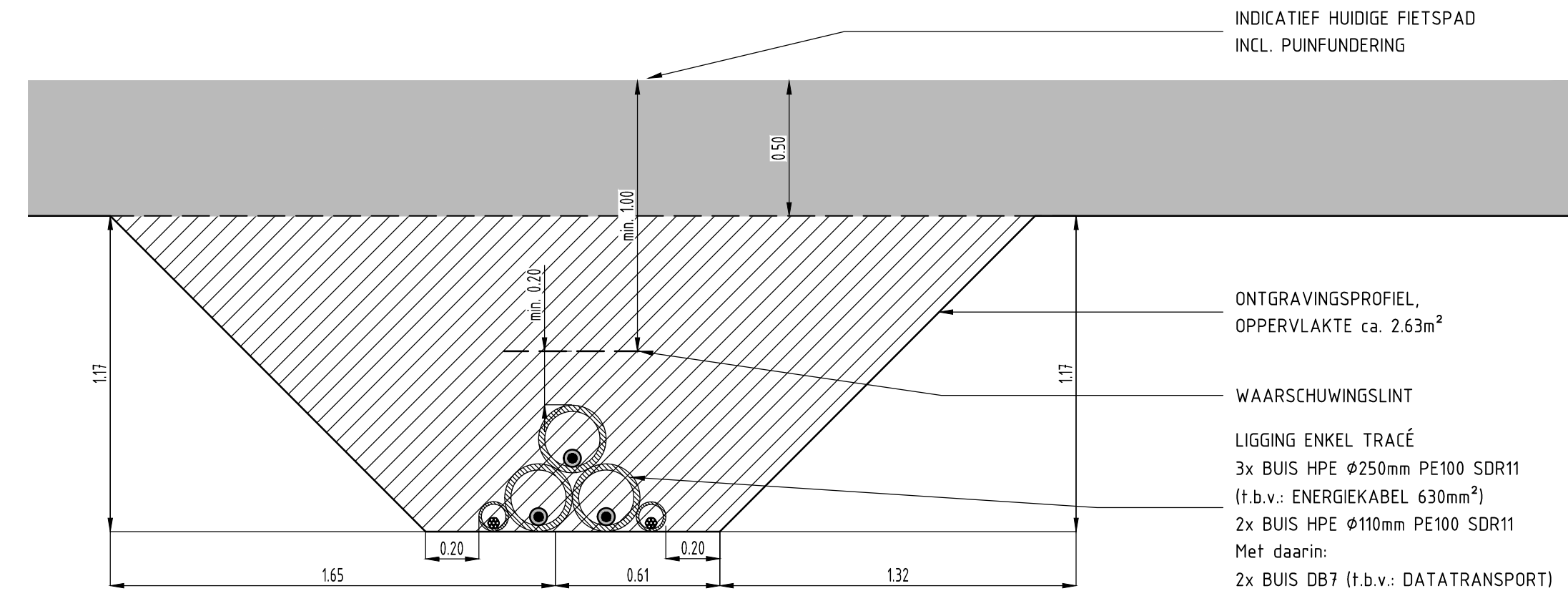

PRINCIPE ONTGRAVINGSPROFIEL 2 ENKEL LEGTRACÉ T.H.V. HUIDIG FIETSPAD

SCHAAL 1:20

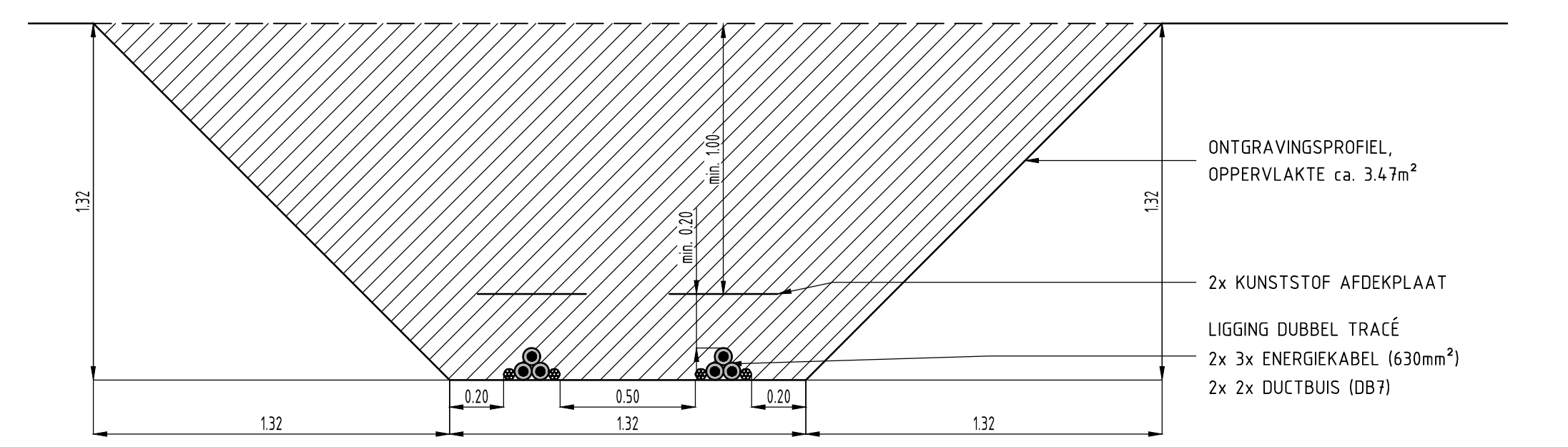

PRINCIPE ONTGRAVINGSPROFIEL 3 DUBBEL LEGTRACÉ

SCHAAL 1:20

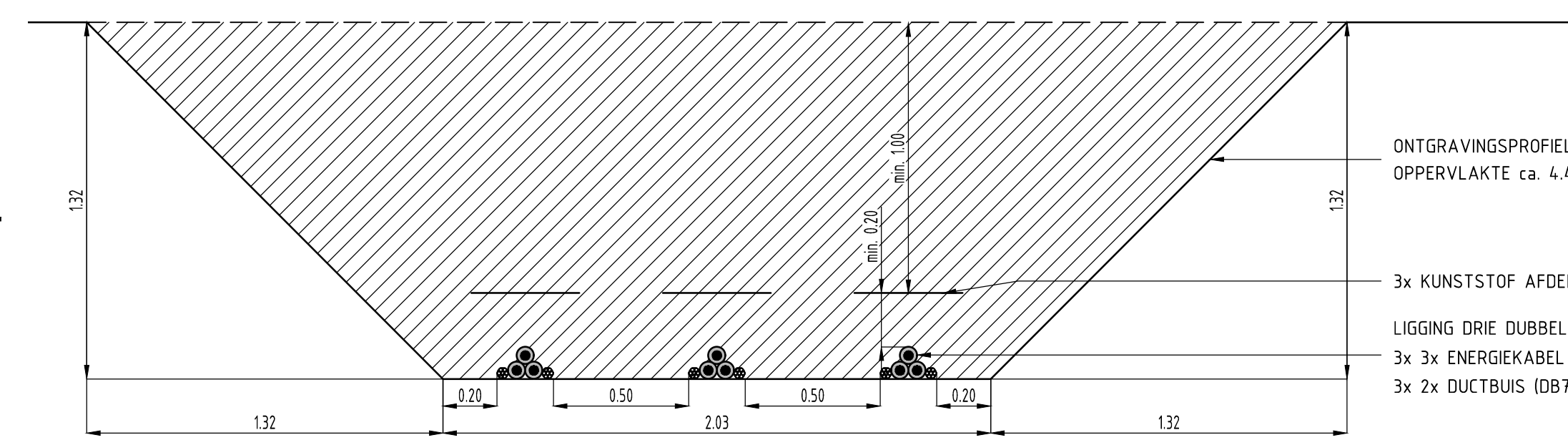

PRINCIPE ONTGRAVINGSPROFIEL 4 DRIE DUBBEL LEGTRACÉ

SCHAAL 1:20

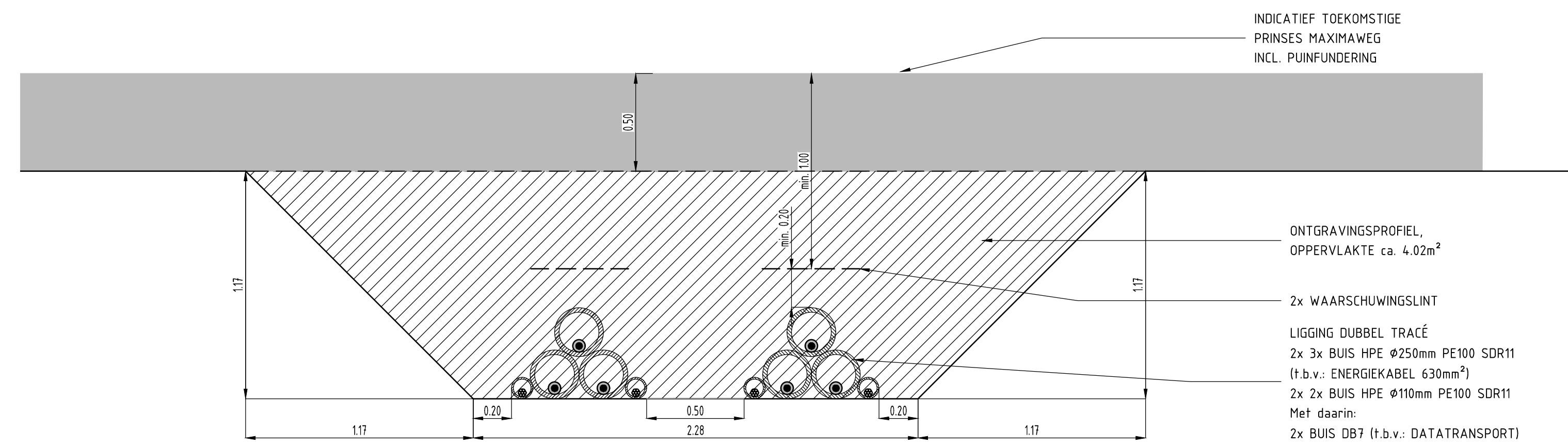

PRINCIPE ONTGRAVINGSPROFIEL 5 DUBBEL LEGTRACÉ T.H.V. TOEKOMSTIGE PRINSES MAXIMAWEG

SCHAAL 1:20

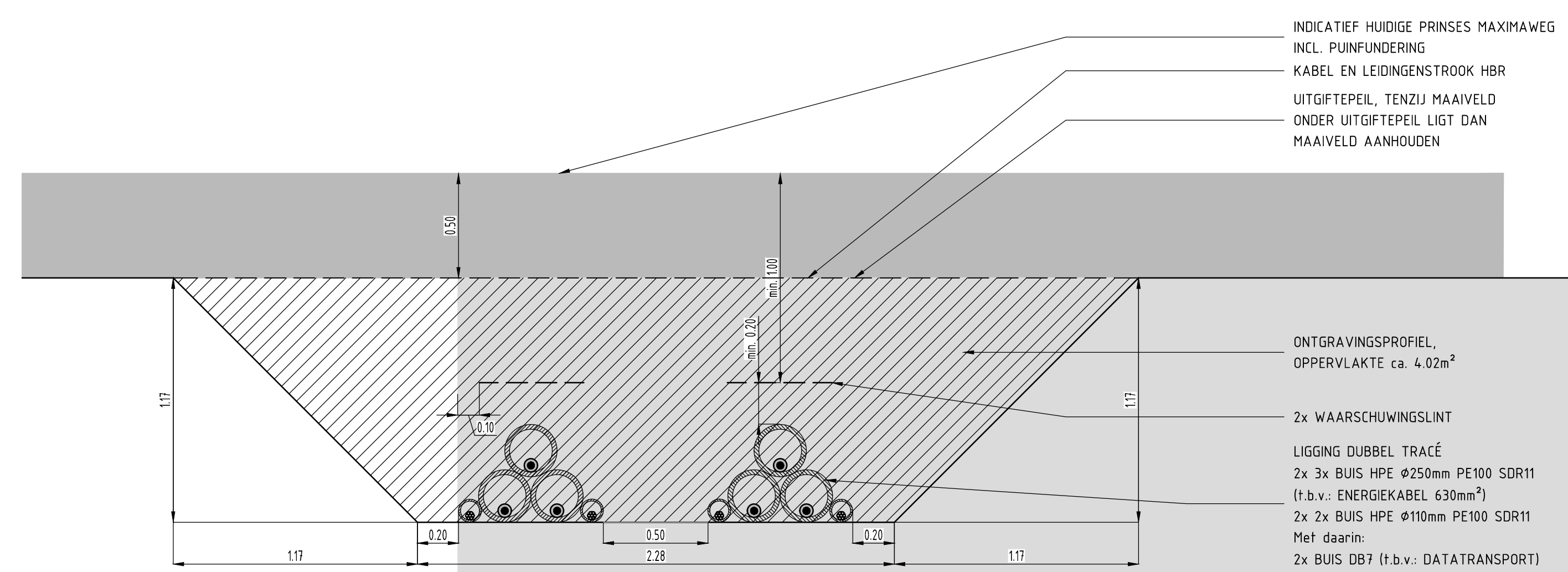

PRINCIPE ONTGRAVINGSPROFIEL 6 DUBBEL LEGTRACÉ KRUISING PRINSES MAXIMAWEG IN HBR STROOK

SCHAAL 1:20

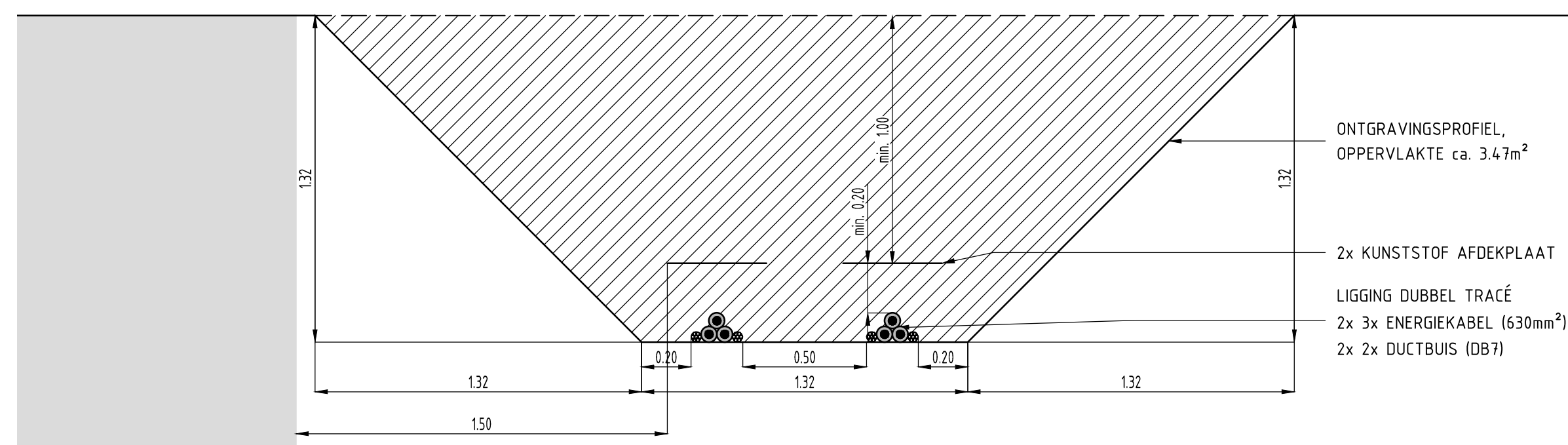

PRINCIPE ONTGRAVINGSPROFIEL 10 DUBBEL LEGTRACÉ PARALLEL AAN HBR STROOK

SCHAAL 1:20

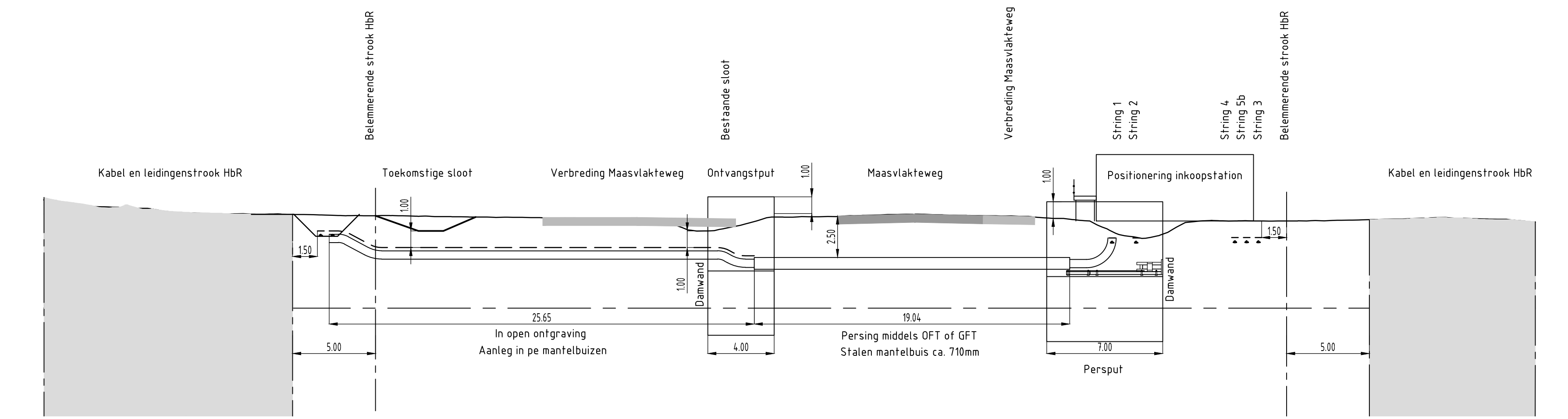

DOORSNEDE A-A PRINCIPE PROFIEL KRUISING MAASVLAKTEWEG MIDDELS GFT/OFT EN OPEN ONTGRAVING

SCHAAL 1:200

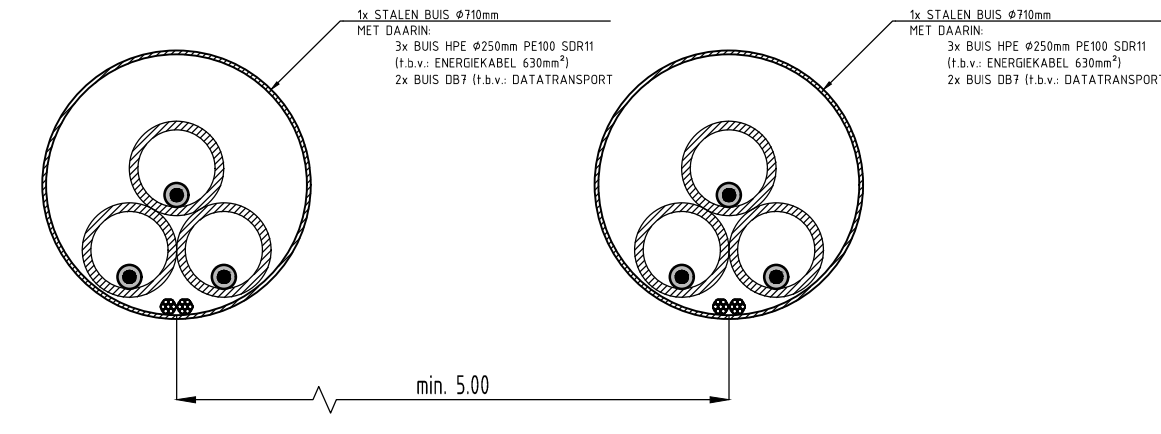

PRINCIPE PROFIEL BUIS/BOORGANG

SCHAAL 1:20

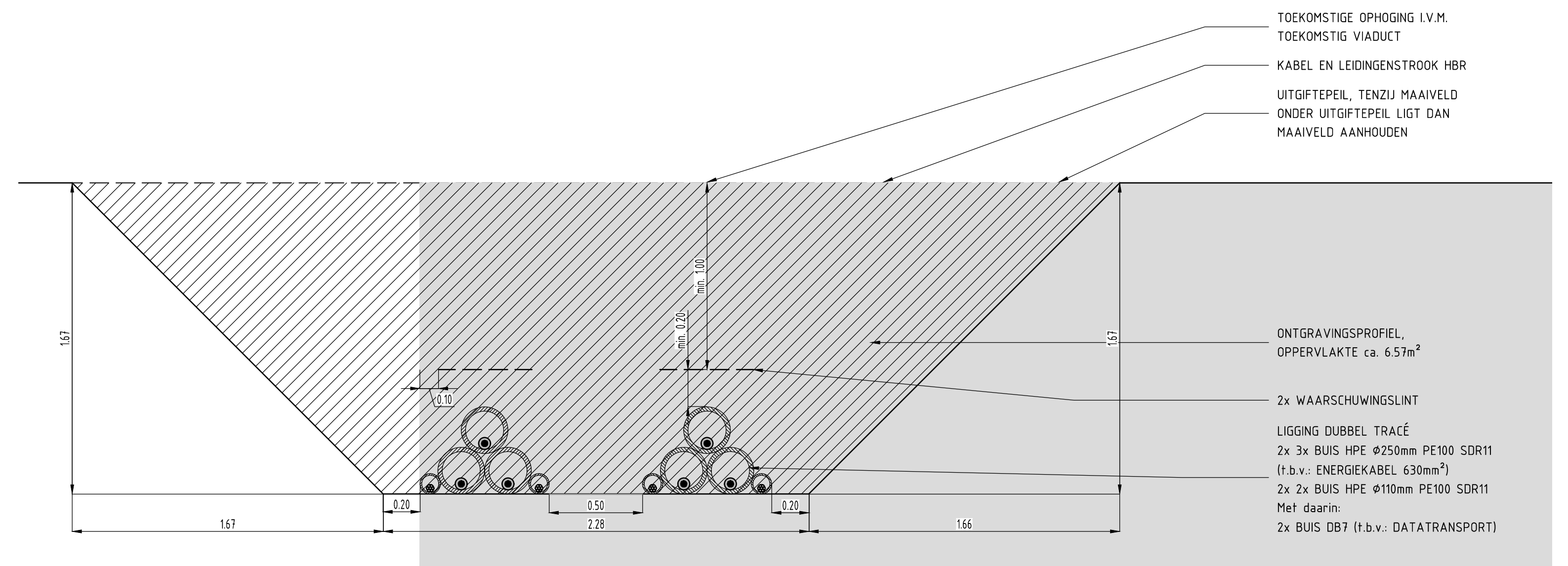

PRINCIPE ONTGRAVINGSPROFIEL 7 DUBBEL LEGTRACÉ IN HBR STROOK T.H.V. TOEKOMSTIG VIADUCT

SCHAAL 1:20

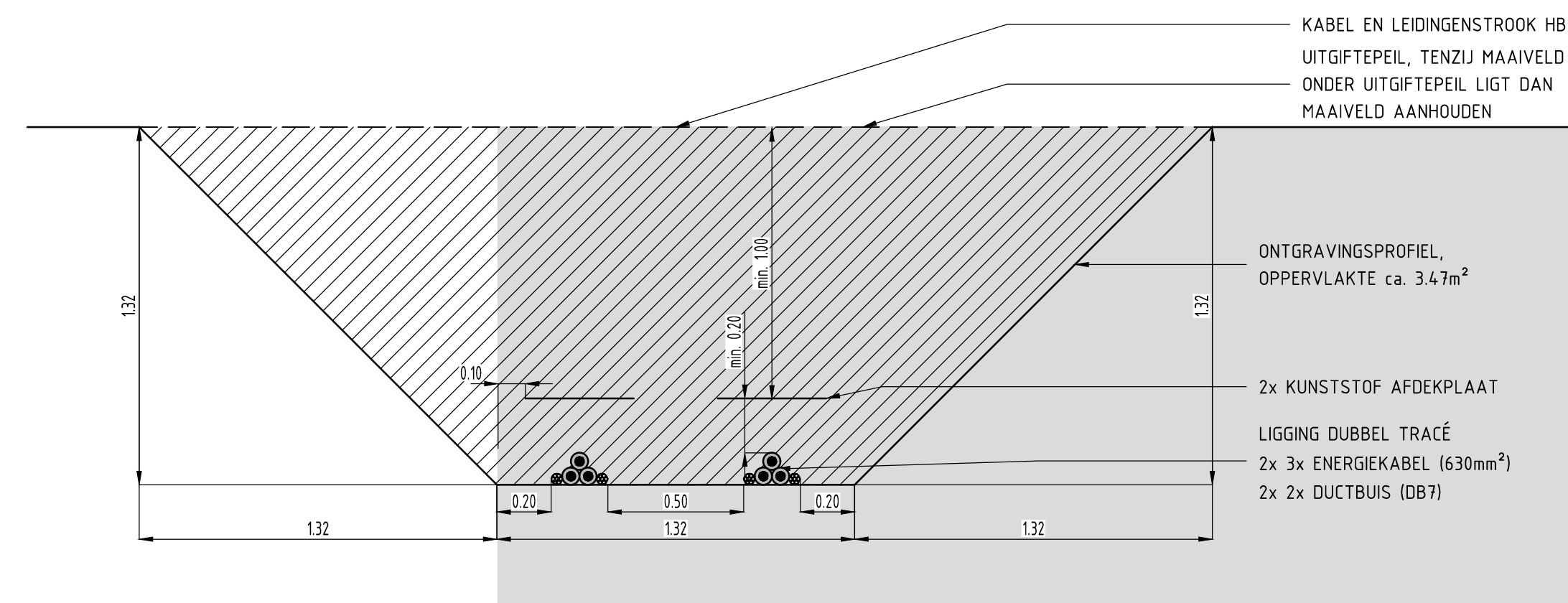

PRINCIPE ONTGRAVINGSPROFIEL 8 DUBBEL LEGTRACÉ IN HBR STROOK

SCHAAL 1:20

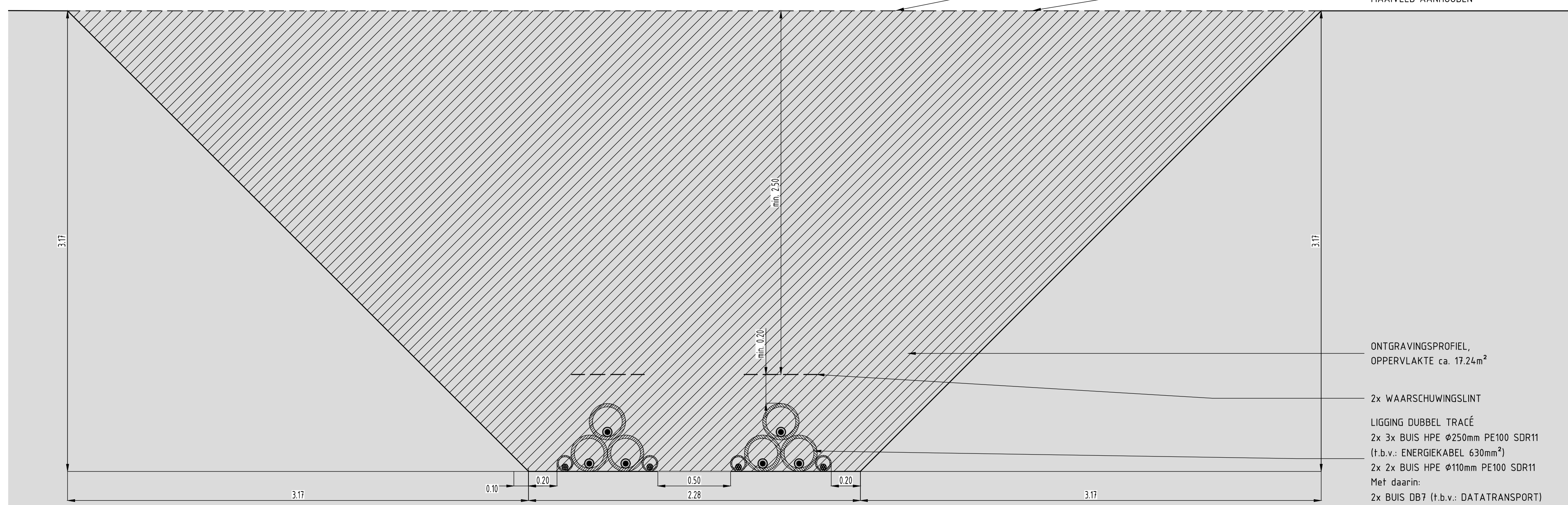

PRINCIPE ONTGRAVINGSPROFIEL 9 DUBBEL LEGTRACÉ KRUISING HBR STROOK

SCHAAL 1:20

Overname ontwerp	04-08-2020
Overname ontwerp	12-08-2020
Overname ontwerp	04-08-2020
Overname ontwerp	27-08-2020
Frank Wiegman	24-08-2020
Erwin Jansen	28-07-2020
Erwin Jansen	08-07-2020

opdrachtgever
Eneco B.V.

project
AANLEG LEGTRACÉ/PERSING WINDMOLENPARK MAASVLAKTE 2

omschrijving
Aanleg bekabeling in open ontgraving en persing Vanaf HZ10 tot inkoopstation
BLAD 3 - DETAILS

documentatie
VO 1.1

formaat
A0

schaal
1:20/1:200

titel
VO

bladzijde
3

van
3

documentnummer
BG8375-RHD-ZZ-XX-DR-D-0001

Eneco

Royal HaskoningDHV
Enhancing Society Together
HaskoningDHV Nederland B.V.
Water