

**Provincie Overijssel**

Luttenbergstraat 2  
Postbus 10078  
8000 GB Zwolle  
Telefoon 038 499 88 99  
Fax 038 425 48 88  
overijssel.nl  
postbus@overijssel.nl

KvK 51048329  
IBAN NL45 RABO 0397 3411 21

**Inlichtingen bij**

telefoon 038 499 [REDACTED]  
[REDACTED]@overijssel.nl  
Zaaknummer 5810304

Varkenshouderij [REDACTED]  
[REDACTED]  
Luttergreppel 4  
7776 RT SLAGHAREN

Datum	Kenmerk	Bijlagen	Uw brief	Uw kenmerk
11-09-2020	2020/0238630	4	27 april 2020	

Onderwerp: Ontheffing Wet natuurbescherming

Geachte mevrouw [REDACTED]

U heeft namens uw organisatie een aanvraag om een ontheffing op grond van de Wet natuurbescherming – onderdeel soorten<sup>1</sup> (verder Wnb - soorten) bij ons ingediend. Deze hebben wij op 27 april 2020<sup>2</sup> ontvangen. Op 2 juli 2020 hebben wij aanvullende gegevens ontvangen. De aanvraag is gedaan vanwege de sloop van een verouderde stal en het ter plekke realiseren van een nieuwe stal aan de Schuineslootweg 111 te Schuinesloot. In deze brief geven wij ons besluit weer.

**Besluit**

Wij besluiten u een ontheffing<sup>3</sup> te verlenen van verbodsbepalingen voor een nationaal beschermde soorten en een soort van de Vogelrichtlijn. In het bijzonder gaat het om het verbod om een rustplaats van de kerkuil opzettelijk te vernielen of te beschadigen<sup>4</sup> en om de vaste voortplantingsplaatsen of rustplaatsen van de bunzing, egel, hermelijn, steenmarter en de wezel te beschadigen of te vernielen<sup>5</sup>.

Deze ontheffing heeft betrekking op de sloop van een verouderde stal en het ter plekke realiseren van een nieuwe stal aan de Schuineslootweg 111 te Schuinesloot.

Wij verlenen u geen ontheffing van het verbod om de kerkuil opzettelijk te storen. Dit omdat u voldoende voorzorgsmaatregelen neemt om het opzettelijk storen van deze soort te voorkomen en daarmee overtreedt u niet verbodsbepalingen uit artikel 3.1, vierde lid van de Wet natuurbescherming.

Deze ontheffing treedt in werking op 1 oktober 2020 en is geldig tot en met 1 oktober 2022. We hebben een langere ontheffingsperiode verbonden, omdat op deze manier geborgd kan worden dat het struweel wordt aangelegd voor de egel en kleine marterachtigen.

Verder besluiten wij dat de volgende stukken/delen van de aanvraag onderdeel uitmaken van de ontheffing, voor zover niet in strijd met de voorschriften zoals weergegeven in bijlage 1.

- De aanvraag van 27 april 2020 en de bijbehorende stukken te weten:
  - Rapport: 'Quickscan Wet natuurbescherming ter plaatse van Schuineslootweg 111 te Schuinesloot', van 25 maart 2020;
  - Rapport: 'Activiteitenplan', van april 2020;

<sup>1</sup> In het kader van art. 3.3, eerste lid en art. 3.10, tweede lid, in samenhang met art. 3.8, eerste lid Wnb

<sup>2</sup> EDO-kenmerk 2020/0126642

<sup>3</sup> Op basis van art. 3.3, eerste lid en art. 3.10, tweede lid, in samenhang met art. 3.8 Wnb

<sup>4</sup> Art. 3.1, tweede lid Wnb

<sup>5</sup> Art. 3.10, eerste lid, sub b Wnb1

- o Brief met aanvullende gegevens van 2 juli 2020.
- De motivering voor ons besluit is in bijlage 2 (overwegingen), behorende bij dit besluit, weergegeven.

### Voorschriften

Aan ons besluit verbinden wij voorschriften. Deze zijn in bijlage 1 weergegeven.

### Bezwaar

Als u het niet eens bent met dit besluit om ontheffing te verlenen kunt u bezwaar maken. Op pagina 3 wordt toegelicht hoe u dit kunt doen.

### Leges

U bent voor het in behandeling nemen van uw aanvraag leges verschuldigd<sup>6</sup>. De verschuldigde leges zijn:

Artikel Code	Artikel omschrijving	Leges bedrag
7.6.2	WNB aanvraag ontheffing art.3.3, 3.8 en 3.10 soortenbescherming infrastructureel werk, ruimtelijke inrichting	€ 3.025,00
<b>Totaal leges</b>		<b>€ 3.025,00</b>

Voor betaling van dit bedrag ontvangt u een factuur. Op deze factuur staat tevens vermeld hoe u eventueel bezwaar kunt aantekenen tegen de hoogte van het legesbedrag en de gehanteerde grondslagen.

### Vragen

Heeft u vragen? Belt u dan met [REDACTED], te bereiken tijdens kantooruren op nummer 038 [REDACTED]. Schrijft u ons een brief of e-mail? Behandel dan één onderwerp per brief of e-mail. Wilt u ook het zaaknummer Z-HZ\_WNB-2020-002171 vermelden? Op die manier kunnen wij sneller op uw vraag of opmerking reageren.

Met vriendelijke groet,  
Namens Gedeputeerde Staten van Overijssel,

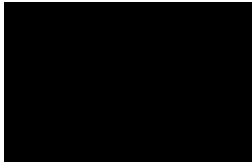

### Bijlagen:

Bijlage 1	<b>Voorschriften</b>
Bijlage 2	<b>Overwegingen bij het besluit</b>
Bijlage 3	<b>Ligging plangebied</b>
Bijlage 4	<b>Locaties van maatregelen voor kerkuil, steenmarter, egel en kleine marterachtigen</b>

### Afschriften

Een afschrift van dit besluit is tevens verzonden aan:

- Burgemeester en wethouders van de gemeente Hardenberg;
- [REDACTED]

---

<sup>6</sup> Belastingverordening Overijssel

**Als u het niet eens bent met dit besluit kunt u bezwaar maken, als u belanghebbende bent.**  
Stuurt u dan een bezwaarschrift aan ons. Wij controleren dan of wij een juist besluit hebben genomen.

**Uw bezwaarschrift is een brief die aan een aantal eisen moet voldoen.**

De wet stelt eisen aan uw bezwaarschrift. Die eisen zijn:

1. U zegt met welk besluit u het niet eens bent. Dit doet u door in uw bezwaarschrift het kenmerk te vermelden dat op onze brief staat.
2. U zegt waarom u het niet eens bent met dit besluit.
3. U zet uw naam, adres, handtekening en de datum op uw bezwaarschrift.
4. U verstuurt het bezwaarschrift op tijd. Op onze brief staat een verzenddatum. U stuurt ons binnen zes weken na die datum uw bezwaarschrift.

**Uw bezwaarschrift kunt u op 3 manieren aan ons versturen.**

1. Met de post naar: Gedeputeerde Staten van Overijssel, Team Juridische zaken, Postbus 10078, 8000 GB Zwolle.
2. Via internet. U gebruikt daarvoor ons digitale bezwaarformulier. U vindt het formulier via <https://forms.overijssel.nl/bezwaar-klacht/bezwaar-beslissing/>.
3. Met een faxbericht. Het faxnummer van het team Juridische Zaken is: 038 – 425 48 02.

**Wat als u niet kunt wachten tot er een nieuw besluit is genomen?**

Ook als u bezwaar maakt treedt dit besluit gewoon in werking. Dat kan vervelende gevolgen voor u hebben. U kunt de rechtbank dan vragen een voorlopige beslissing te nemen, door een zogeheten 'voorlopige voorziening' aan te vragen. Dit is een aparte procedure die loopt naast de door u gestarte bezwaarprocedure. Voor de behandeling van uw verzoek om een voorlopige voorziening betaalt u een bedrag. De rechter kan beslissen dat wij dat bedrag aan u moeten vergoeden. Voor informatie over het indienen van een verzoek belt u met de Rechtbank Overijssel: 088 – 361 55 55.

## BIJLAGE 1 – VOORSCHRIFTEN BIJ HET BESLUIT

### **Informatie die van belang is bij melden of contact met bevoegd gezag**

Geeft u in de e-mail (meldpunt@overijssel.nl) naar ons of in een telefoongesprek (038 499 88 99) altijd aan dat het gaat om de Wet natuurbescherming – soortenbescherming, de naam van het project en ons kenmerk van dit besluit (2020/0238630). Daarmee is direct duidelijk voor welk deel van de organisatie de melding of uw verzoek tot contact bestemd is.

Aan deze ontheffing zijn de volgende voorschriften verbonden:

### **Algemeen**

1. Deze ontheffing is alleen geldig voor (medewerkers van) de ontheffinghouder of haar rechtsopvolgers of in opdracht van de ontheffinghouder handelende (rechts-)personen. De ontheffinghouder of haar rechtsopvolgers blijven daarbij verantwoordelijk en aansprakelijk voor de juiste naleving van deze ontheffing.
2. Minimaal zeven werkdagen voor aanvang van de werkzaamheden informeert u ons over de startdatum door een e-mail te sturen naar meldpunt@overijssel.nl. Geeft u bij de melding aan:
  - de contactpersoon ter plaatse, inclusief het 06-telefoonnummer van de contactpersoon;
  - de naam van de begeleidend ecologisch deskundige<sup>7</sup>, inclusief het 06-telefoonnummer van deze persoon;
  - het adres waar de werkzaamheden worden uitgevoerd;
  - het kenmerk van deze beschikking (2020/0238630).Wanneer contactgegevens wijzigen, informeert u ons hierover.
3. De ontheffinghouder neemt direct contact op met het Overijssel Loket, telefoonnummer 038 499 88 99 als bij het uitvoeren van de werkzaamheden van het project andere beschermde soorten dan de genoemde worden aangetroffen. Als het voorkomen van overtreding van verbodsbepalingen niet mogelijk is moet u de activiteiten direct staken. De effecten van de activiteiten voor de aangetroffen soort moet de ontheffinghouder in beeld brengen en doorgeven. Daarbij moeten ook de maatregelen worden meegenomen die nodig zijn om overtreding van verbodsbepalingen te voorkomen. Alleen na toestemming van de provincie mag het werk worden hervat.
4. Als de ontheffinghouder het voornemen heeft af te wijken van de uitvoeringsperiode, de voorgeschreven middelen of van de voorgenomen handelingen als weergegeven in de aanvraag, dan dient hij dit - voorafgaand aan de voorgenomen wijzigingen - ter goedkeuring voor te leggen aan de provincie. Dit is nodig omdat voor deze wijzigingen opnieuw de effecten op de betrokken soorten beoordeeld moet worden. Alleen na schriftelijke toestemming van de provincie is de voorgenomen afwijking toegestaan. Neem hiervoor contact op met het bevoegd gezag via een e-mail naar meldpunt@overijssel.nl.

### **Soortspecifiek**

5. U dient bij de planning van de werkzaamheden, zoals het ongeschikt maken en het uitvoeren van sloopwerkzaamheden, rekening te houden met de kwetsbare voortplantingsperiode van de kerkuil, bunzing, egel, hermelijn, steenmarter en wezel. De voortplantingsperiode van deze soorten loopt globaal van maart tot en met september. Ook dient u rekening te houden met de kwetsbare overwinteringsperiode van de bunzing, egel, hermelijn, steenmarter en wezel, welke globaal loopt van november tot en met maart. Afhankelijk van het seizoen en de weersomstandigheden kunnen deze perioden langer dan wel korter zijn. De geschiktheid van de periode voor het uitvoeren van de

---

<sup>7</sup> De provincie Overijssel verstaat onder een ecologisch deskundige een persoon die voor de situatie en soorten ten aanzien waarvan hij of zij gevraagd is te adviseren en/of te begeleiden, aantoonbare ervaring en kennis heeft op het gebied van soort specifieke ecologie. De ervaring en kennis dient te zijn opgedaan doordat de deskundige:

- <sup>op</sup> HBO, dan wel universitair niveau een opleiding heeft genoten met als zwaartepunt (Nederlandse) ecologie en/of
- <sup>op</sup> HBO niveau een opleiding heeft afgerond met als zwaartepunt de Wet natuurbescherming, soorten herkenning en zorgvuldig handelen ten opzichte van die soorten en/of
- <sup>als</sup> ecoloog werkzaam is voor een ecologisch adviesbureau, zoals een bureau welke is aan gesloten bij het Netwerk Groene Bureaus en/of
- <sup>zich</sup> aantoonbaar actief inzet op het gebied van de soortenbescherming en is aangesloten bij en werkzaam voor de daarvoor in Nederland bestaande organisaties (zoals bijvoorbeeld Zoogdierverseniging, RAVON, Stichting Das en Boom, Vogelbescherming Nederland, Vlinderstichting, Natuurhistorisch Genootschap, KNNV, NJN, IVN, EIS Nederland, FLORON, SOVON, STONE, Staatsbosbeheer, Natuurmonumenten, De Landschappen en stichting Beheer Natuur en Landelijk gebied) en/of
- <sup>zich</sup> aantoonbaar actief inzet op het gebied van de soortenmonitoring en/of bescherming.

- werkzaamheden dient te worden bepaald door een ecologisch deskundige op het gebied van de vogels en zoogdieren.
6. Voorafgaand aan het slopen van de schuur en het verwijderen van groen (composthoop en struweel) dient u de verblijfplaatsen van de kerkuil en de steenmarter (in de schuur) en de verblijfplaatsen van de bunzing, egel, hermelijn en wezel (in de composthoop en het struweel) ongeschikt te maken. Het ongeschikt maken moet u uitvoeren in oktober. Na het ongeschikt maken kunt u de kap- en sloopwerkzaamheden uitvoeren.
  7. Het ongeschikt maken van de rustplaats van de kerkuil dient plaats te vinden door het afsluiten van de drie openingen in het dak van de te slopen schuur. Hierdoor heeft de kerkuil geen toegang meer tot de te slopen schuur.
  8. Het ongeschikt maken van de schuur als verblijfplaats voor de steenmarter dient plaats te vinden door de (voormalige) deuropeningen in de te slopen schuur af te sluiten of te dichtten. Zodanig dat de steenmarter geen toegang meer heeft tot de te slopen schuur.
  9. Het ongeschikt maken van groen voert u uit door het struweel aan de noordoostzijde van de te slopen stal vanuit het midden richting beide bosranden te verwijderen, zodat eventueel aanwezige dieren de mogelijkheid hebben om weg te vluchten van de werkzaamheden, zonder in het nauw te worden gedreven. Hetzelfde geldt voor het verwijderen van de composthoop. Vervolgens moet u de vegetatie kort houden (max 10 cm hoog, al dan niet in combinatie met het afgraven van de bovenlaag van de bodem) tot aan het moment van de bouw van de nieuwe stal.
  10. Conform de locaties weergegeven in bijlage 4 van dit besluit heeft u een kerkuilkast geplaatst in een te behouden schuur en twee marterkasten geplaatst op het erf van Schuineslootweg 111 te Schuinesloot.
  11. Conform de locatie weergegeven in bijlage 4 van dit besluit dient u ten noorden van de nieuwe schuur een struweel aan te planten. Dit doet u direct na oplevering van de nieuwe schuur, maar uiterlijk voor 30 november 2021. Het struweel dient te bestaan uit voldoende inheemse bomen en/of struiken, zodat een dicht struweel ontstaat, die begroeid kan raken met braamstruiken en andere vegetatie.

**Overige zaken**

12. De werkzaamheden voert u uit in overeenstemming met bovengenoemde voorschriften en door of onder begeleiding van een ecologisch deskundige op het gebied van de kerkuil, bunzing, egel, hermelijn, steenmarter en wezel.
13. U houdt een ecologisch logboek bij of laat dit bijhouden door bijvoorbeeld de ecologisch deskundige. Uit dit logboek blijkt aantoonbaar hoe en waarom uitvoering is gegeven aan de bovengenoemde voorschriften. Het gaat dan onder andere om de wijze van ongeschikt maken, de inrichting van nieuwe struweel en de oplossingen bij onverwachte soorten of situaties. Het ecologisch logboek is op de werklocatie aanwezig en wordt op verzoek van de handhaver aan hem/haar getoond.

## BIJLAGE 2 - OVERWEGINGEN BIJ HET BESLUIT

In deze bijlage zijn de overwegingen bij het besluit opgenomen. Het besluit en de overwegingen zijn onlosmakelijk met elkaar verbonden. De overwegingen zijn als volgt opgebouwd:

<b>A</b>	<b>BEVOEGDHEID, PROCEDURE EN TOETSINGSKADER</b>	7
<b>A1</b>	<b>Bevoegdheid</b>	7
<b>A1.1</b>	<b>Gedeputeerde Staten van Overijssel bevoegd</b>	7
<b>A2</b>	<b>Procedure</b>	7
<b>A2.1</b>	<b>Overeenstemming andere provincie</b>	7
<b>A2.2</b>	<b>Adviesverzoek aan gemeente</b>	7
<b>A3</b>	<b>Toetsingskader soorten</b>	7
<b>A3.1</b>	<b>Wettelijke regels</b>	7
<b>A3.2</b>	<b>Provinciaal beleid</b>	7
<b>A3.2.1</b>	<b>Jaarrond beschermde vogelnesten</b>	8
<b>B</b>	<b>WEERGAVE VAN DE FEITEN</b>	8
<b>B1</b>	<b>Aanvraag ontheffing beschermde soorten</b>	8
<b>B1.1</b>	<b>Omschrijving van het project / activiteiten</b>	8
<b>B1.2</b>	<b>Doel van het project</b>	8
<b>B1.3</b>	<b>Soorten waarvoor ontheffing wordt gevraagd</b>	9
<b>B1.4</b>	<b>Periode</b>	9
<b>B1.5</b>	<b>Onderliggende documenten</b>	9
<b>B1.6</b>	<b>Aanvullende gegevens</b>	9
<b>C</b>	<b>TOETSING AANVRAAG ONTHEFFING SOORTEN</b>	9
<b>C1</b>	<b>Inhoudelijke beoordeling</b>	9
<b>C1.1</b>	<b>Onderzoeksmethode en resultaten onderzoek</b>	9
<b>C1.2</b>	<b>Effectbeoordeling, mitigatie en staat van instandhouding</b>	9
<b>C1.3</b>	<b>Beschrijving noodzaak ontheffing</b>	10
<b>C1.4</b>	<b>Geen andere bevredigende oplossing / alternatievenafweging</b>	11
<b>C1.5</b>	<b>Wettelijk belang van het project</b>	11
<b>C1.6</b>	<b>Toetsing aan overige vereisten</b>	11
<b>C1.7</b>	<b>Zorgplicht blijft altijd gelden</b>	11
<b>D</b>	<b>Slotconclusie</b>	11

## **A BEVOEGDHEID, PROCEDURE EN TOETSINGSKADER**

### **A1 Bevoegdheid**

#### **A1.1 Gedeputeerde Staten van Overijssel bevoegd**

De aangevraagde activiteiten vinden plaats op het grondgebied van Overijssel. De activiteiten vallen niet onder de uitzonderingen van de bevoegdheid, zoals weergegeven in het Besluit natuurbescherming<sup>8</sup>. In dat geval zijn Gedeputeerde Staten van provincie Overijssel bevoegd tot het nemen van besluiten op basis van de Wnb (art. 1.3, eerste lid).

Als de activiteiten ook gevolgen heeft voor populaties van soorten op het grondgebied van de aangrenzende provincie (Wnb, art. 1.3, derde lid) stemmen wij ons besluit af met gedeputeerde staten van die provincie.

### **A2 Procedure**

De procedure voor het verlenen van de ontheffing is uitgevoerd in overeenstemming met hoofdstuk 5 van de Wnb. Daarbij zijn de relevante artikelen van de Algemene wet bestuursrecht van toepassing.

#### **A2.1 Overeenstemming andere provincie**

De aangevraagde activiteiten vinden plaats op ons grondgebied. De effecten van het project op beschermde soorten zijn beperkt tot ons grondgebied. Overeenstemming met een andere provincie is niet nodig.

#### **A2.2 Adviesverzoek aan gemeente**

Wij hebben de aanvraag naar het college van burgemeester en wethouders van de gemeente Hardenberg gestuurd met het verzoek om advies. De gemeente is vier weken de gelegenheid geboden om te reageren.

Zij heeft van deze mogelijkheid geen gebruik gemaakt.

### **A3 Toetsingskader soorten**

Een ontheffing kan worden verleend als aan verschillende kaders is voldaan. In deze paragraaf beschrijven we kort aan welke kaders wordt getoetst.

#### **A3.1 Wettelijke regels**

Een verzoek tot ontheffing wordt beoordeeld op basis van de regels, zoals deze zijn opgenomen in hoofdstuk 3, paragraaf 3.1, 3.2 en 3.3 van de Wet natuurbescherming. Bij ons oordeel houden we tevens rekening met het derde lid van artikel 1.10 Wnb.

Ook het Besluit natuurbescherming<sup>9</sup> en (soms) de Regeling natuurbescherming<sup>10</sup> zijn voor de toetsing relevant.

#### **A3.2 Provinciaal beleid**

Naast de wettelijke regels hebben wij beleid opgesteld in onze Omgevingsvisie. De regels, die daaruit voortkomen, zijn vastgelegd in onze Omgevingsverordening Overijssel 2017 (hoofdstuk 7 Natuur). Hierin zijn onder andere regels met betrekking tot een vrijstelling van bepaalde soorten weergegeven.

In onze Beleidsregel Natuur Overijssel 2017<sup>11</sup> is vastgesteld dat wij kennisdocumenten soorten<sup>12</sup> (voorheen de soortenstandaarden) betrekken bij de afweging tot het verlenen van een ontheffing op basis van de artikelen 3.3, 3.8 en 3.10 van de Wnb.

---

<sup>8</sup> Art. 1.3, eerste lid Besluit natuurbescherming

<sup>9</sup> Art. 3.9 Besluit natuurbescherming

<sup>10</sup> Art. 3.22 Regeling natuurbescherming i.s.m. art. 3.25 Besluit natuurbescherming

<sup>11</sup> Art. 4.2.1 Beleidsregel Natuur Overijssel 2017

<sup>12</sup> Te raadplegen via: <https://www.bij12.nl/onderwerpen/natuur-en-landschap/kennisdocumenten-soorten-ontheffingen-wet-natuurbescherming/>

### **A3.2.1 Jaarrond beschermde vogelnesten**

Onder invloed van jurisprudentie heeft de Rijksdienst voor Ondernemend Nederland (RVO) in 2009 lijsten opgesteld van de vogelsoorten, waarvan het nest jaarrond beschermd moet worden. Wij hebben deze lijsten van jaarrond beschermde nesten van vogels in 2017 beleidsarm overgenomen.

Inmiddels is gebleken dat deze landelijke lijsten niet volledig op onze provincie zijn toegespitst. Daarom hebben wij deze lijsten aangepast. Deze nieuwe lijsten zijn tot stand gekomen aan de hand van de meest recente trends en aantallen van broedvogels in Nederland en in Overijssel. Vervolgens is beoordeeld of de soorten in de juiste categorie waren ingedeeld om de soort aan te merken als soort met vast nest respectievelijk soort met jaarrond beschermd functioneel leefgebied.

Wij hebben 2 lijsten vastgesteld, namelijk:

1. Lijst Vogelsoorten met jaarrond beschermd nesten Overijssel.
2. Lijst vogelsoorten met jaarrond beschermd functioneel leefgebied Overijssel.

De nesten c.q. het ecologisch functionele leefgebied van de soorten op de lijsten zijn beschermd.

### **Bescherming nesten algemeen**

Het nest van een vogel is de plaats of ruimte die een vogel gebruikt voor het leggen en het uitbroeden van de eieren en voor het grootbrengen van de jongen. Indien de soort nest-indicerend gedrag vertoont, zoals het baltsgedrag en het aanslepen van nestmateriaal tot het moment dat de jongen zelfstandig zijn, is het niet toegestaan het nest te verwijderen of de broedlocatie ongeschikt te maken. Het nest-indicerend gedrag is al onderdeel van het broeden.

Als het gaat om vogelsoorten, waarbij de jongen direct het nest verlaten (nestvlinders), is ook de ruime omgeving van het nest belangrijk. In de context van de Wnb valt onder nest zowel de inhoud als de ecologisch functionele omgeving onder het begrip nest. De omvang van de ecologisch functionele omgeving verschilt per vogelsoort. Het betreft de omgeving die nodig is om het broedsucces van de betreffende vogelsoort te garanderen. Onder de verbodsbepaling vallen alle activiteiten die het broedsucces negatief beïnvloeden of teniet doen. Ook situaties, die het nest op zich niet fysiek aantasten, kunnen onder de verbodsbepalingen vallen. Als er bijvoorbeeld sprake is van aantasting van de ecologisch functionele omgeving, waardoor de broedvogel zijn nestplek permanent verlaat.

De meeste vogels maken elk broedseizoen een nieuw nest of zijn in staat een nieuw nest te maken. Die vogels gebruiken hun nest niet als een vaste rust of verblijfplaats. De meeste nesten voor eenmalig gebruik genieten buiten het broedseizoen<sup>13</sup> niet de bescherming van artikel 3.1 van de Wnb.

### **Jaarrond beschermd nest of leefgebied**

Nesten van de kerkuil zijn jaarrond beschermd. Voor deze soort geldt dat de specifieke voorwaarden voor het broeden en grootbrengen van de jongen niet overal aanwezig zijn. De broedplekken met het ecologisch functionele leefgebied van deze soorten genieten daarom ook buiten het broedseizoen bescherming. Op basis daarvan is bij het verwijderen van (oude) nesten van deze soort altijd een ontheffing nodig. Zonder ontheffing is er sprake van een overtreding van de verbodsbepalingen.

## **B WEERGAVE VAN DE FEITEN**

### **B1 Aanvraag ontheffing beschermde soorten**

#### **B1.1 Omschrijving van het project / activiteiten**

Het plangebied ligt buiten de bebouwde kom, aan de van Schuineslootweg 111 te Schuinesloot en bestaat uit een agrarisch bedrijf met een te slopen schuur. De schuur is reeds een aantal jaar niet meer in gebruik. Tussen de te slopen schuur en de graslanden bevindt zich een sloot. Ten behoeve van de nieuwbouw wordt de aanwezige sloot gedempt. Het plangebied heeft een oppervlakte van circa 3.500 m<sup>2</sup> en bestaat uit een opstal en grasland. In bijlage 3 van dit besluit is het plangebied weergegeven, alsook de locatie van de te slopen schuur en de te realiseren schuur.

In oktober 2020 wordt struweel verwijderd aan de noordoostzijde van de huidige schuur en wordt een composthoop weggehaald. In november 2020 wordt het asbest van de schuur verwijderd, waarna de schuur wordt gesloopt. De oplevering van de nieuwe schuur is gepland in augustus 2021. In het najaar van 2021 wordt struweel aangeplant op het erf.

#### **B1.2 Doel van het project**

Realisatie van een nieuwe schuur heeft tot doel uw bedrijf toekomstbestendig te maken en te laten voldoen aan de meest recente milieu- en natuurwetgeving.

<sup>13</sup> Het broedseizoen start met nest-indicerend gedrag en eindigt als de jongen geen ouderzorg meer nodig hebben. De duur en periode van het broedseizoen verschilt per soort.



### **B1.3 Soorten waarvoor ontheffing wordt gevraagd**

U vraagt ontheffing aan van het verbod om de kerkuil opzettelijk te storen<sup>14</sup> en van het verbod om de vaste voortplantingsplaatsen of rustplaatsen van de egel, bunzing, hermelijn, steenmarter en wezel opzettelijk te beschadigen of te vernielen<sup>15</sup>.

### **B1.4 Periode**

De ontheffing wordt aangevraagd voor de periode van 1 oktober 2020 tot en met 1 oktober 2021.

### **B1.5 Onderliggende documenten**

Voor de beoordeling van de aanvraag zijn de volgende documenten toegezonden:

- Rapport: 'Quickscan Wet natuurbescherming ter plaatse van Schuineslootweg 11 te Schuinesloot', van 25 maart 2020;
- Rapport: 'Activiteitenplan', van april 2020;
- Brief met aanvullende gegevens van 2 juli 2020.

### **B1.6 Aanvullende gegevens**

Wij hebben uw aanvraag op 24 april 2020 ontvangen. Op 16 juni 2020 zijn aanvullende gegevens gevraagd. Deze gegevens zijn op 2 juli 2020<sup>16</sup> ontvangen.

## **C TOETSING AANVRAAG ONTHEFFING SOORTEN**

### **C1 Inhoudelijke beoordeling**

Onze Omgevingsverordening geeft voor uw handeling en betrokken soorten geen vrijstelling. We betrekken wel het kennisdocument van de kerkuil bij onze toetsing.

#### **C1.1 Onderzoeksmethode en resultaten onderzoek**

Middels bureau- en veldonderzoek is onderzoek uitgevoerd naar de aanwezigheid van beschermde soorten. In het rapport 'Quickscan Wet natuurbescherming ter plaatse van Schuineslootweg 11 te Schuinesloot', van 25 maart 2020<sup>17</sup> wordt beschreven hoe dit onderzoek is uitgevoerd.

Ter voorbereiding op de quickscan van 26 februari 2020 is gebruikt gemaakt van bestaande literatuur (verspreidingsatlassen en dergelijke) en is de NDFP geraadpleegd.

Tijdens het veldbezoek zijn in de te slopen schuur sporen van een kerkuil waargenomen. Het gaat om meerdere verse braakballen en veren. Bij de terreininspectie is geen nestlocatie van een kerkuil aangetroffen. De schuur staat al jaren leeg en is van binnen erg overzichtelijk. Een nest (eventueel van voorgaande jaren) kan niet onopgemerkt aanwezig zijn. Bovendien is het aantal gevonden braakballen beperkt en zijn de ijzeren trekstangen waar de kerkuil op rust erg smal; hier kan geen nest of eieren op liggen. Tot slot maakt de aanwezigheid van de steenmarter het niet aannemelijk dat de kerkuil de schuur verkiest als nestlocatie. Van de steenmarter zijn namelijk ook sporen gevonden in de schuur. Scheuren in isolatiemateriaal en gaten onder het dak van de schuur maken een verblijfplaats voor de steenmarter mogelijk.

De compostbult ten zuiden van de schuur bevat meerdere holen, die vermoedelijk door muizen of ratten zijn gemaakt. Deze holen kunnen in gebruik worden genomen door kleine marterachtigen als verblijfplaats. Daarbij zijn de dichte struwelen ten noorden van de schuur potentieel geschikt als rustplaats voor zowel marterachtigen als de egel. U kunt aanwezigheid van de bunzing, egel, hermelijn en wezel niet uitsluiten. Daarom kunnen mogelijk verblijfplaatsen aanwezig zijn van deze soorten.

#### **C1.2 Effectbeoordeling, mitigatie en staat van instandhouding**

Door de werkzaamheden gaat een rustplaats van de kerkuil, een verblijfplaats van de steenmarter en verblijfplaatsen van de bunzing, egel, hermelijn en wezel verloren.

---

<sup>14</sup> Art. 3.1, vierde lid Wnb

<sup>15</sup> Art. 3.10, eerste lid, sub b Wnb

<sup>16</sup> EDO-kenmerk 2020/0187236.

<sup>17</sup> Hoofdstuk 4, pagina 13 tot en met 18

De voorgestelde mitigerende maatregelen, zoals beschreven in de bijlage bij de aanvraag<sup>18</sup>, zijn voldoende. Ze komen overeen met bestaande methoden zoals beschreven in het kennisdocument van de kerkuil. Met deze maatregelen worden negatieve effecten op de aangevraagde soorten zoveel mogelijk geminimaliseerd. In de voorschriften (bijlage 1) zijn de voorgestelde maatregelen vastgelegd. In hoofdlijnen komen deze neer op:

- Het ongeschikt maken van de aanwezige verblijfplaatsen voorafgaand aan de kap- en sloopwerkzaamheden;
- Het realiseren van alternatieve verblijfplaatsen door het inbouwen van een kerkuilkast, het plaatsen van twee marterkasten en het inplanten van struweel als leefgebied voor de egel en de kleine marterachtigen.

Het ongeschikt maken van de schuur en het verwijderen van de composthoop en struweel vindt plaats in oktober 2020. Deze periode valt buiten de kwetsbare periode van alle aangevraagde soorten. Voor de kerkuil en de steenmarter heeft u in juli 2020 al voorzien in permanente maatregelen.

De nieuwe nestkast voor de kerkuil is geplaatst in de te handhaven vleesvarkensstal. De locatie is gekozen voor het creëren van de vervangende roestplaats, daar deze zich binnen 5 meter van de huidige verblijfslocatie bevindt. Het is een geschikte locatie, en gezien de korte afstand ten opzichte van de huidige rustplaats is de verwachting dat de kerkuil de alternatieve rustplaats direct in gebruik zal nemen na het ongeschikt maken van de huidige rustplaats. In bijlage 4 van dit besluit is weergegeven waar de nestkast is geplaatst en hoe deze nestkast is vormgegeven. Door het nemen van voldoende maatregelen is geen sprake van het storen van de kerkuil.

De twee marterkasten voor de steenmarter heeft u geplaatst op een beschutte plek nabij de te slopen schuur. De verwachting is dat de steenmarter deze kasten in gebruik zal nemen na het ongeschikt maken van de te slopen schuur. In bijlage 4 van dit besluit is weergegeven waar u beide kasten hebt geplaatst, en hoe deze kasten zijn vormgegeven.

De omvang van potentieel geschikt leefgebied voor de egel en kleine marterachtigen dat wordt verwijderd, is in relatie tot de aangrenzende bosrijke omgeving (zeer) beperkt is. Net buiten het plangebied kunnen de bunzing, egel, hermelijn en wezel vergelijkbaar habitat vinden voor voortplantingsplaatsen en rustplaatsen voordat nieuwe aanplant van struweel geschiedt. Met de aanplant van struweel aan de noordoostzijde na oplevering van de nieuwe schuur (najaar 2021) is op termijn geen sprake van verlies van leefgebied. In bijlage 4 van dit besluit is weergegeven waar dit struweel wordt aangeplant. U heeft niet gespecificeerd hoe dit struweel eruit komt te zien. Daarom hebben wij een voorschrift opgenomen hoe dit struweel vormgegeven moet worden. Daarnaast nemen wij een langere ontheffingsperiode op, omdat op deze manier geborgd kan worden dat het struweel succesvol is aangeplant, en om eventuele vertragingen in uw planning op te vangen. Dit voorkomt dat u bij vertraging opnieuw ontheffing moet aanvragen.

Het project heeft een relatief beperkt negatief effect op de aangevraagde soorten. Door het nemen van mitigerende en compenserende maatregelen zorgt u ervoor dat de huidige staat van instandhouding van de betrokken soorten niet in het geding komt.

### **C1.3 Beschrijving noodzaak ontheffing**

De voorgenomen werkzaamheden ten behoeve van de sloop van een verouderde stal en het ter plekke realiseren van een nieuwe stal aan de Schuineslootweg 111 te Schuinesloot leiden tot het beschadigen en vernielen van een rustplaats van de kerkuil en van voortplantingsplaatsen en rustplaatsen van de bunzing, egel, hermelijn, steenmarter en wezel. Dit is een overtreding van de verbodsartikelen genoemd in artikel 3.1, lid 2 en artikel 3.10, eerste lid, sub a uit de Wnb. Voor de overtreding van deze verboden heeft u een ontheffing nodig. Voor het beschadigen en vernielen van de rustplaats van de kerkuil heeft u geen ontheffing aangevraagd, maar deze kunnen wij u ambtshalve verlenen.

U heeft ontheffing aangevraagd van het verbod om de kerkuil opzettelijk te storen, indien deze verstoring van wezenlijke invloed is op de staat van instandhouding. Bij het ongeschikt maken van de rustplaats wordt rekening gehouden met de kwetsbare perioden van de kerkuil. Daarbij heeft u al gezorgd voor een geschikte alternatieve rustplaats. Daarom is geen sprake van het storen van deze soort. Ontheffing van dit verbod is niet noodzakelijk.

---

<sup>18</sup> Hoofdstuk 5 van het activiteitenplan van april 2020

#### **C1.4 Geen andere bevredigende oplossing / alternatievenafweging**

Het project is locatie specifiek. De huidige stal kent geen functie meer, en vanuit bedrijfsmatige redenen wilt u een nieuwe, grotere en moderne stal bouwen. Er is binnen het agrarische erf geen andere locatie aanwezig om een grote stal te bouwen. De nieuwe stal ligt grotendeels op agrarisch weiland, waardoor in beperkte mate groen moet verdwijnen. Wanneer een andere locatie gekozen wordt op het erf zijn vergelijkbare effecten te verwachten, omdat dan ook schuren gesloopt moeten worden en groen zal moeten wijken. Door de gekozen inrichting, werkwijze en de planning (buiten de kwetsbare perioden) wordt schade aan de aangevraagde soorten zoveel mogelijk voorkomen. Hiermee is voldoende aangetoond dat geen andere bevredigende oplossing voorhanden is.

#### **C1.5 Wettelijk belang van het project**

De voorgenomen activiteiten zijn volgens de aanvraag voor de kerkuil nodig in het belang van de volksgezondheid of de openbare veiligheid. De voorgenomen activiteiten zijn volgens de aanvraag voor de bunzing, egel, hermelijn, steenmarter en de wezel nodig in het belang van in het belang van de volksgezondheid, de openbare veiligheid of andere dwingende redenen van groot openbaar belang, met inbegrip van redenen van sociale of economische aard en met inbegrip van voor het milieu wezenlijke gunstige effecten. Wij zijn van oordeel dat het wettelijk belang, zoals weergegeven in de aanvraag, voldoende is aangetoond.

De te slopen stal staat al geruime tijd leeg en is al enkele jaren niet meer in gebruik. Verval van de te slopen stal in de toekomst mogelijk leiden tot instorting, waardoor een gevaarlijke situatie ontstaat. Bovendien is het dak van de te slopen schuur voorzien van asbest. Het slopen van de schuur neemt de gevaarstelling van instorting en asbestverontreiniging weg en komt de volksgezondheid en openbare veiligheid ten goede.

#### **C1.6 Toetsing aan overige vereisten**

Op basis van de Wnb<sup>19</sup> houden wij bij onze besluiten rekening met de vereisten op economisch, sociaal en cultureel gebied. Ook nemen we regionale en lokale bijzonderheden mee in de overweging. Wij zien geen aanleiding om aan de gevraagde ontheffing extra voorschriften te verbinden op basis van artikel 1.10, derde lid Wnb.

#### **C1.7 Zorgplicht blijft altijd gelden**

Ongeacht wat in het besluit is weergegeven geldt altijd de zorgplicht, zoals deze is weergegeven in de Wnb<sup>20</sup>. De zorgplicht geldt voor alle in het wild levende dieren, planten en hun directe leefomgeving.

### **D Slotconclusie**

De ontheffing van de verbodsbepalingen om de verblijfplaatsen van de kerkuil, bunzing, egel, hermelijn, steenmarter en de wezel kan op basis van de wettelijke en beleidsmatige regels worden verleend. De gunstige staat van instandhouding van de betrokken soorten worden niet aangetast. Wij zijn van oordeel dat voor het doel van het project geen andere bevredigende oplossing is waarbij minder negatieve effecten op de beschermde soort optreden. Daarnaast zijn wij van oordeel dat er een wettelijke belang is om de negatieve effecten op de betrokken soorten te rechtvaardigen. We verbinden wel voorschriften aan de ontheffing.

---

<sup>19</sup> Art. 1.10, derde lid Wnb

<sup>20</sup> Art. 1.11, eerste en tweede lid Wnb

**BIJLAGE 3 – LIGGING PLANGEBIED**



**BIJLAGE 4 – LOCATIES MAATREGELEN VOOR KERKUIL, STEENMARTER, EGEL EN KLEINE MARTERACHTIGEN**

**Kerkuil**



**BOUWTEKENING NESTKAST VOOR KERKUILEN**

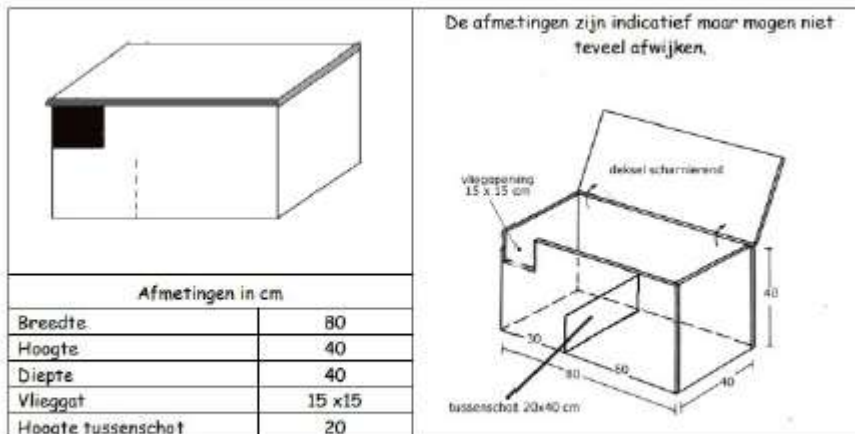

Omdat de kast binnenhangt kan wat lichter materiaal worden gebruikt dan voor een kast die buiten wordt geplaatst. Geschikt zijn afvalhout en plaatmateriaal van 18 mm dikte. Zorg wel dat het geheel stevig in elkaar wordt gezet omdat de kast hoog komt te hangen.

**Steenmarter**

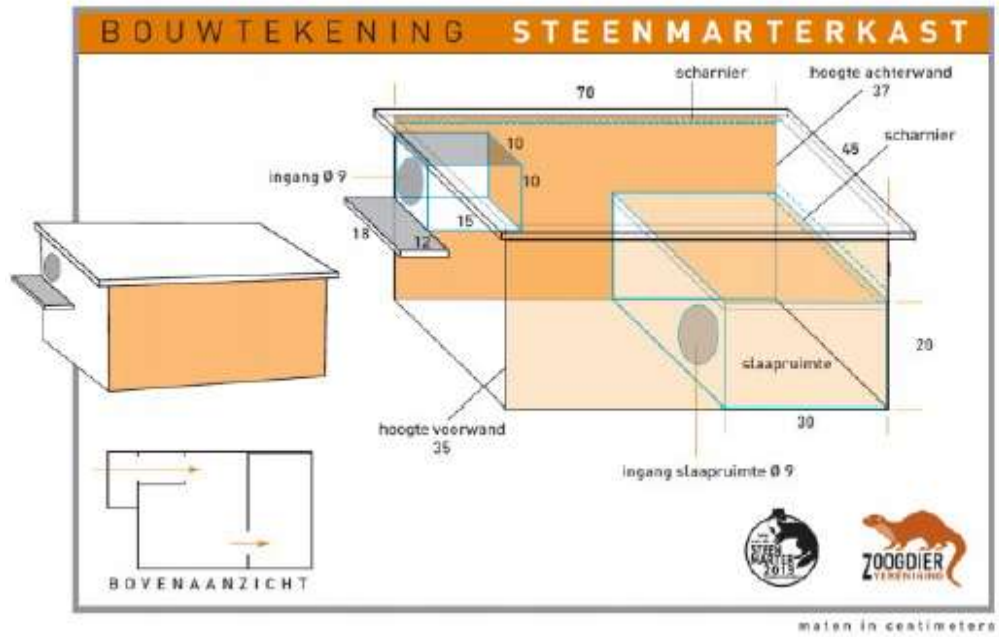



**Egel en kleine marterachtigen (nieuw leefgebied door aanplant struweel bij nr 4)**

