



Ontwerpbesluit Verlenen ontheffing

W.P.Th. Scheerder Veehandel
t.a.v. de heer W.P.Th. Scheerder
Willemsstraat 43
6662 DJ ELST

Datum
13 mei 2020

Zaaknummer
2019-011891

Onderwerp
Wet natuurbescherming -
soortenbescherming

Inlichtingen bij
Provincieloket
026 359 99 99
post@gelderland.nl

Blad
1 van 18

Locatie
Hollanderbroeksestraat 45, Elst

Gemeente
Overbetuwe

Activiteit
Sloop boerderij, nieuwbouw 2-3 woningen

Beste meneer Scheerder,

Hierbij ontvangt u een ontwerpbesluit over bovengenoemde aanvraag. Wij zijn van plan u deze ontheffing te verlenen.

De bijlagen zijn onderdeel van dit besluit

Bijlage 1 bevat een toelichting op ons besluit. Ook zijn de voorschriften van deze ontheffing beschreven in bijlage 1. In bijlage 2 is een kaart van het projectgebied opgenomen en in bijlage 3 een kaart met de mitigerende maatregelen. Neem alle bijlagen goed door.

Ontwerpbesluit

U ontvangt nu het ontwerpbesluit. U mag pas met de activiteiten beginnen als u het definitieve besluit heeft ontvangen.

Wij publiceren dit ontwerpbesluit www.overheid.nl. Belanghebbenden kunnen op dit besluit reageren door middel van het indienen van een zienswijze. Als wij reacties ontvangen, krijgt u hierover bericht.

Wilt u een zienswijze indienen? Dat kan schriftelijk via Gedeputeerde Staten van Gelderland, Postbus 9090, 6800 GX Arnhem of digitaal via post@gelderland.nl.

Markt 11 | 6811 CG Arnhem
Postbus 9090 | 6800 GX Arnhem

026 359 99 99
post@gelderland.nl
www.gelderland.nl

BNG Bank Den Haag
NL74BNGH0285010824
BIC-code BNG Bank: BNGHNL2G

Btw-nummer: NL001825100.B03
KvK-nummer: 51468751



provincie
Gelderland

Datum

13 mei 2020

Zaaknummer

2019-011891

Blad

2 van 18

Meer informatie

Heeft u nog vragen? Kijk daarvoor op [gelderland.nl](http:// gelderland.nl). U kunt ook contact opnemen met het Provincieloket via telefoonnummer 026 359 99 99. Houdt u het zaaknummer van deze brief bij de hand. We kunnen u dan sneller helpen.

Met vriendelijke groet,
namens Gedeputeerde Staten van Gelderland,

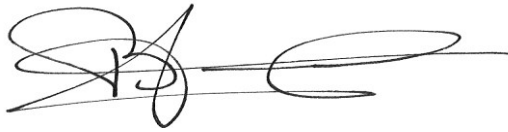

Hans Boerdam
Teammanager Vergunningverlening

Documentnummers inzagestukken:

03138166, 03138177, 03138181, 03138184, 03257220, 03257223, 03257225, 03257230, 03257232,
03257237

Bijlagen

- Bijlage 1 – Toelichting besluit
- Bijlage 2 – Kaart projectgebied
- Bijlage 3 – Mitigerende maatregelen

Datum

13 mei 2020

Zaaknummer

2019-011891

Blad

3 van 18

BIJLAGE 1

Beslissing van GEDEPUTEERDE STATEN VAN GELDERLAND op het verzoek van W.P.Th. Scheerder Veehandel, Willemsstraat 43, 6662 DJ te Elst, hierna te noemen de aanvrager, van 11 oktober 2019 om een ontheffing op grond van de Wet natuurbescherming, hierna de Wnb.

De opbouw van deze beslissing is als volgt:

- Allereerst worden de ingediende *aanvraag en het procesverloop* toegelicht;
- Daarna volgt het *besluit* met inbegrip van de voorschriften;
- Onder het kopje '*beoordeling*' wordt de onderbouwing van het besluit gegeven;
- De beslissing wordt afgesloten met enkele algemene bepalingen en een toelichting op het verdere procesverloop ('*overige verplichtingen*' en '*zienswijzen*').

Datum

13 mei 2020

Zaaknummer

2019-011891

Blad

4 van 18

AANVRAAG EN PROCESVERLOOP

Op 11 oktober 2019 ontvingen wij een aanvraag van W.P.Th. Scheerder Veehandel voor een ontheffing in het kader van hoofdstuk 3 van de Wnb op grond van artikel 3.1 lid 2 voor het opzettelijk vernielen, beschadigen of wegnemen van nesten, rustplaatsen of eieren van de huismus en de steenuil, artikel 3.5 lid 2 en lid 4 voor het beschadigen of vernielen van voortplantings- of rustplaatsen van de gewone dwergvleermuis en het opzettelijk verstoren van vleermuizen en artikel 3.10 lid 1b voor het opzettelijk beschadigen of vernielen van vaste voortplantingsplaatsen of rustplaatsen van de steenmarter en de bunzing.

De ontheffing wordt aangevraagd in het kader van het in de wet genoemde belang van 'de volksgezondheid of de openbare veiligheid', van 'de volksgezondheid, de openbare veiligheid of andere dwingende redenen van groot openbaar belang, met inbegrip van redenen van sociale of economische aard en met inbegrip van voor het milieu wezenlijke gunstige effecten' en van 'ruimtelijke inrichting of ontwikkeling van gebieden of van kleinschalige bouwactiviteiten, met inbegrip van het daarop volgende gebruik van het gebied of het gebouwde in het algemeen belang'.

De aanvraag maakt deel uit van deze ontheffing.

Er is voor het aangevraagde project niet eerder een ontheffing verleend.

Er wordt geen gebruik gemaakt van een gedragscode.

Op 30 maart, 20 en 28 april en 12 mei 2020 hebben wij van de aanvrager aanvullende stukken ontvangen waarom wij per e-mail van 16 december 2019 en 30 maart 2020 hebben verzocht.

Er heeft een toets plaatsgevonden naar de effecten van het project op Natura 2000-gebieden. Er is aangegeven dat er geen negatieve effecten zijn. Er zijn Aeriusberekeningen en een stikstofnotitie aangeleverd ter onderbouwing. De initiatiefnemer vraagt geen vergunning aan.

Op deze aanvraag is afdeling 3.4 van de Algemene wet bestuursrecht van toepassing verklaard.

Datum
13 mei 2020

Zaaknummer
2019-011891

Blad
5 van 18

BESLUIT

Gedeputeerde Staten van Gelderland

HEBBEN BESLOTEN

gelet op artikel 3.3 lid 1, lid 4 en lid 5, artikel 3.8 lid 1 en lid 5, en artikel 3.10 lid 2 van de Wet natuurbescherming

ONTHEFFING TE VERLENEN

aan W.P.Th. Scheerder Veehandel;

voor de soorten, verbodsbepalingen en wettelijke belangen zoals weergegeven in tabel 1

Tabel 1 Soorten, verbodsbepalingen en belangen

Soort	Verbod	Belang	
Huismus (<i>Passer domesticus</i>)	Artikel 3.1 lid 2	Het opzettelijk vernielen of beschadigen van nesten, rustplaatsen en eieren of het wegnemen van nesten	A
Steenuil (<i>Athene noctua</i>)	Artikel 3.1 lid 2	Het opzettelijk vernielen of beschadigen van nesten, rustplaatsen en eieren of het wegnemen van nesten	A
Gewone dwergvleermuis (<i>Pipistrellus pipistrellus</i>)	Artikel 3.5 lid 2	Het opzettelijk verstoren	B
	Artikel 3.5 lid 4	Het beschadigen of vernielen van voortplantingsplaatsen of rustplaatsen	
Steenmarter (<i>Martes foina</i>)	Artikel 3.10 lid 1b	Het beschadigen of vernielen van vaste voortplantingsplaatsen of rustplaatsen	C
Bunzing (<i>Mustela putorius</i>)	Artikel 3.10 lid 1b	Het beschadigen of vernielen van vaste voortplantingsplaatsen of rustplaatsen	C

Belang:

- A. Artikel 3.3 lid 4b onder 1 van de Wnb: in het belang van de volksgezondheid of de openbare veiligheid.
- B. Artikel 3.8 lid 5b onder 3 van de Wnb: in het belang van de volksgezondheid, de openbare veiligheid of andere dwingende redenen van groot openbaar belang, met inbegrip van redenen van sociale of economische aard en met inbegrip van voor het milieu wezenlijke gunstige effecten.
- C. Artikel 3.10 lid 2 onder a van de Wnb: in het kader van ruimtelijke inrichting of ontwikkeling van gebieden of van kleinschalige bouwactiviteiten, met inbegrip van het daarop volgende gebruik van het gebied of het gebouwde

Datum

13 mei 2020

Zaaknummer

2019-011891

Blad

6 van 18

Aan deze ontheffing zijn op grond van artikel 5.3 van de Wet natuurbescherming de volgende voorschriften verbonden:

Algemene voorschriften

1. De ontheffing geldt voor Hollanderbroeksestraat 45 te Elst zoals aangegeven in bijlage 2.
2. De geldigheidsduur van de ontheffing eindigt op 31 december 2025.
3. De ontheffing geldt uitsluitend voor de soorten, verbodsbepalingen en belangen zoals weergegeven in tabel 1.
4. De ontheffinghouder dient contact op te nemen met de provincie Gelderland indien er verbodsbepalingen worden overtreden, waarvoor geen ontheffing is verleend. Dit kan het geval zijn als er negatieve effecten optreden op soorten waarvoor geen ontheffing is verleend of als er onverwachte negatieve effecten van de activiteiten optreden. Dit kan via e-mailadres post@gelderland.nl, onder vermelding van het zaaknummer 2019-011891.
5. Deze ontheffing kan uitsluitend gebruikt worden door (medewerkers van) de ontheffinghouder of in opdracht van de ontheffinghouder handelende (rechts-)personen. De ontheffinghouder blijft verantwoordelijk en aansprakelijk voor de juiste naleving van deze ontheffing.
6. De in voorschrift 5 genoemde (rechts)personen beschikken op de plaats waar de activiteiten van de ontheffing worden uitgevoerd over een (digitale) kopie van deze ontheffing, en tonen deze op verzoek aan de daartoe bevoegde toezichthouders en opsporingsambtenaren.
7. De in voorschrift 5 genoemde (rechts)personen zijn op de hoogte van de inhoud en het doel van deze ontheffing en de daaraan verbonden voorschriften, zodanig dat zij daar ook invulling en uitvoering aan kunnen geven.
8. Indien de ontheffinghouder de ontheffing in zijn geheel wil overdragen dan dient voor deze naamswijziging toestemming te worden gevraagd bij de provincie Gelderland, via e-mailadres post@gelderland.nl, onder vermelding van het zaaknummer 2019-011891.
9. Minimaal twee weken voor aanvang van de werkzaamheden waarvoor de ontheffing is verleend moet melding worden gedaan van de datum van start van de werkzaamheden bij de provincie Gelderland, via e-mailadres post@gelderland.nl, onder vermelding van het zaaknummer 2019-011891.
10. De voorgenomen werkzaamheden dienen te worden uitgevoerd onder begeleiding van een deskundige¹ op het gebied van de huismus, de steenuil, de gewone dwergvleermuis, de steenmarter en de bunzing.

¹ De provincie Gelderland verstaat onder een deskundige een persoon die voor de situatie, habitats en soorten ten aanzien waarvan hij of zij gevraagd is te adviseren en/of te begeleiden, aantoonbare ervaring en ((soort)specifieke) ecologische kennis heeft. De ervaring en kennis dient te zijn opgedaan doordat de deskundige:

- op HBO-, dan wel universitair niveau een opleiding heeft genoten met als zwaartepunt (Nederlandse) ecologie; en/of
- als ecooloog werkzaam is voor een ecologisch adviesbureau, zoals bijvoorbeeld een bureau welke is aangesloten bij het Netwerk Groene Bureaus.

Met betrekking tot soorten of specifieke soorten kan als deskundige ook iemand worden aangemerkt die:

- op MBO-niveau een opleiding heeft afgerond met als zwaartepunt de Wet natuurbescherming, soortenherkenning en zorgvuldig handelen ten opzichte van die soorten; en/of
- zich aantoonbaar actief inzet op het gebied van de soortenbescherming en is aangesloten bij en werkzaam voor de daarvoor in Nederland bestaande organisaties (zoals bijvoorbeeld Zoogdiervereniging, RAVON, Stichting Das en Boom, Vogelbescherming Nederland, Vlinderstichting, Natuurhistorisch Genootschap, KNNV, NJN, IVN, EIS Nederland, FLORON, SOVON, STONE, Staatsbosbeheer, Natuurmonumenten, De Landschappen en Stichting Beheer Natuur en Landelijk gebied) en/of zich aantoonbaar actief inzet op het gebied van de soortenmonitoring en/of -bescherming.

Datum

13 mei 2020

Zaaknummer

2019-011891

Blad

7 van 18

11. Minimaal twee weken voor aanvang van de werkzaamheden waarvoor de ontheffing is verleend, dient door de ontheffinghouder een ondertekende opdrachtbevestiging van de ecologische begeleiding te worden verstrekt aan de provincie Gelderland, via e-mailadres post@gelderland.nl, onder vermelding van het zaaknummer 2019-011891. In de opdrachtbevestiging dient een omschrijving van de ecologische begeleiding, de naam en het telefoonnummer van de ecologisch deskundige te worden vermeld.
12. De ontheffinghouder is er verantwoordelijk voor dat de ecologisch deskundige tijdens het aanbrengen van de mitigerende maatregelen en de ecologische begeleiding alle bevindingen bijhoudt in een logboek. In het logboek wordt vermeld op welke data de deskundige aanwezig was, welke werkzaamheden zijn uitgevoerd en begeleid, en hoeveel exemplaren en verblijfplaatsen van welke beschermde soorten op welke locatie zijn waargenomen. Tevens dienen er duidelijke foto's van de werkzaamheden en de geplaatste voorzieningen te worden opgenomen in het logboek. Het logboek moet altijd aanwezig zijn op de projectlocatie en dient door de ontheffinghouder op verzoek van een toezichthouder direct te worden overhandigd.
13. Het logboek dient door de ontheffinghouder uiterlijk twee weken na afronding van de ecologische begeleiding/werkzaamheden aan de provincie Gelderland te worden verstrekt via post@gelderland.nl, onder vermelding van zaaknummer 2019-011891.

Soortspecifieke voorschriften

14. Alle mitigerende maatregelen zoals genoemd in tabel 2 dienen te worden uitgevoerd.
15. De deskundige zoals genoemd in voorschrift 10 begeleidt in elke geval het plaatsen of aanbrengen van mitigerende maatregelen en het ongeschikt maken van verblijfplaatsen.
16. Uiterlijk twee maanden voor aanvang van de werkzaamheden dienen minimaal twee nestkasten voor huismus opgehangen te zijn binnen een straal van 200 meter van het oorspronkelijke nest (en conform de richtlijnen uit het Kennisdocument huismus) die voldoen aan de minimale binnenmaten (horizontaal) van 11 bij 15 centimeter.
17. De nesten van de huismus dienen voorafgaand aan de werkzaamheden ongeschikt gemaakt te worden. Dit kan gebeuren door de onderste rijen dakpannen handmatig te verwijderen als eerste stap van de werkzaamheden of door spouwborstels in de dakgoten te leggen. Het ongeschikt maken dient uitgevoerd te worden buiten het broedseizoen, niet als het vriest, niet tijdens neerslag en niet bij windkracht 6 of hoger.
18. De te slopen gebouwen dienen ten minste 3 dagen voorafgaand aan de werkzaamheden en als de avondtemperatuur minimaal 10°C is ongeschikt gemaakt te worden. Dit dient te gebeuren in april of binnen de periode 15 augustus tot en met 31 oktober. Indien de werkzaamheden starten in de winter dient ongeschikt gemaakt te worden in de periode 15 augustus tot en met 31 oktober, dus niet al in april. In april of in augustus is dit alleen mogelijk als na een broedcheck er geen broedgevallen aanwezig blijken. Een deskundige op het gebied van vleermuizen dient binnen de gestelde kaders de geschikte methode en het geschikte moment van ongeschikt maken te bepalen. Na het ongeschikt maken dient nogmaals een controle uitgevoerd te worden of de vleermuizen echt vertrokken zijn, dat is met een vleermuisonderzoek in de avond.
19. Indien tijdens de werkzaamheden toch vleermuizen worden aangetroffen, dient het werk ter plaatse stopgezet te worden totdat de vleermuizen uit zichzelf vertrokken zijn. Een deskundige op het gebied van vleermuizen dient hierbij geraadpleegd te worden. Indien de vleermuizen

Datum

13 mei 2020

Zaaknummer

2019-011891

Blad

8 van 18

niet uit zichzelf vertrekken, dient contact opgenomen te worden met de provincie Gelderland om toestemming te vragen voor aanvullende maatregelen.

20. De tijdelijk aangebrachte vleermuiskasten dienen te blijven hangen tot de permanente verblijfplaatsen zijn gerealiseerd en beschikbaar zijn, waarbij rekening dient te worden gehouden met de gewenningsperiode. Daarnaast mogen de tijdelijke vleermuiskasten pas verwijderd worden op het moment dat deze niet in gebruik zijn door vleermuizen en buiten de meest kwetsbare periodes zijnde de kraamperiode (half mei tot half juli) en de winterperiode (1 november tot 1 april). De kasten mogen enkel verwijderd worden onder begeleiding van een ecologisch deskundige.

Datum

13 mei 2020

Zaaknummer

2019-011891

Blad

9 van 18

BEOORDELING VAN DE AANVRAAG**Project***In de aanvraag beschreven project*

De aanwezige boerderij wordt gesloopt. Daarvoor in de plaats worden 2 of 3 woningen gebouwd.

Onderzoek*In de aanvraag beschreven wijze van uitvoering van het onderzoek*

Het uitgevoerde onderzoek naar beschermde soorten is beschreven in hoofdstuk 4 van de bij de aanvraag gevoegde rapportage 'Nader onderzoek huismus, steenuil, kerkuil en vleermuizen Hollanderbroeksestraat 45, Elst' (Laneco, 3 oktober 2019). Als vooronderzoek heeft literatuuronderzoek plaatsgevonden (NDFP/verspreidingsatlassen). Het nader onderzoek naar vleermuizen, huismus, steenuil en kerkuil heeft plaatsgevonden in 2018 en 2019 op basis van het Vleermuisprotocol 2017 en de kennisdocumenten van BIJ12.

In de aanvraag beschreven ecologische waarden

Tijdens de onderzoeken zijn aangetroffen:

- 1 nest van de huismus;
- 1 nest van de steenuil;
- 1 paarverblijfplaats van de gewone dwergvleermuis;
- 1 verblijfplaats van de steenmarter;
- Essentieel leefgebied van de bunzing (op basis van een worst case-scenario).

Niet aangetroffen zijn:

- reptielen, amfibieën, overige jaarrond beschermde nesten, overige zoogdieren, beschermde planten, vissen, vlinders en ongewervelden.

In de aanvraag beschreven effecten van het project op de ecologische waarden

Door de sloopwerkzaamheden worden:

- 1 nest van de huismus beschadigd en vernield;
- 1 nest van de steenuil beschadigd en vernield;
- 1 paarverblijfplaats van de gewone dwergvleermuis beschadigd en vernield;
- 1 verblijfplaats van de steenmarter beschadigd en vernield;
- Essentieel leefgebied van de bunzing beschadigd en vernield.

In de aanvraag beschreven preventieve maatregelen om effecten te voorkomen

Omdat er binnen het broedseizoen van de huismus en de steenuil uitsluitend wordt gewerkt als uit een broedcheck blijkt dat er geen broedgevallen aanwezig zijn, wordt doden, verwonden of verstoren van broedende vogels voorkomen.

In de aanvraag beschreven gedragscode

Uit de aanvraag blijkt dat geen gebruik gemaakt wordt van een gedragscode.

Nu preventieve maatregelen, ter voorkoming van overtreding van de in hoofdstuk 3 van de Wnb vermelde verboden, niet voldoende in deze aanvraag zijn opgenomen en er geen gedragscode van toepassing is, is voor het uitvoeren van de aangevraagde activiteit een ontheffing nodig.

In de aanvraag beschreven mitigerende maatregelen

Om negatieve effecten van de werkzaamheden op de huismus, de steenuil, de gewone dwergvleermuis, de steenmarter en de bunzing te beperken worden maatregelen voorgesteld. De mitigerende maatregelen zijn beschreven in hoofdstuk 4 van de bij de aanvraag gevoegde rapportage 'Projectplan flora en fauna Hollanderbroeksestraat 45 te Elst' (Laneco, 10 oktober 2019) en in de aanvullingen van 30 maart en 20 april 2020.

Datum
13 mei 2020

Zaaknummer
2019-011891

Blad
10 van 18

De maatregelen die de aanvrager dient uit te voeren zijn per soort uitgewerkt in tabel 2 onder het kopje *Beoordeling* in deze ontheffing. In bijlage 2 van deze ontheffing zijn de locaties van de voorzieningen opgenomen.

Beoordeling

Beoordeling ecologisch onderzoek en de mitigerende maatregelen

Wij hebben het ecologisch onderzoek beoordeeld en wij oordelen dat het onderzoek op de juiste wijze is uitgevoerd en compleet is. De voorgestelde mitigerende maatregelen zijn met enkele aanvullingen voldoende. De aanvrager heeft geen duidelijkheid verschaft over de binnenmaten van de opgehangen huismuskasten. Daarom is voorgescreven dat uiterlijk twee maanden voor de start van de werkzaamheden huismuskasten moeten hangen die voldoen aan de minimale binnenmaten.

Naar aanleiding van bovenstaande zijn alle uit te voeren mitigerende maatregelen in onderstaande tabel opgenomen.

Tabel 2 Overzicht van de mitigerende maatregelen.

Soorten waarop negatief effect wordt verwacht	Vermijden gevoelige periodes	Tijdelijke mitigatie	Ongeschikt maken of verjagen ruim vóór de ingreep	Permanente mitigatie
Huismus	De sloop wordt uitgevoerd buiten het broedseizoen of er wordt ongeschikt gemaakt buiten het broedseizoen (1 mrt-1 sep). Tenzij uit broedcheck blijkt dat er geen broedgevallen zijn, dan is ongeschikt maken niet nodig. Het ongeschikt maken mag niet worden uitgevoerd als het vriest, bij meer dan 5 Beaufort of tijdens neerslag.	Op 28 maart 2019 is een dubbele nestkast opgehangen bij de buren op Hollanderbroekstraat 47 (zie kaart in bijlage). De nestkast is aangeschaft bij Vivara. Het betreft nestkast mus 34 mm, artikelnummer 90126. Bovenstaande kast voldoet echter niet aan de minimale horizontale binnenmaten van 11 bij 15 centimeter per broedruimte. Daarom dienen uiterlijk 2 maanden voor de start van de werkzaamheden minimaal twee alternatieve nestplaatsen te worden gerealiseerd die hier wel aan voldoen.	De dakbedekking wordt buiten het broedseizoen en buiten een vorstperiode verwijderd, bij een maximale wind van 5 Bft en als het droog is, zodat er geen nestgelegenheid meer is.	In de koopakte met kettingbeding neemt de verkoper op dat de koper per woning verplicht is dat het vogelschroot onder de pannen over een lengte van minimaal 1 meter 2 pannen hoger wordt geplaatst. Dit houdt in dat als er 2 woningen worden gebouwd dit totaal 2 meter is. Indien er 3 woningen worden gebouwd is dit totaal 3 meter. Het leef- en foerageergebied van de huismus blijft behouden.
Steenuil	De sloop wordt uitgevoerd buiten het broedseizoen (april-juni), tenzij uit broedcheck blijkt dat er geen broedgevallen zijn. Ook wordt de sloop niet uitgevoerd als het vriest.	Op 28 maart 2019 zijn reeds permanente alternatieven gerealiseerd.	De dakbedekking en zolders in schuren worden buiten het broedseizoen en buiten een vorstperiode verwijderd zodat er geen nestgelegenheid meer is.	Er zijn op 28 maart 2019 twee steenuilkasten (zie bouwtekening in bijlage 3) opgehangen aan de voorkant en de achterkant van het plangebied (zie kaart in bijlage). De kasten zijn gebouwd conform de richtlijnen van STONE. Deze kasten zijn gemaakt van

Datum

13 mei 2020

Zaaknummer

2019-011891

Blad

11 van 18

				<p>Douglashout en daarmee zeer duurzaam. De kasten worden door de lokale steenuilwerkgroep verder onderhouden en vervangen indien nodig. De gemeente verstrekt een subsidie voor het vervangen van steenuilkasten. In de koopakte met kettingbeding neemt de verkoper op dat de koper van de woning waarbij de steenuil kast hoort (totaal hangen er 2 stuks), er voor zorg draagt dat deze in stand worden gehouden.</p> <p>Het leef- en foerageergebied van de steenuil blijft behouden.</p>
Gewone dwergvleermuis	De sloop wordt uitgevoerd in de periode 15 augustus t/m 30 september of in de periode april (april of 2e helft augustus alleen mogelijk als na broedcheck geen broedgevallen aanwezig blijken)	Er zijn op 28 maart 2019 vier tijdelijke vleermuiskasten (zie bouwtekening in bijlage 3) in bomen opgehangen rondom het plangebied (zie kaartje in de bijlage). De kasten zijn in opdracht van Laneco gemaakt met de geschikte maatvoering.	<p>Het ongeschikt maken vindt minimaal 5 dagen voorafgaand aan de sloop plaats, met avondtemperaturen gedurende drie nachten van minimaal 10 graden Celsius en onder ecologisch toezicht.</p> <p>Het ongeschikt maken vindt plaats door: Vooraf een deel van de dakbedekking te verwijderen Goten en betimmeringen te verwijderen Kozijnen verwijderen zodat de spouw open komt te liggen Forse gaten van minimaal 50x50 centimeter in de spouwmuur. Bij voorkeur op de hoeken over de volledige hoogte en in ieder geval om de 5 meter boven en onderin de spouwmuur.</p> <p>Tussen ongeschikt maken en sloop volgt een controle of de vleermuizen echt weg</p>	<p>In de koopakte met kettingbeding neemt de verkoper op dat de koper per woning verplicht is dat er 2 open stootvoegen worden aangebracht. Dit houdt in dat als er 2 woningen worden gebouwd dit totaal 4 is. Indien er 3 woningen worden gebouwd is dit totaal 6 stuks. Verder wordt er in de koopakte opgenomen dat deze open stootvoegen in het metselwerk 1,5 tot 2 cm breed zijn. De vrije ruimte tussen het isolatie materiaal en de binnenzijde van de buitenmuur is minimaal 2 cm. Deze open stootvoegen bevinden zich minimaal op een hoogte van 3 meter boven het aansluitende maaiveld, rondom deze open stootvoegen dient zich minimaal 20 cm gevelmetselwerk te bevinden.</p> <p>Verlichting wordt tijdens de werkzaamheden</p>

Datum

13 mei 2020

Zaaknummer

2019-011891

Blad

12 van 18

			<p>zijn door een bezoek in de avond bij minimaal 10 graden Celsius en na drie dagen met die avondtemperatuur.</p> <p>Het gebouw wordt strippend gesloopt en er zit minimaal een nacht tussen verwijderen van daklijsten en betimmeringen en de sloop van muren en dak.</p>	<p>beperkt en verlichting die wordt gebruikt wordt naar beneden gericht op maximaal 3 meter hoogte. In de permanente situatie wordt hetzelfde aangehouden.</p>
Steenmarter	<p>Gewerkt kan worden in de periode 1 september t/m 15 maart.</p>	<p>In januari 2020 zijn permanente alternatieve gerealiseerd.</p>	<p>De bebouwing wordt strippend gesloopt.</p>	<p>In januari 2020 zijn twee verblijfplaatsen geplaatst (zie bouwtekening in bijlage 3). De verblijfplaatsen zijn op half open plekken in de houtsingel achter het erf geplaatst, door onder de grond maar boven het grondwaterpeil een betonnen ruimte te creëren met een toegangspijp, en deze vervolgens af te dekken met aarde, en daarop een takkenhoop. De verblijfplaats voor steenmarter is ook geschikt voor bunzing; en ruim voldoende qua grootte voor beide soorten. Over de verblijfplaats heen is 20 cm. aarde aangebracht en een hoop losse takken. De pijp loopt iets naar boven om te zorgen dat er geen water in loopt. De verblijven zijn vanwege de hoge grondwaterstand op maaiveld aangelegd. De toegangspijp bestaat uit een pvc buis met opgeruwde bodem voor grip.</p>
Bunzing	<p>Gewerkt kan worden in de periode 1 september t/m 15 maart.</p>	<p>Niet van toepassing</p>	<p>De bebouwing wordt strippend gesloopt.</p>	<p>In januari 2020 zijn twee verblijfplaatsen geplaatst. De verblijfplaatsen zijn op half open plekken in de houtsingel achter het erf geplaatst (zie kaart bijlage 2), door onder de grond maar boven het</p>

Datum

13 mei 2020

Zaaknummer

2019-011891

Blad

13 van 18

				<p>grondwaterpeil een betonnen ruimte te creëren met een toegangspijp, en deze vervolgens af te dekken met aarde, en daarop een takkenhoop. De verblijfplaats voor steenmarter is ook geschikt voor bunzing; en ruim voldoende qua grootte voor beide soorten. Over de verblijfplaats heen is 20 cm. aarde aangebracht en een hoop losse takken. De pijp loopt iets naar boven om te zorgen dat er geen water in loopt. De verblijven zijn vanwege de hoge grondwaterstand op maaiveld aangelegd. De toegangspijp bestaat uit een pvc buis met opgeruwde bodem voor grip.</p>
--	--	--	--	---

Andere bevredigende oplossing

Andere bevredigende oplossingen van het project zijn beschreven in paragraaf 3.3 van de bij de aanvraag gevoegde rapportage 'Projectplan flora en fauna Hollanderbroeksestraat 45 te Elst' (Laneco, 10 oktober 2019).

Beoordeling van de andere bevredigende oplossingen

De sloop is locatiespecifiek, dus zijn alternatieve locaties niet aan de orde. Een alternatieve inrichting zou een ingrijpende renovatie zijn, maar dit is niet gunstiger voor de soorten, omdat de verblijfplaatsen ook dan verdwijnen. Bovendien is een ingrijpende renovatie, evenals niets doen, niet bevredigend omdat de bebouwing niet aan de huidige eisen voor bewoning voldoet. De stallen zijn deels ingestort of staan op instorten. De werkwijze en de planning zijn aangepast aan de ecologie van de soorten, dus zijn alternatieve werkwijzen en planningen niet gunstiger.

Wij concluderen dat er geen andere bevredigende oplossing bestaat.

Belang

In paragraaf 3.5 van de bij de aanvraag gevoegde rapportage 'Projectplan flora en fauna Hollanderbroeksestraat 45 te Elst' (Laneco, 10 oktober 2019) is beschreven welk wettelijk belang op het project van toepassing is.

Beoordeling van belang

Door het project verdwijnt een milieubelastende boerderij, een voor het milieu gunstig effect. De nieuwe bebouwing zal een beter binnenklimaat hebben, beschermd tegen vocht en tocht, wat goed is voor de volksgezondheid. Ook zal de nieuwe bebouwing energiezuiniger zijn, wat klimaatverandering tegengaat, wat eveneens van belang is in het kader van de volksgezondheid. Ook wordt asbest gesaneerd, wat van belang is voor volksgezondheid en openbare veiligheid.

Wij kunnen instemmen met het in de aanvraag beschreven belang. Het betreft het belang dat is weergegeven in tabel 1.

Datum

13 mei 2020

Zaaknummer

2019-011891

Blad

14 van 18

Gunstige staat van instandhouding

In paragraaf 3.4 van de bij de aanvraag gevoegde rapportage 'Projectplan flora en fauna Hollanderbroeksestraat 45 te Elst' (Laneco, 10 oktober 2019) is beschreven in hoeverre de gunstige staat van de huismus, steenuil, gewone dwergvleermuis, steenmarter en bunzing in het geding is door het geplande project.

Beoordeling van de effecten op de staat van instandhouding van de desbetreffende soorten

Door de aangepaste werkwijze en planning en door het realiseren van voldoende alternatieven, zowel in de tijdelijke als permanente fase, wordt de staat van instandhouding van de huismus, de steenuil, de gewone dwergvleermuis, de steenmarter en de bunzing niet verslechterd.

Het uitvoeren van de maatregelen als bedoeld in de aanvraag leidt niet tot verslechtering van de staat van instandhouding van de huismus, de steenuil, de gewone dwergvleermuis, de steenmarter en de bunzing. Wij kunnen hiermee instemmen.

Op basis van het voorgaande hebben wij bepaald voor welke (aangevraagde) soorten welke verbodsbepalingen worden overtreden. Deze zijn weergegeven in tabel 1. Voor deze soorten en verbodsbepalingen wordt de ontheffing verleend. Dit komt overeen met de aangevraagde soorten en verbodsbepalingen.

Conclusie

Gelet op het voorgaande kan de gevraagde ontheffing worden verleend.

OVERIGE VERPLICHTINGEN

Wij wijzen u erop dat u zelf verantwoordelijk bent voor het verkrijgen van eventueel benodigde ontheffingen, vergunningen of toestemmingen op grond van andere wet- en regelgeving.

Datum
13 mei 2020

Zaaknummer
2019-011891

Blad
15 van 18

BIJLAGE 2



Figuur 1: Plangebied Hollanderbroeksestraat 45, Elst

Datum
13 mei 2020

Zaaknummer
2019-011891

Blad
16 van 18

BIJLAGE 3

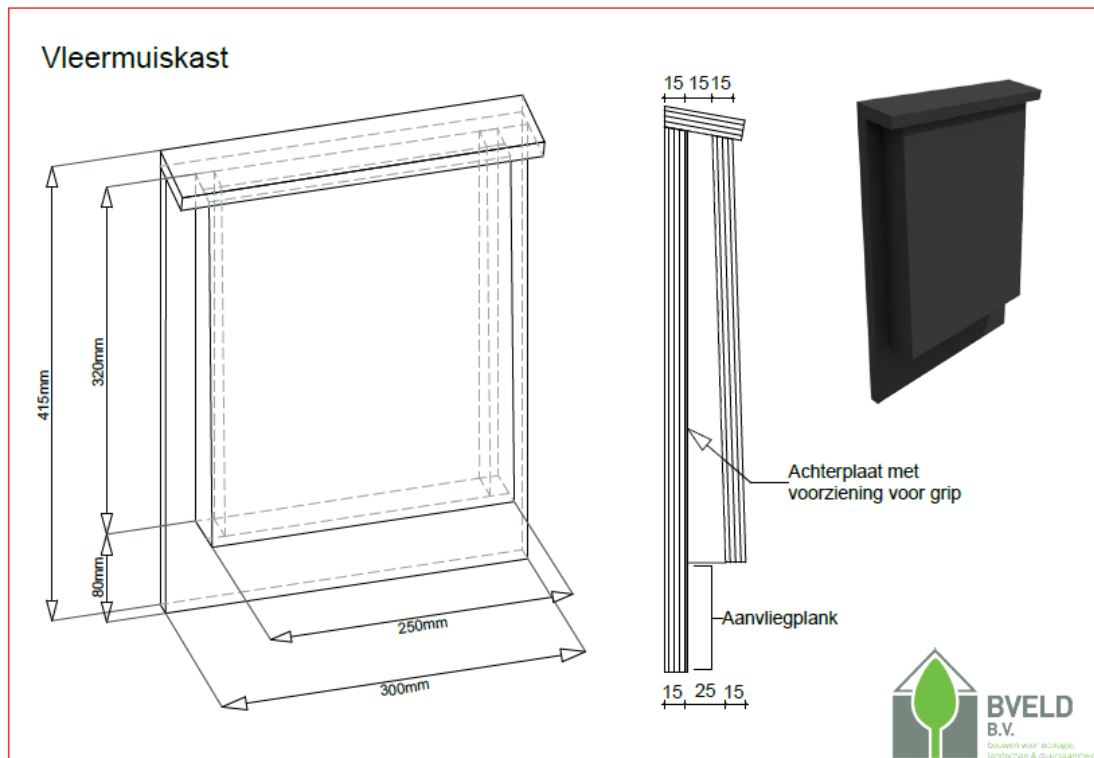

Figuur 2: Bouwtekening Vleermuiskast

Datum
13 mei 2020

Zaaknummer
2019-011891

Blad
17 van 18

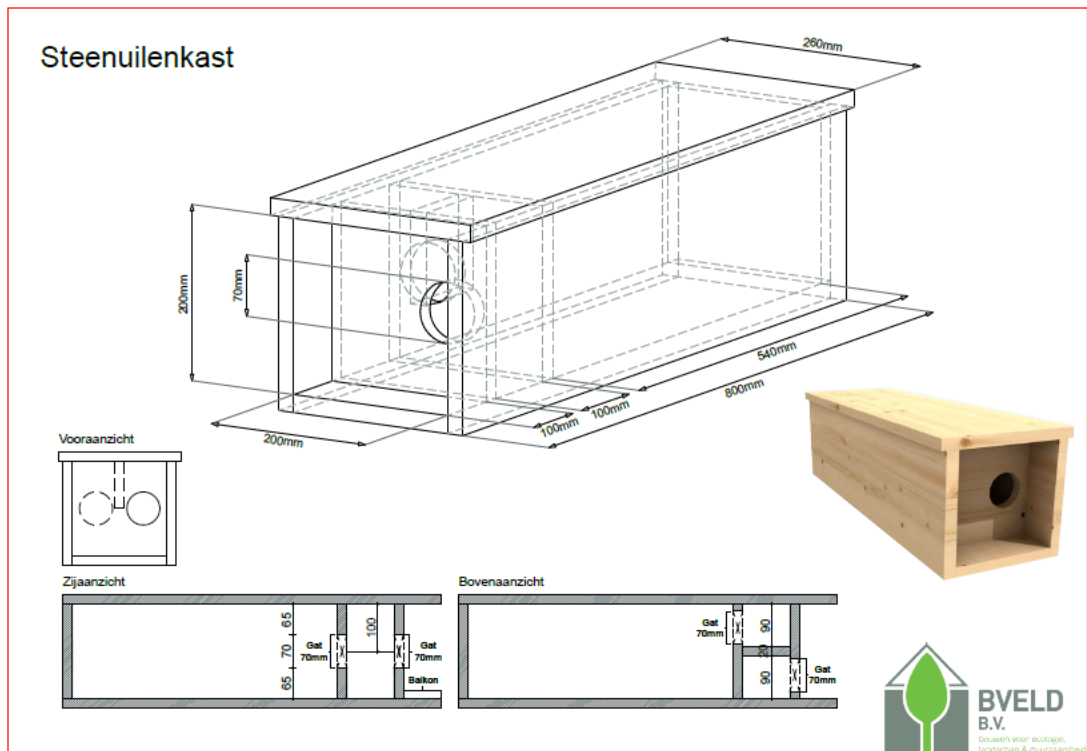

Figuur 3: Bouwtekening steenuilenkast

Datum
13 mei 2020

Zaaknummer
2019-011891

Blad
18 van 18

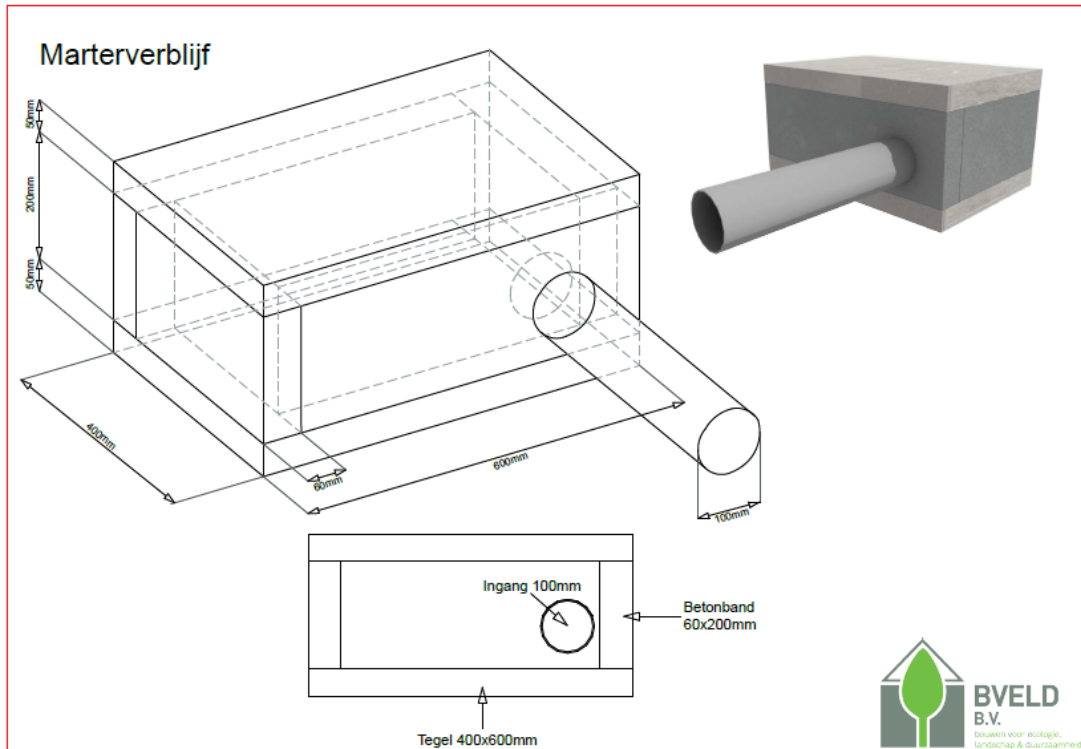

Figuur 4: Bouwtekening marterverblijf