







Situatie 2-1



Situatie 2-2

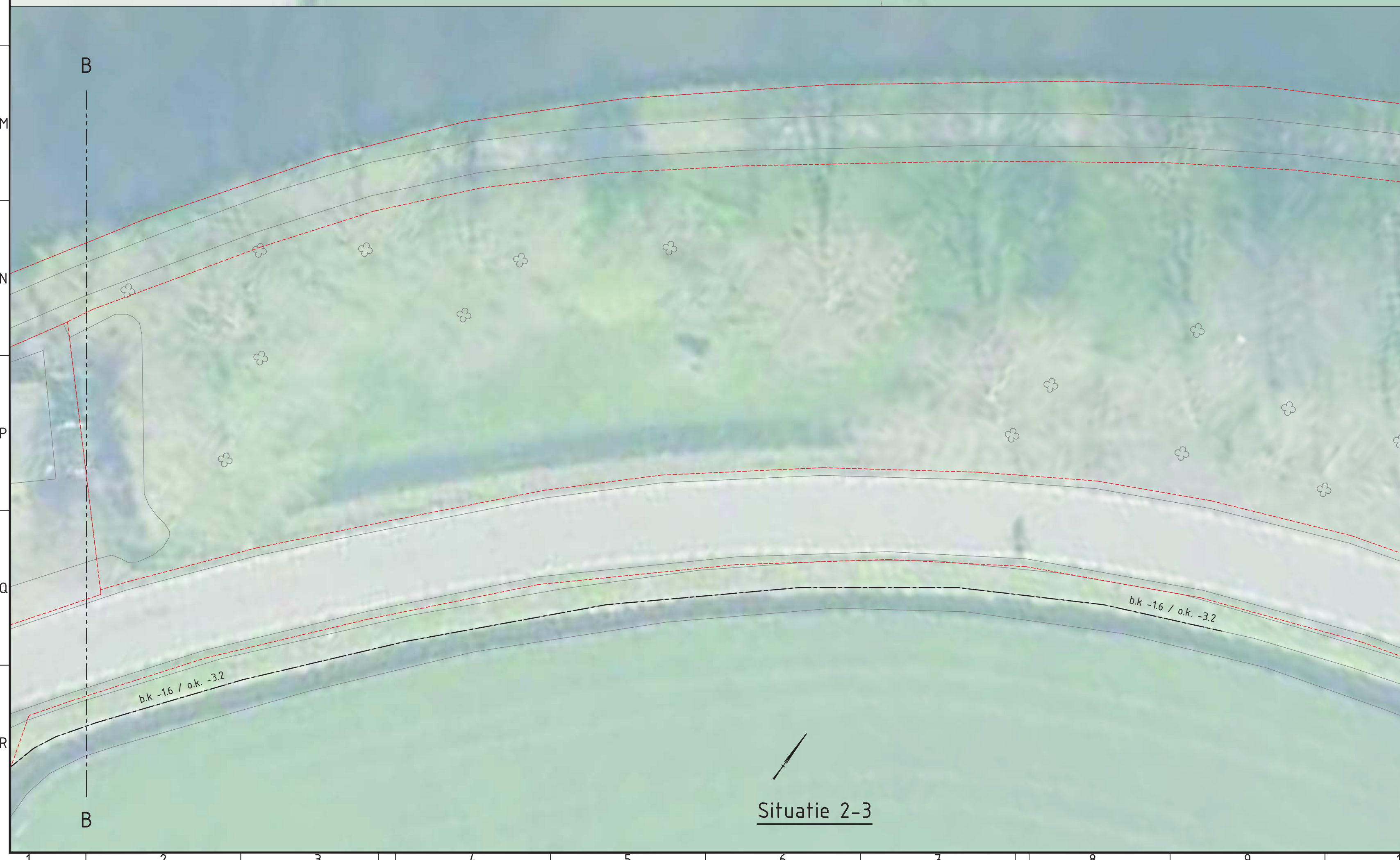

Situatie 2-3



Situatie 2-4

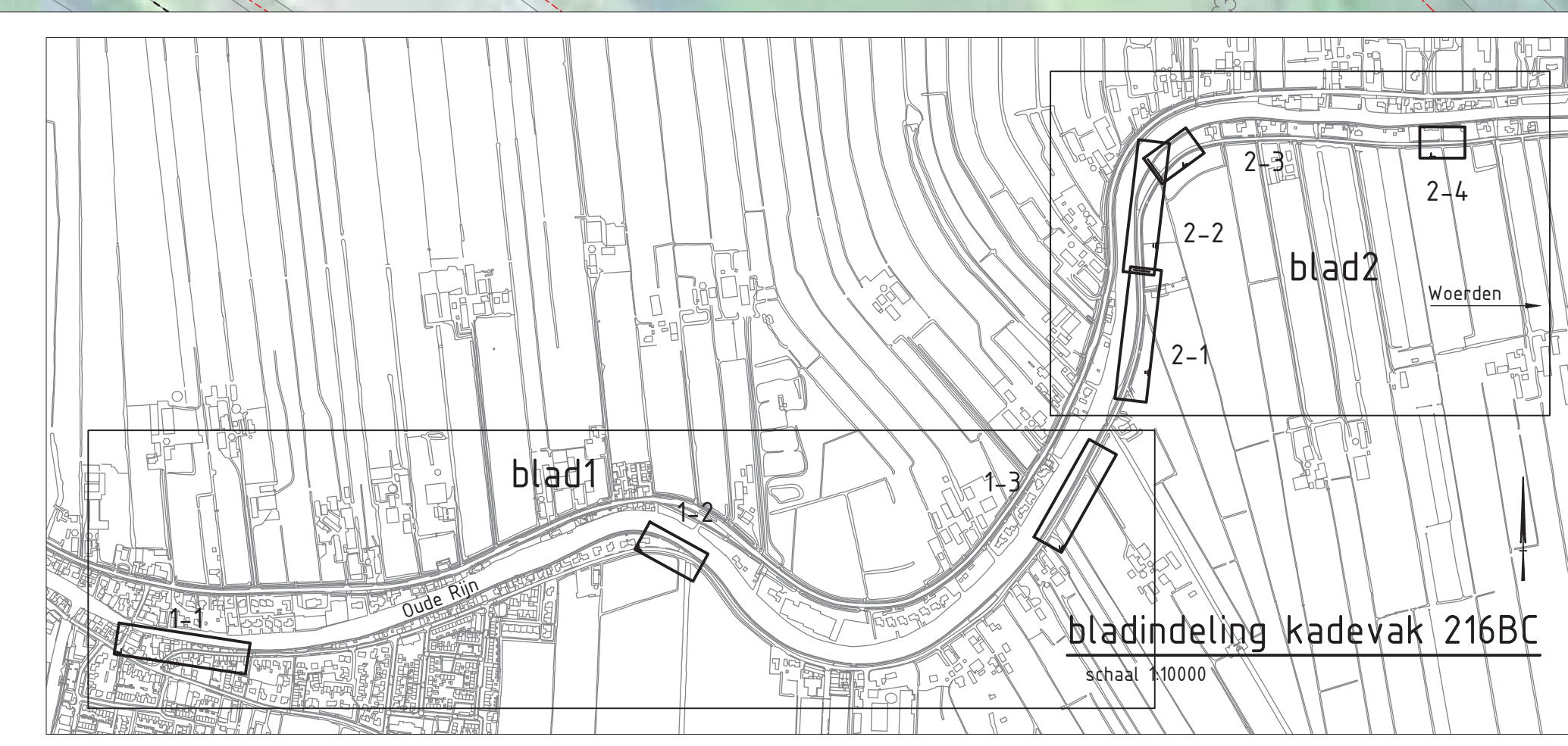

**legenda**

- X te verwijderen boom
- oophogen terrein
- oophogen rijbaan
- kadastrale grens
- kwel scherm/stabiliteits scherm
- greppel
- diepen watergang
- ontgraven watergang

2	verwijderen boom en kopse	J. Huizen	T. van der Bruggen	T. van der Bruggen	11-07-2018
1	landinrichting ontwerp	J. Huizen	A. Bakker	T. van der Bruggen	15-04-2018
0	bestaande situatie	J. Huizen	A. Bakker	T. van der Bruggen	14-04-2018
0	bestaande situatie	gebouwd	geconstrueerd	afgevoerd	afgevoerd

opdrachtgever: Hoogheemraadschap de Stichtse Rijnlanden

project: Dijkverbetering Oude Rijn

omschrijving: Situatie

Definitief

documentversie: 3.0

projectnummer: tekeningnummer: BD8018BD\_101\_VO-102

schaal: 1:200

fase: Voorlopig ontwerp

blad: 2 van 5





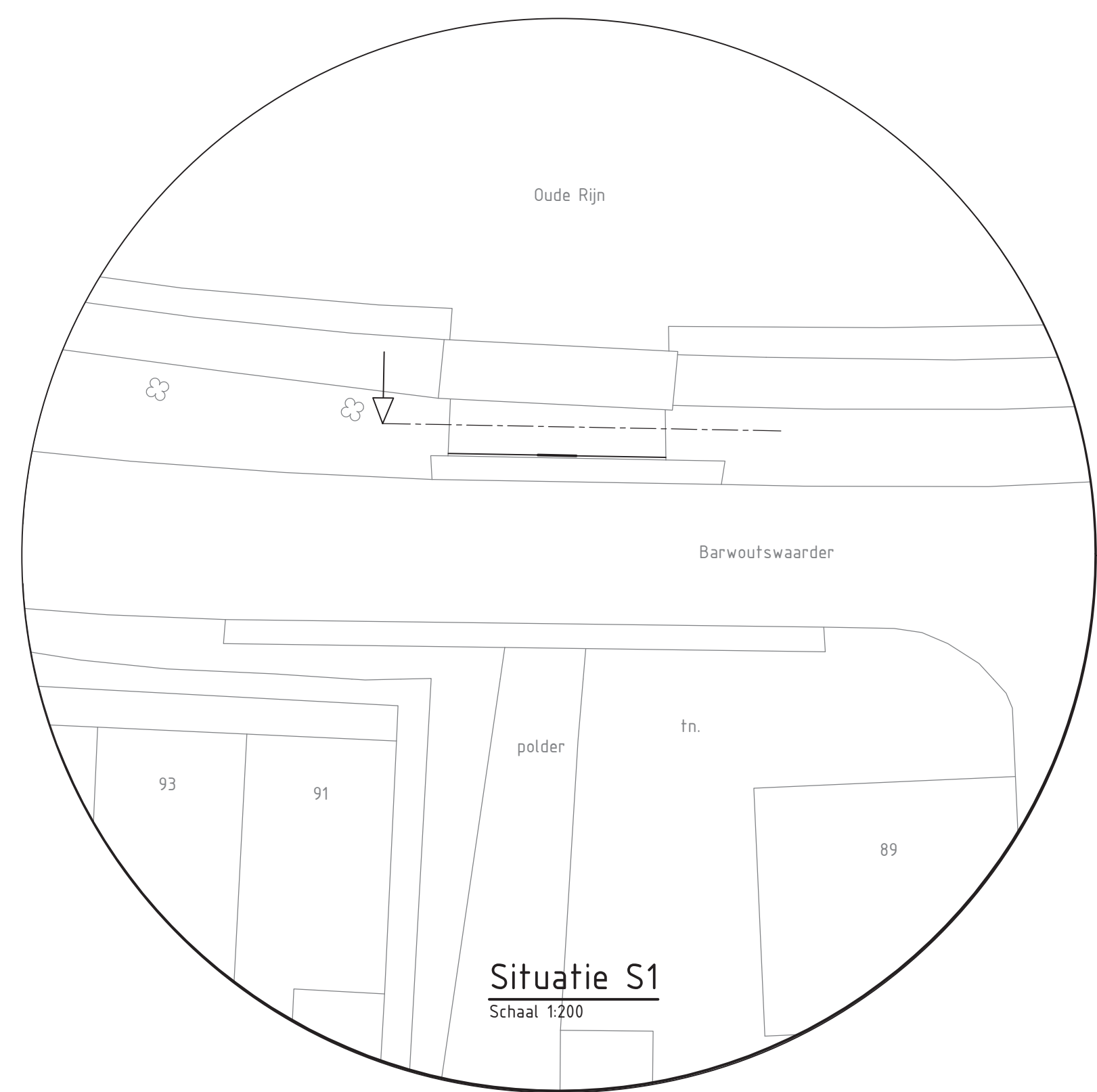

Situatie S1  
Schaal 1:200

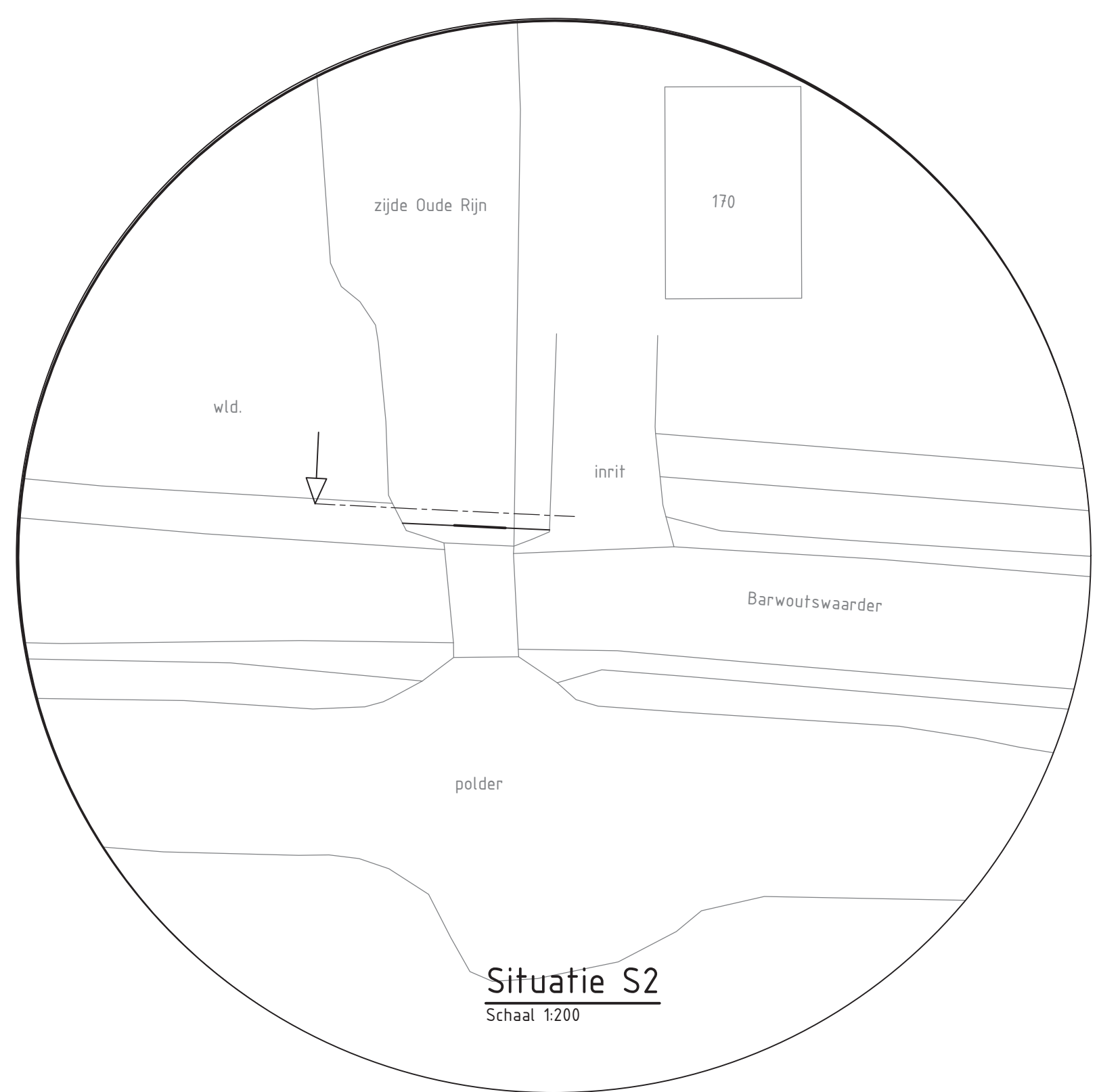

Situatie S2  
Schaal 1:200



Situatie S3  
Schaal 1:200

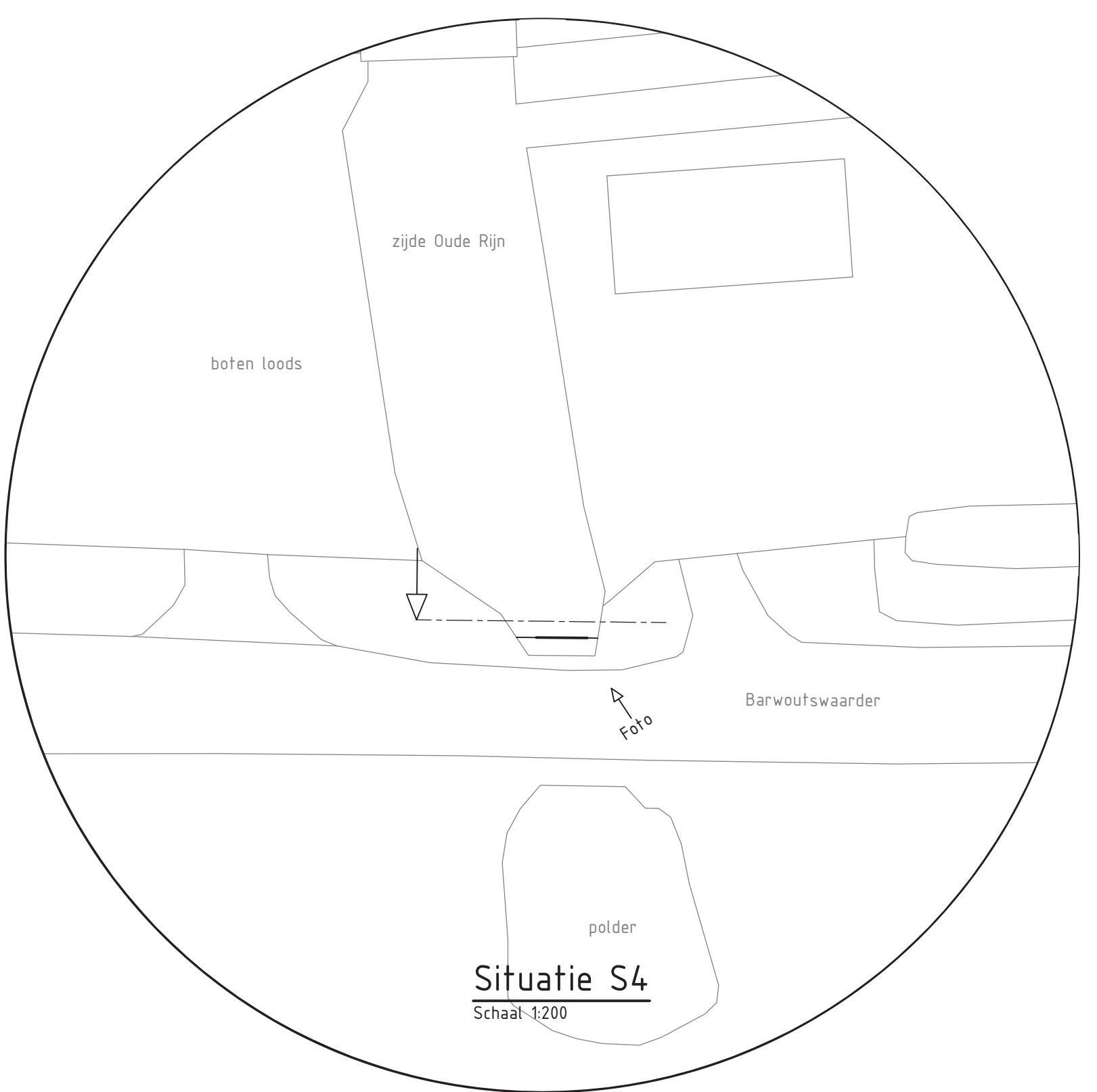

Situatie S4  
Schaal 1:200



Situatie S5  
Schaal 1:200



Foto bestaand aanzicht



Foto bestaand aanzicht

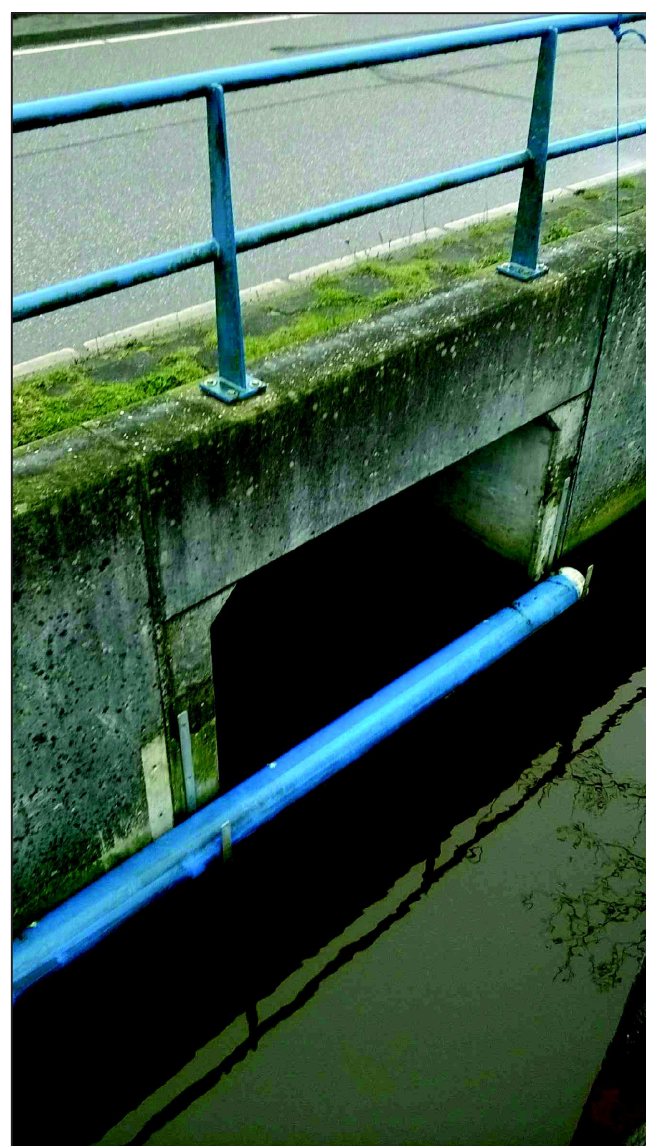

Foto bestaand aanzicht

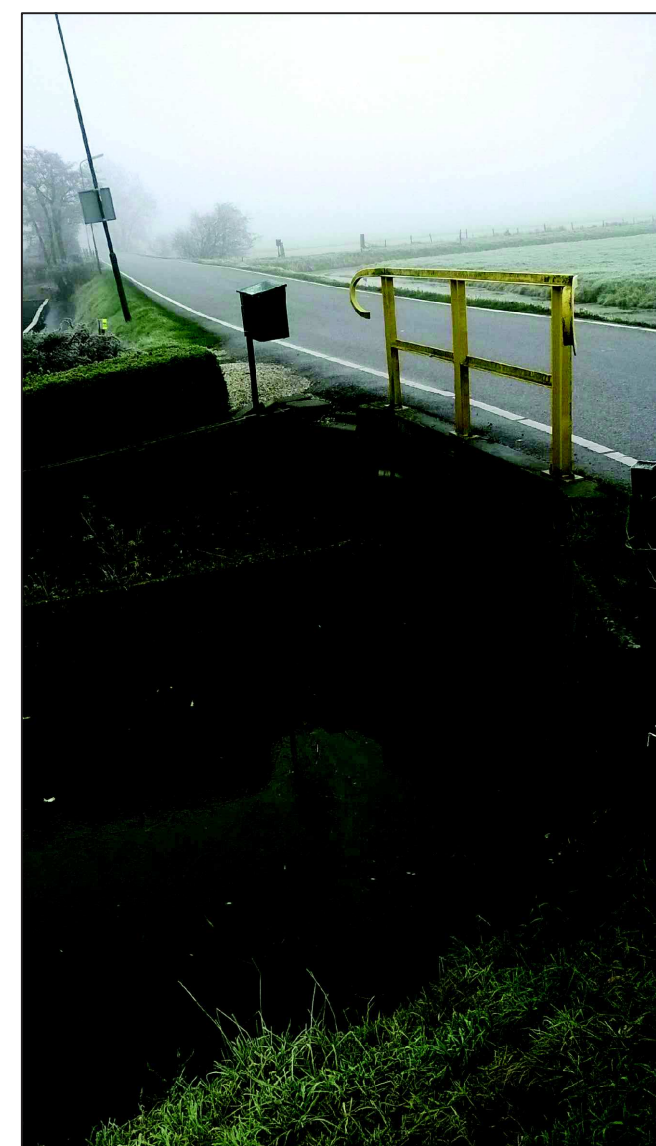

Foto bestaand aanzicht



Foto bestaand aanzicht

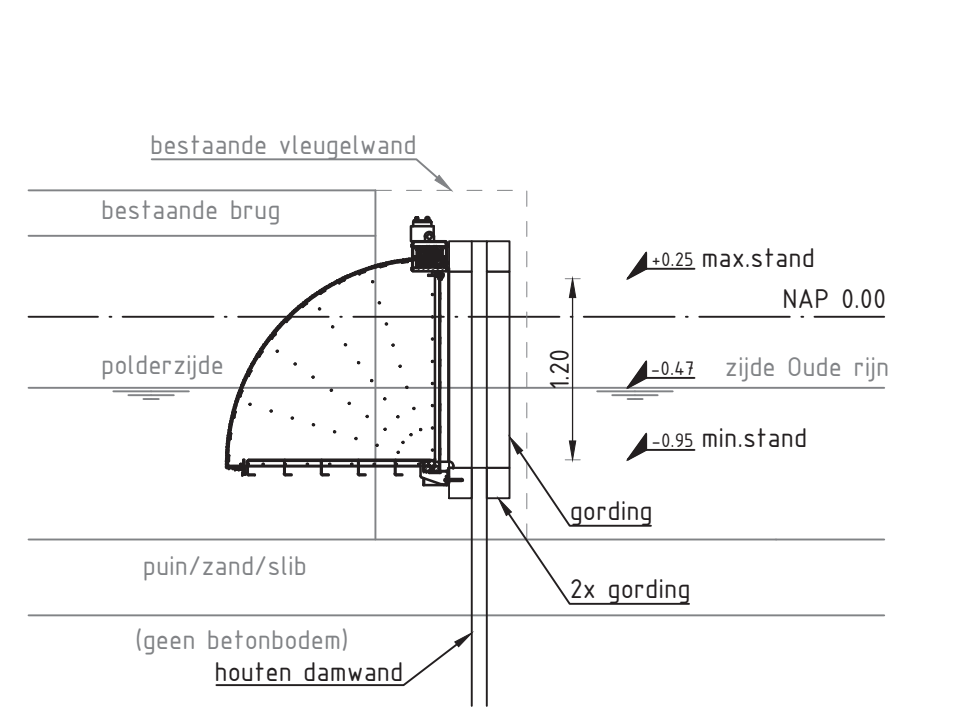

- betonkies zijn indicatief
- hoogtes (waterlijn, constructie) t.o.v. NAP zijn indicatief
- maaiveld/waterbodem is indicatief

Doorsnede  
Principe detail 2, situatie S2 t/m S5  
Schaal 1:50

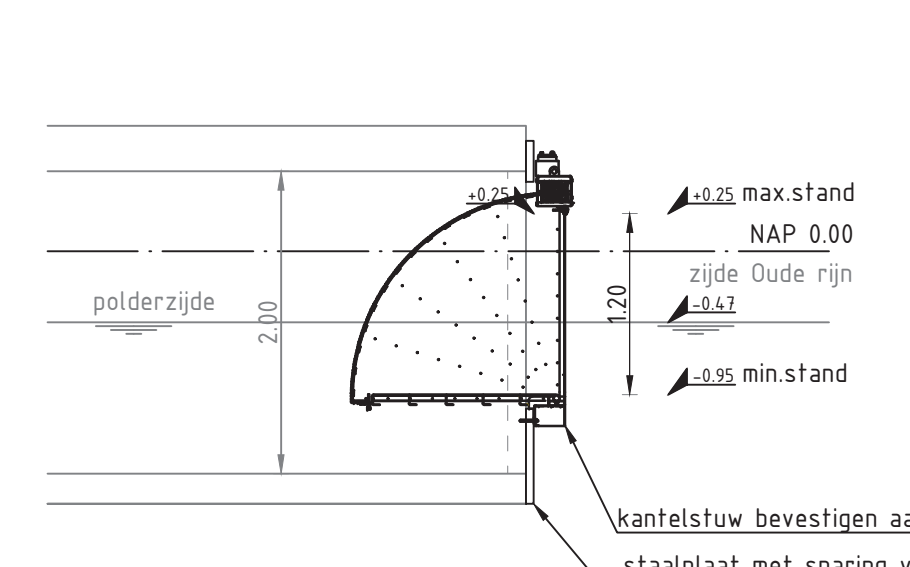

- betonkies zijn indicatief
- hoogtes (waterlijn, constructie) t.o.v. NAP zijn indicatief

Doorsnede  
Principe detail 1, situatie S1  
Schaal 1:50

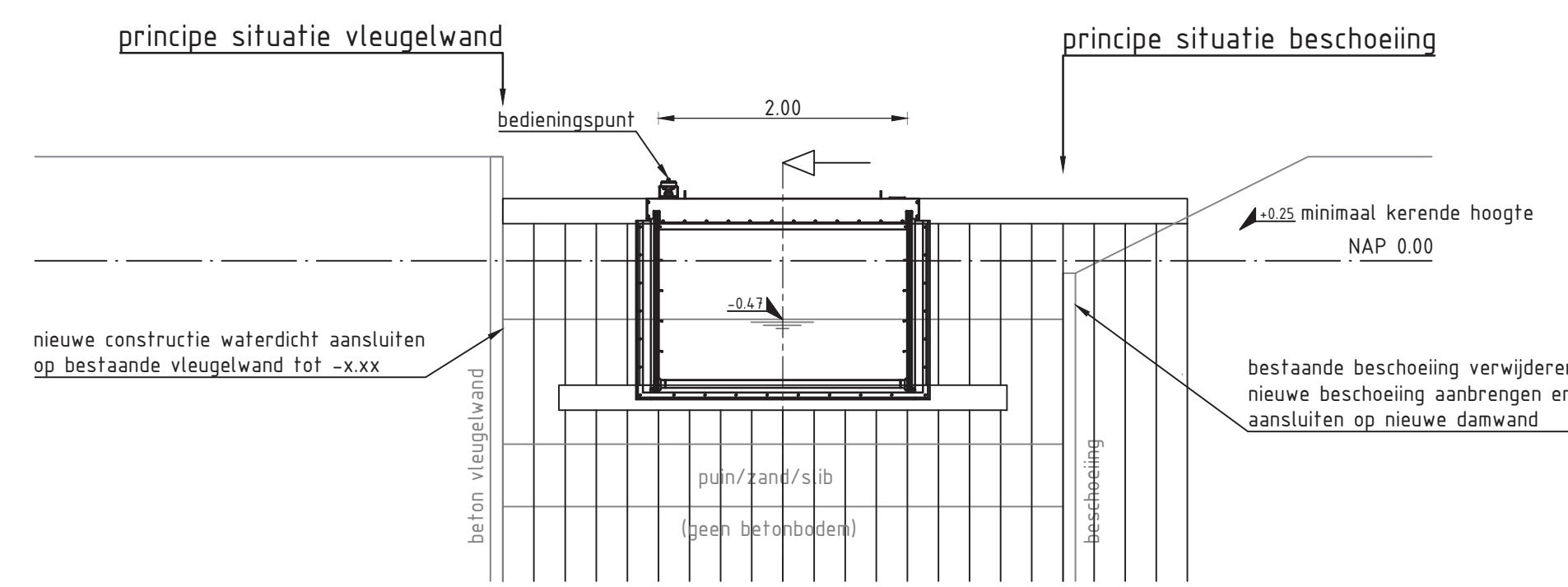

Aanzicht

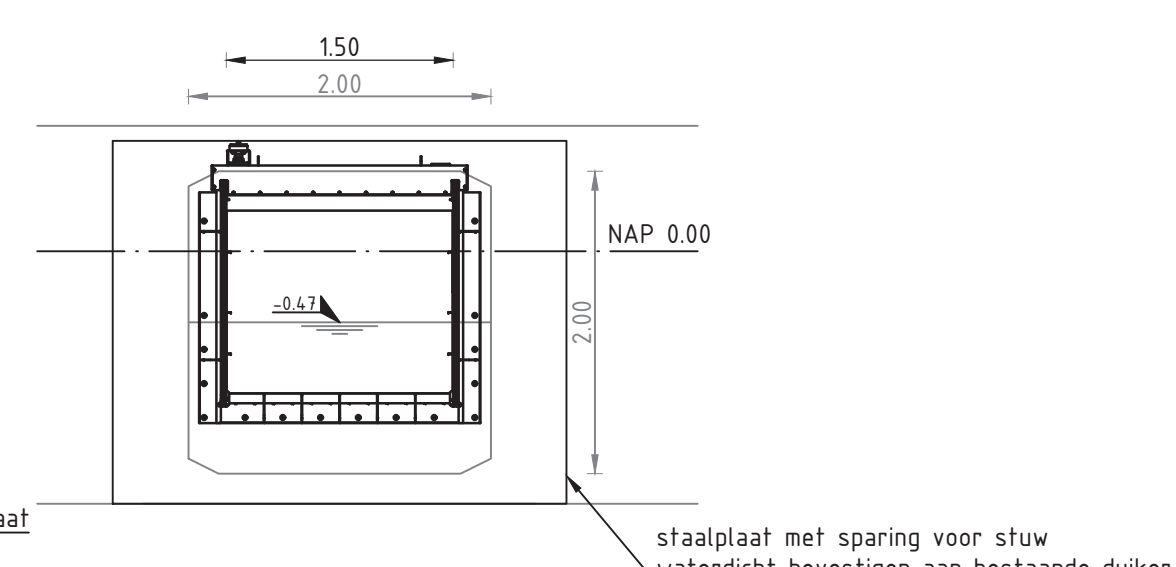

Aanzicht

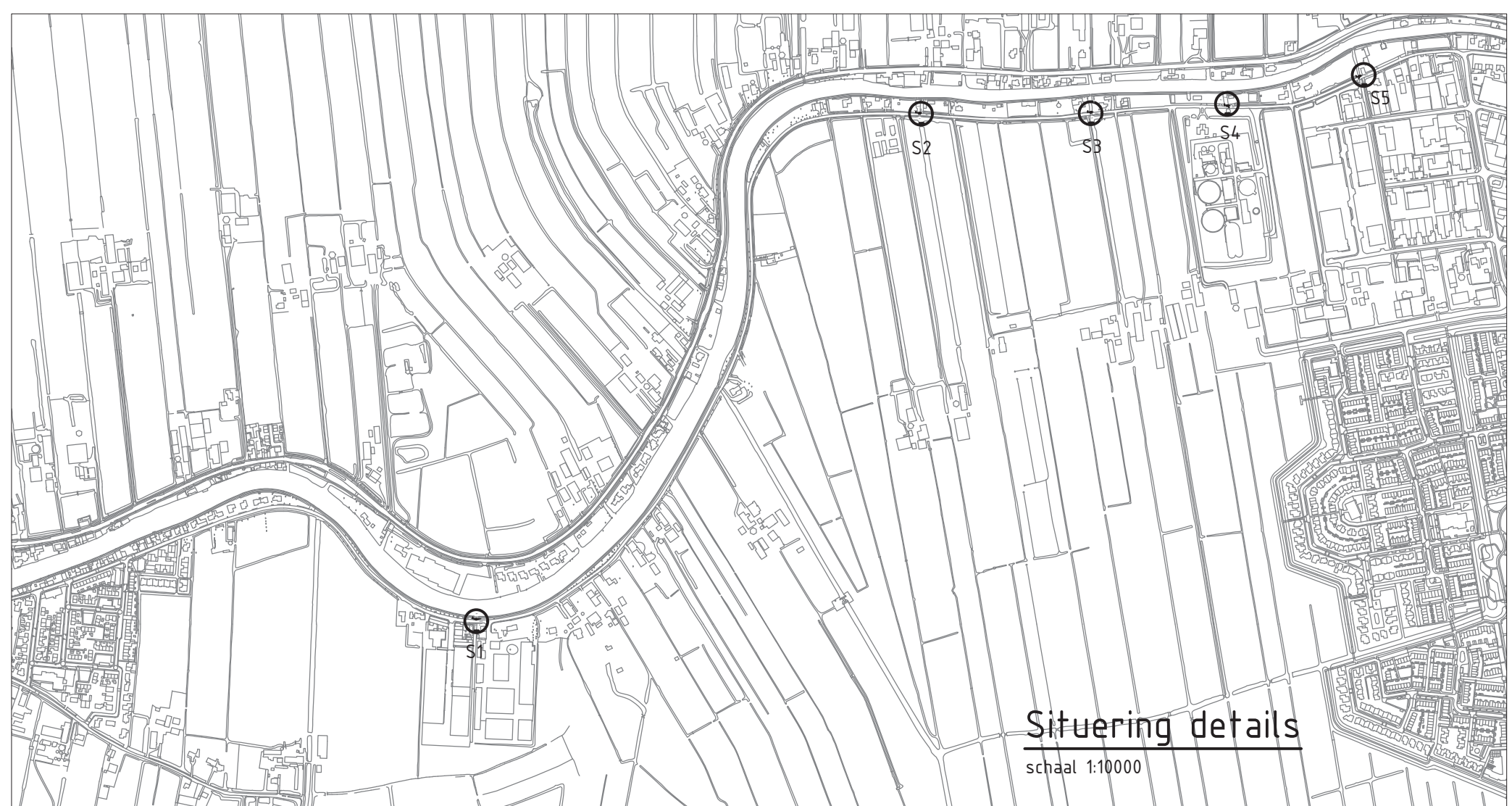

2	1	2	3	4
1	2	3	4	5
6	7	8	9	10
11	12	13	14	15
16	17	18	19	20
21	22	23	24	25

2	1	2	3	4
1	2	3	4	5
6	7	8	9	10
11	12	13	14	15
16	17	18	19	20
21	22	23	24	25

2	1	2	3	4
1	2	3	4	5
6	7	8	9	10
11	12	13	14	15
16	17	18	19	20
21	22	23	24	25

Hoogheermaatschap de Stichtse Rijnlanden

project: Dijkverbetering Oude Rijn

document: Definitief

documentversie: 1.0

documentnummer: BD8018\_101-VO-802

scale: 1:100

status: Voorlopig ontwerp

date: 14-04-2019

author: [Name]

check: [Name]

approved: [Name]

date: [Date]

