



AANVRAAG OMGEVINGSVERGUNNING

PROJEKT : Vergunning aanvraag dakkapel

Prinses Marijkestraat 4, 4671 GC te Dinteloord

OPDR.GEVER : Ruiters Dakkapellen

WERK NO. : 16-186 - 4671GC4

DATUM : 01-03-2016

GEWIJZIGD : 15-03-2016



Behoort bij beschikking

d.d. 18-03-2016

nr.(s) ZK16000904

Medewerker
Publiekszaken/vergunningen

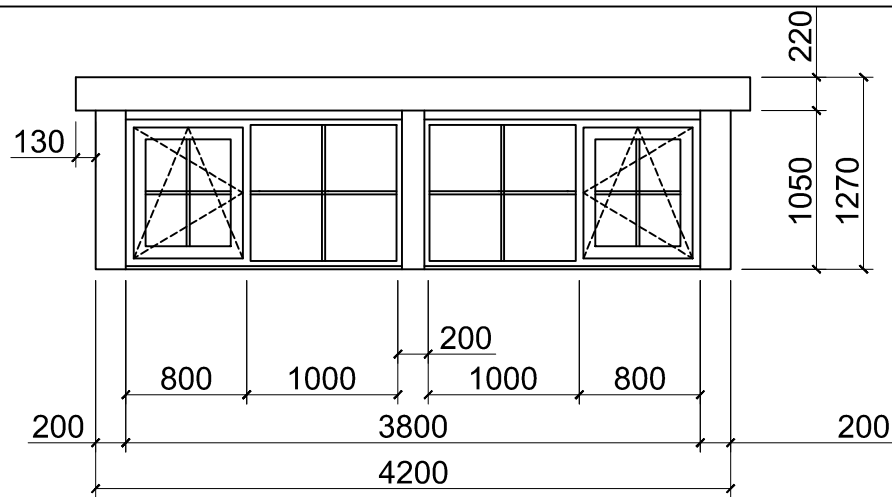

AANZICHT DAKKAPEL ACHTERGEVEL
(schaal 1:50)

- kozijn : Kunststof / Creme wit Ral 9001
 raam : Kunststof / Creme wit Ral 9001 (zomer- en winterstand)
- beglazing : HR++ isolatieglas
- zijwangen : Kunststof rabat / Dennengroen Ral 6009
 boeideel : Kunststof / Creme wit Ral 9001
 front : Kunststof / Dennengroen Ral 6009
- dakschuinte : 35.5 °
 dakconstructie : plat, overstek 130mm

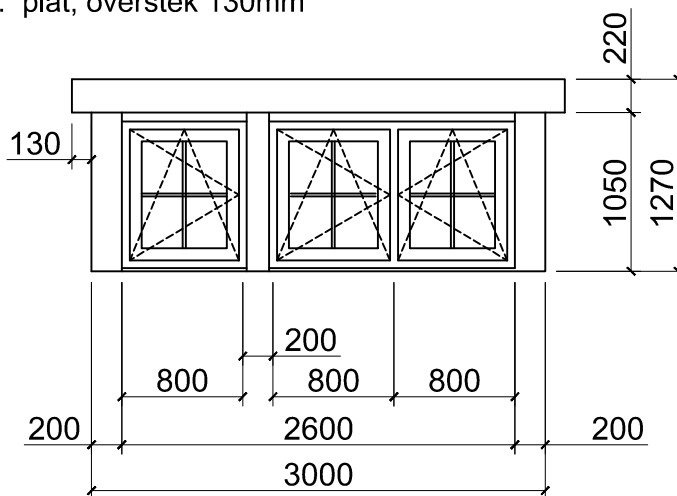

AANZICHT DAKKAPEL VOORGEVEL
(schaal 1:50)

- kozijn : Kunststof / Creme wit Ral 9001
 raam : Kunststof / Creme wit Ral 9001 (zomer- en winterstand)
- beglazing : HR++ isolatieglas
- zijwangen : Kunststof rabat / Dennengroen Ral 6009
 boeideel : Kunststof / Creme wit Ral 9001
 front : Kunststof / Dennengroen Ral 6009
- dakschuinte : 35.5 °
 dakconstructie : plat, overstek 130mm

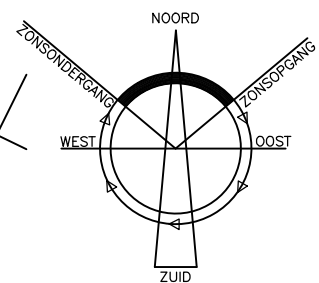

Schaal 1:1000



Kadastrale gemeente
Sectie
Perceel

DINTELOORD
G
974



Vergunning aanvraag dakkapel

Prinses Marijkestraat 4, 4671 GC te Dinteloord

schaal 1:100



VOORAANZICHT



VOORAANZICHT

Toegevoegde inhoud / oppervlakte		
Onderdeel	Inhoud	Oppervlakte
dakkapel voor	3.1 m ³	1.99 m ²
dakkapel achter	5.4 m ³	3.51 m ²

Rc waarden dakkapel	
Onderdeel	Waarde
Zijwangen	min. 4.5 m ² k/w
Platdak	min. 6.0 m ² k/w



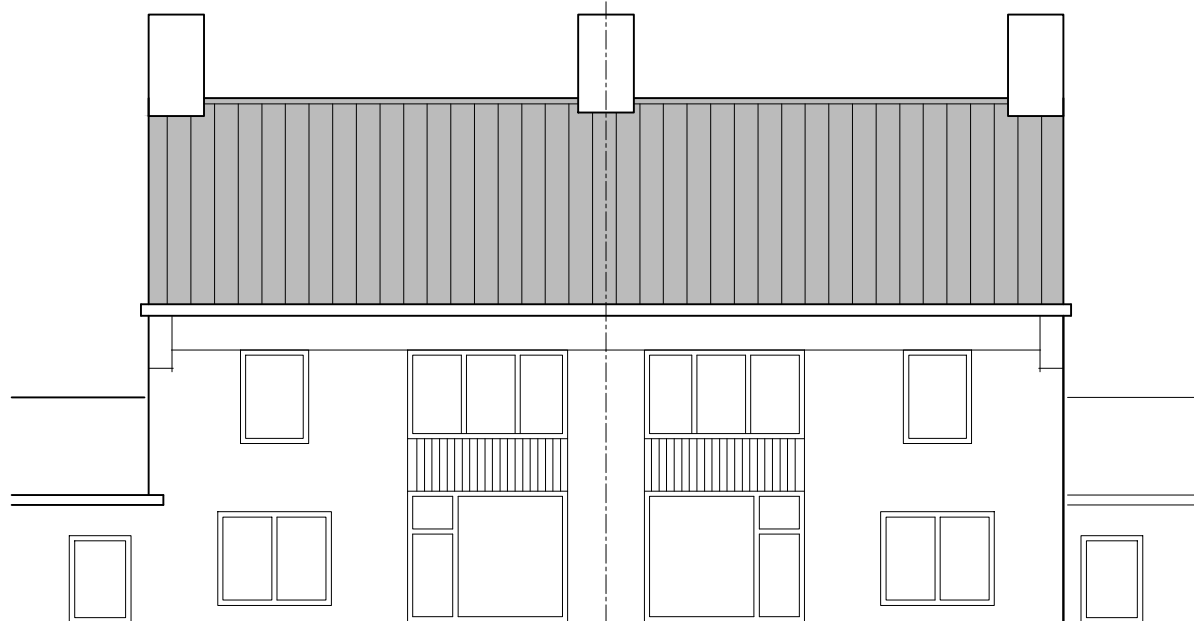

BESTAAND

ACHTERAANZICHT



NIEUW

ACHTERAANZICHT

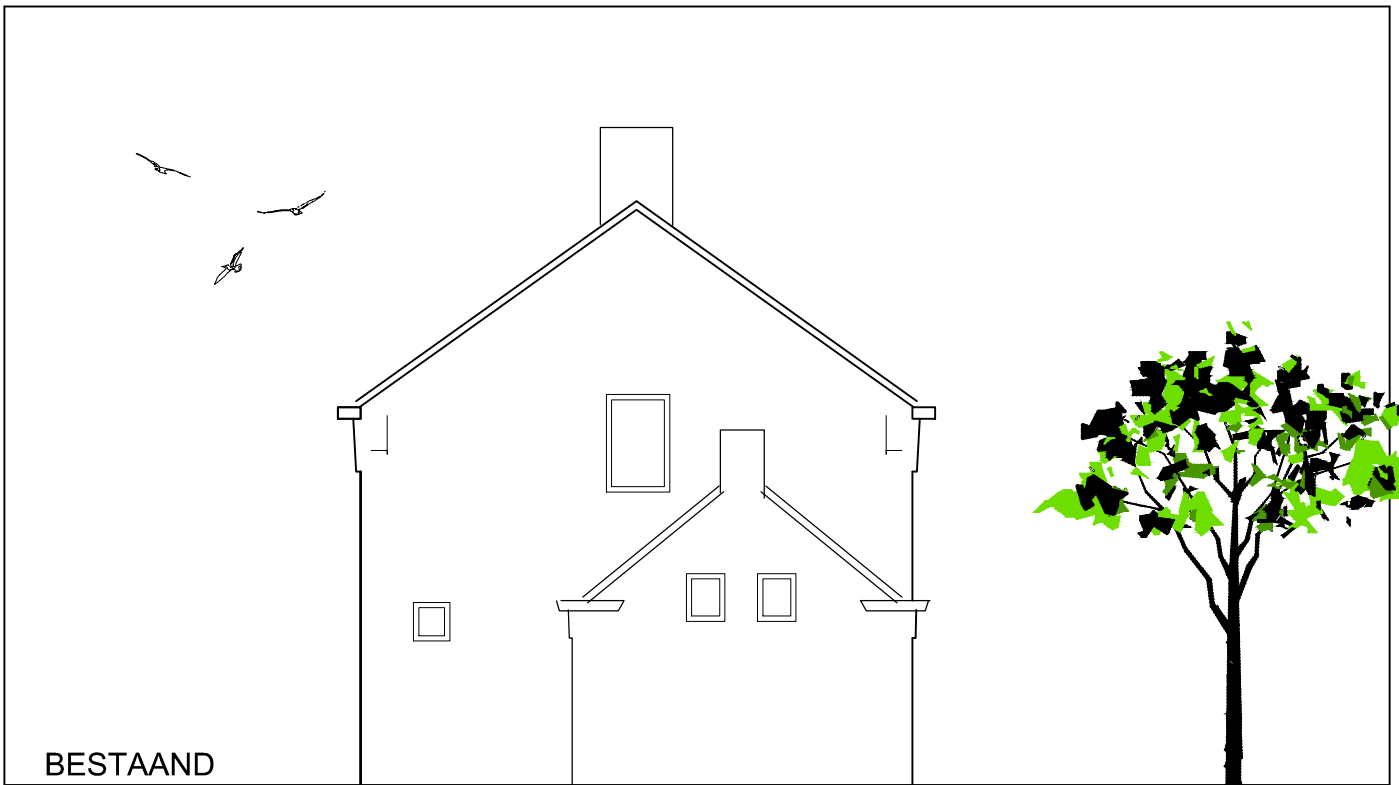

BESTAAND

ZIJAANZICHT

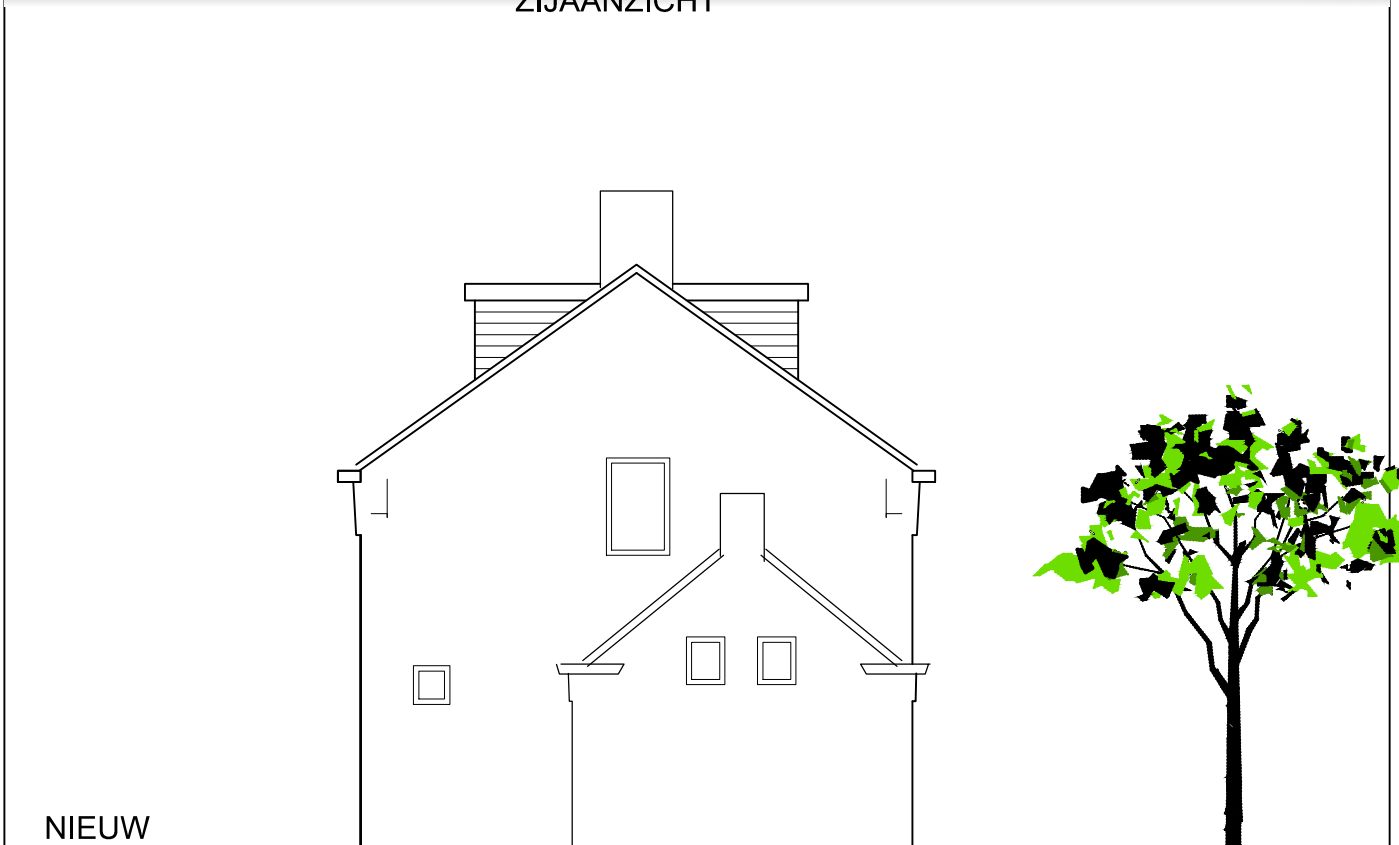

NIEUW

ZIJAANZICHT

Dakkapel algemeen:

Alle buitenbeglazing, voorzien van H.R. ++ beglazing. Hang en sluitwerk conform NeN-5087 en NeN-5096. (Draaiende delen voorzien van minimaal 2 sterren ** beslag).

Het te bouwen bouwwerk zodanig uitvoeren dat het binnendringen van muizen en ratten wordt tegengegaan de uitwendige scheidingsconstructie heeft geen openingen breder dan 0,01 m

Indien niet aanwezig, rookmelders plaatsen conform NeN 2555 en artikel 2.145 van het bouwbesluit

Vergunning aanvraag dakkapel

Prinses Marijkestraat 4, 4671 GC te Dinteloord



schaal 1:100

BESTAAND

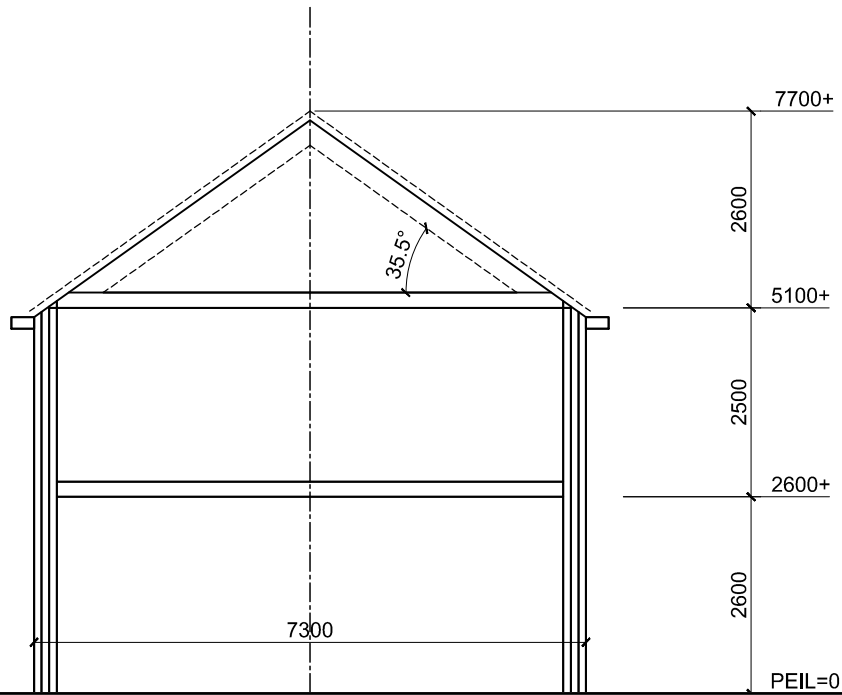

DOORSNEDE

NIEUW

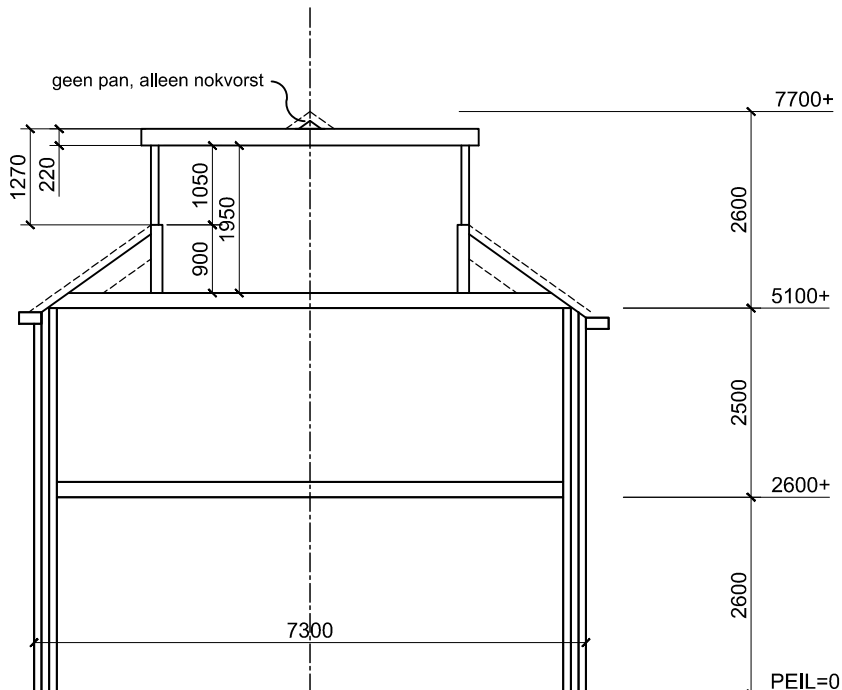

DOORSNEDE

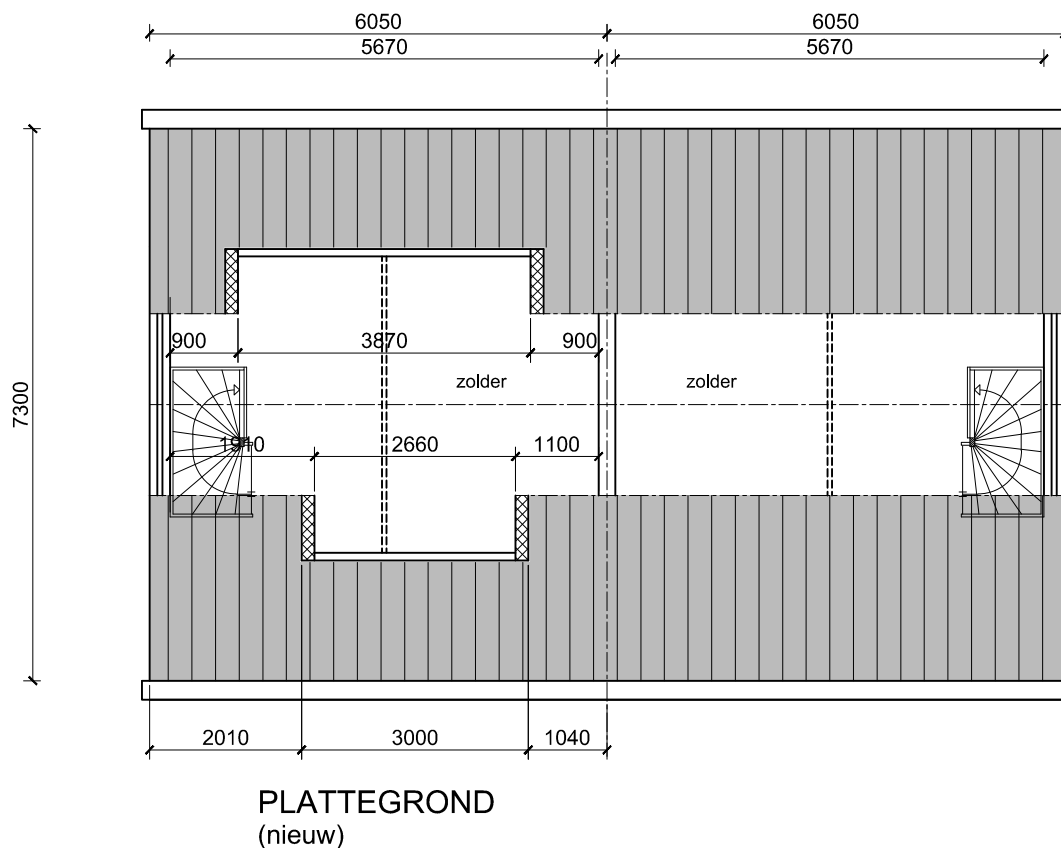
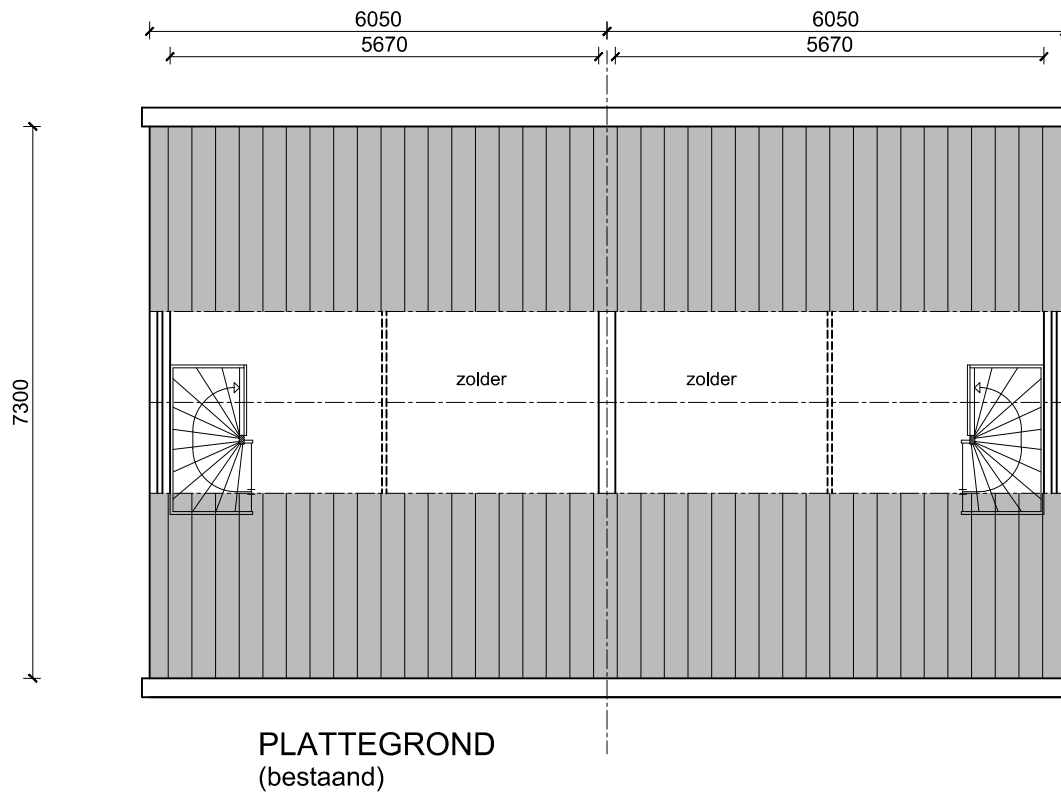

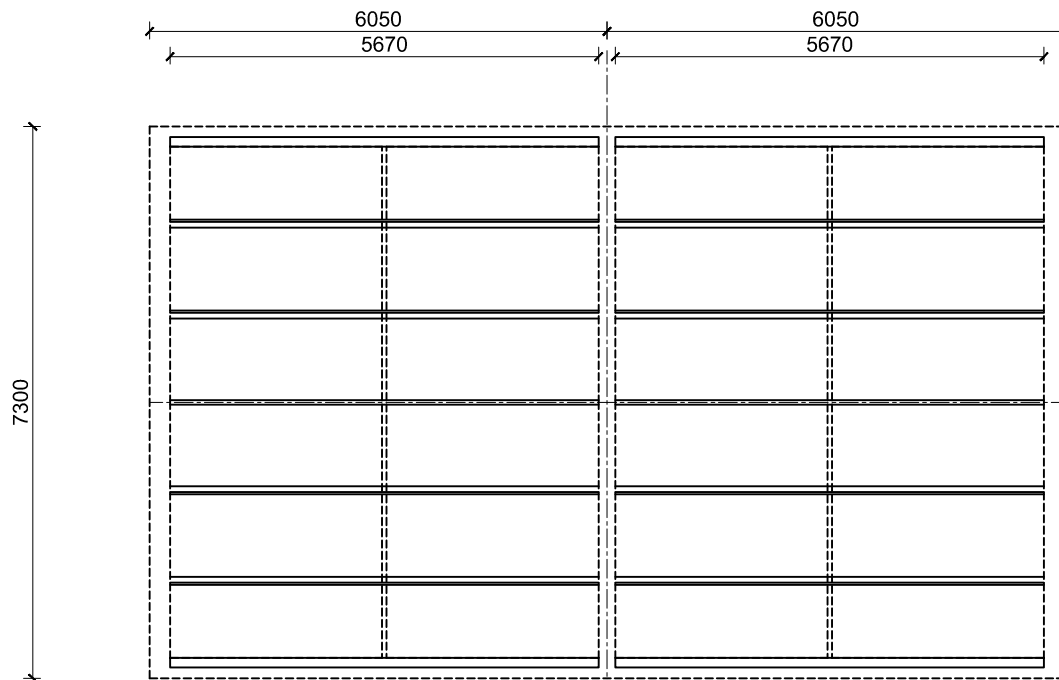

KAPPLAN
(bestaand)

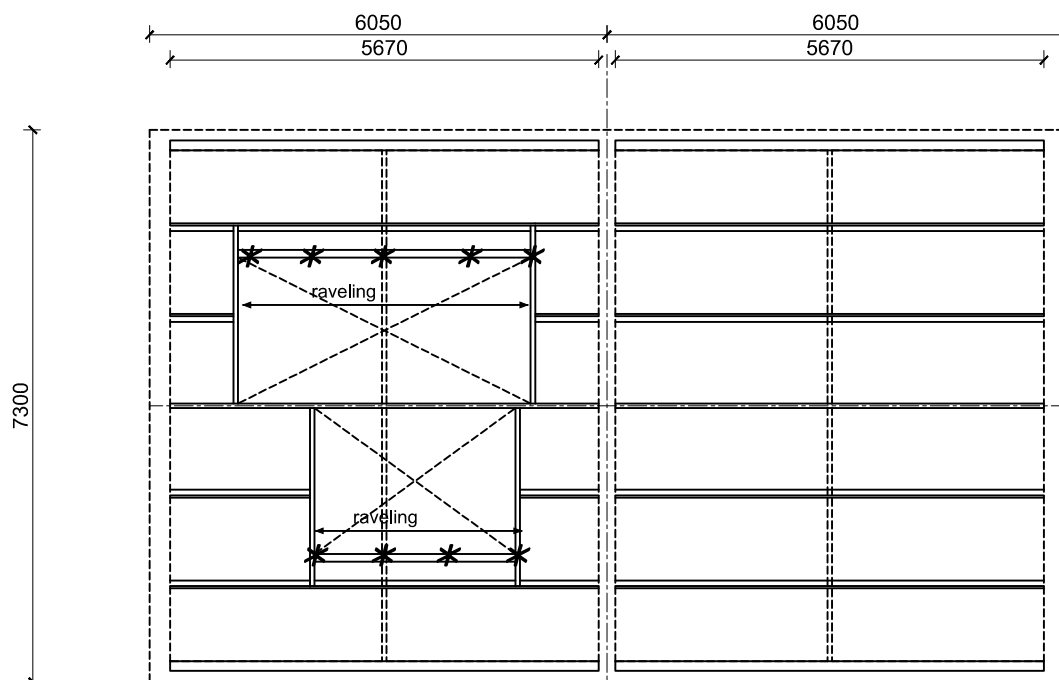

KAPPLAN
(nieuw)

bestaande gordingen ca. 65 X 165

te plaatsen raveling gelijk aan bestaande gordingen, bevestigd d.m.v. bat ankers

* = afsteunen op vloer

Vergunning aanvraag dakkapel

Prinses Marijkestraat 4, 4671 GC te Dinteloord



schaal 1:100

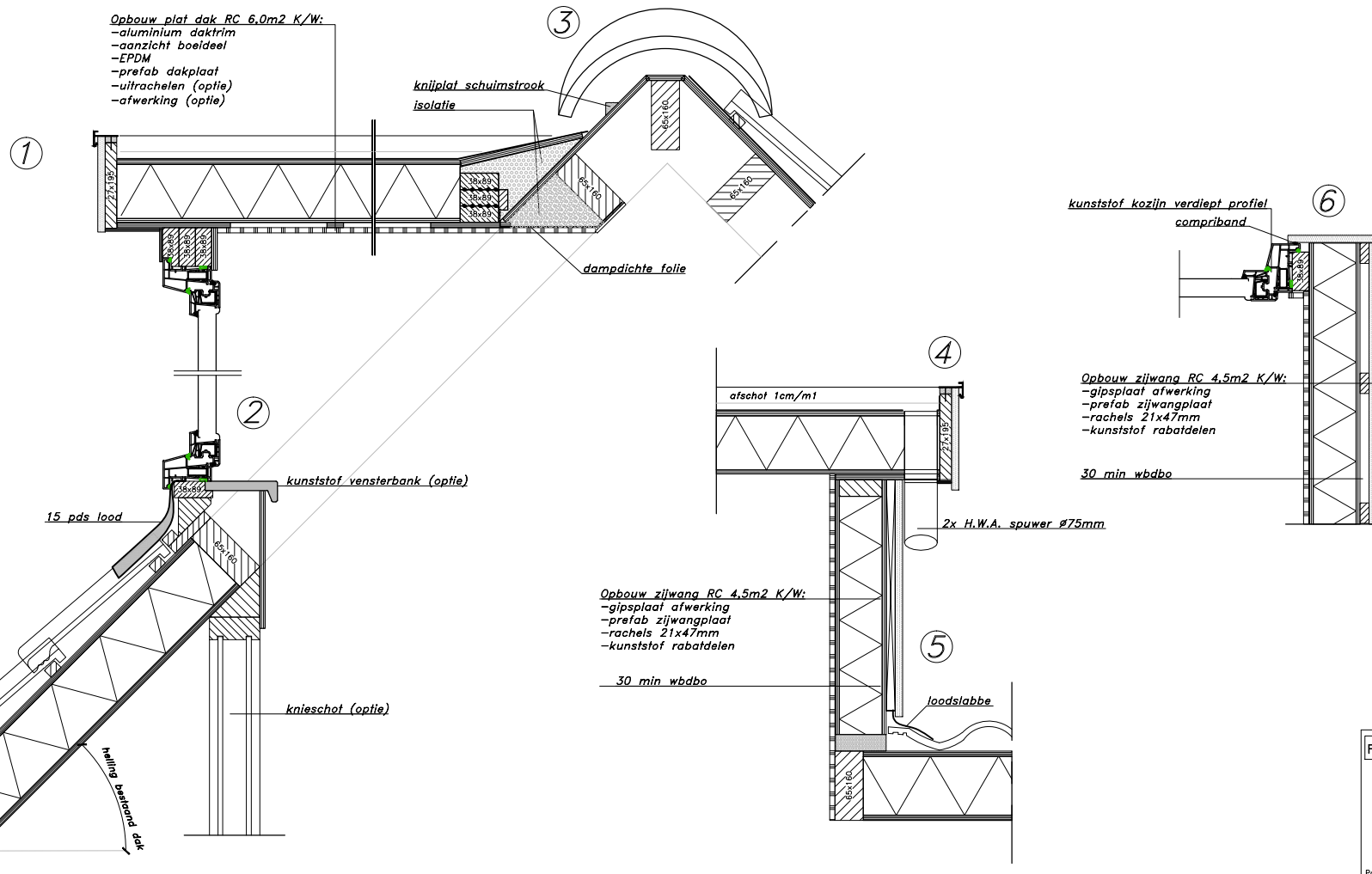

Opbouw plat dak RC 6,0m² K/W:
 -aluminium daktrim
 -aanzicht boeideel
 -EPDM
 -prefab dakplaat
 -uitrachelen (optie)
 -afwerking (optie)

knijplaat schuimstrook
 isolatie

dampdichte folie

kunststof kozijn verdiept profiel
 compriband

Opbouw zijwang RC 4,5m² K/W:
 -gipsplaat afwerking
 -prefab zijwangplaat
 -rachels 21x47mm
 -kunststof rabatdelen

30 min wdbde

Opbouw zijwang RC 4,5m² K/W:
 -gipsplaat afwerking
 -prefab zijwangplaat
 -rachels 21x47mm
 -kunststof rabatdelen

30 min wdbde

PRINCIPE DETAILS 1:15

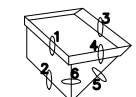

Postbus 17, 1645 ZG Ursem
 Tel: 088-4321000 Fax: 088-4321009
 © RUTER DAKKAPELLEN 2011
 wijzigingen voorbehouden

versie: 20111101

Machtigingsformulier

Aanvraag omgevingsvergunning

Hierbij machtig ik Ruiters Dakkapellen voor het uitwerken en indienen van de aanvraag voor de omgevingsvergunning. De gemachtigde zal eerste aanspreekpunt zijn voor het contact met de gemeente. Zelf ben ik de aanvrager en legesplichtig bij de gemeente waarin de aanvraag wordt ingediend. (leges verschillen per gemeente)

Gemachtigde:

Naam: Ruiters Dakkapellen

Postadres: Postbus 17

Postcode+woonplaats: 1645 ZG Ursem

Kamer van Koophandel: 55534457

Aanvrager:

Naam + voorletter(s) :

BSN (sofinummer):

Mailadres:

Postadres:

Postcode+woonplaats:

Handtekening:

Datum:

