

LET OP AFGW. HOOGTES (PEIL, PLAFOND, ETC.)
CONFORM BESTAANDE WONING !!!

ALLE MATEN IN HET WERK CONTROLEREN !!!

ALLE MATEN M.B.T. DE BESTAANDE BEBOUWING DIENEN
DOOR AANNEMER ALVORENS START WERKZAAMHEDEN GE-
CONTROLEERD & VOORGELEGD TE WORDEN AAN DIRECTIE.

Tekeningen/berekeningen derden

Alle tekeningen en/of berekeningen van derden dienen ter goedkeuring voor-
gelegd te worden aan de directie.

Peil = 0.000+, maaiveld = 100-P
Peil = b.k. afgewerkte vloer in entree hoogbouw

Behoort bij beschikking

d.d. 14-03-2016

nr.(s) ZK16000495

Medewerker
Publiekszaken/vergunningen

BEM1600931
gemeente Steenbergen



REVISIE:

0
A
B
C

OMSCHRIJVING:

D.D. 25-02-2016 (VOOR COMMENTAAR)

OMGEVINGSVERGUNNING

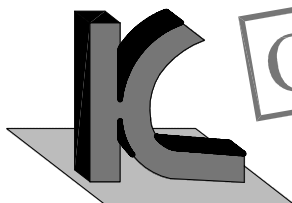

KRAAK BOUWTECHNISCH
MANAGEMENTBURO B.V.

STOOFWEG 3
4681 RK
NIEUW-VOSSEMEER

TEL. 0167 - 56 05 09
FAX. 0167 - 56 09 10
E-MAIL. info@kraakbv.nl

WERKNR. : 15107
SCHAAL : 1:10
AFM. : A4
GET. : T.H.
GEC. :

PROJECT: VERBOUWING VAN WONING NAAR
PSYCHOPRAKTIJK A.D. MARIA-
REGINASCHOOL TE STEENBERGEN

OPDR.GEVER:

TEK. NR.:

T04

BOUWKUNDIGE DETAILS

AS

bestaande spouwmuur

vochtkerende folie

stalen ligger L150.100.10

hardhouten kozijn 67x114mm

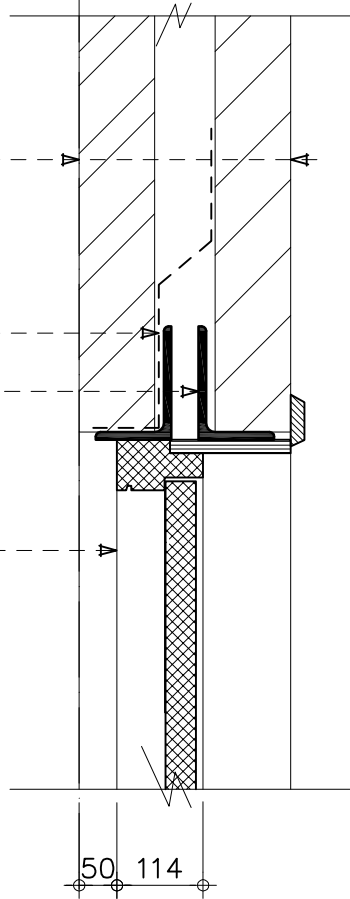

Detail 1

1:10

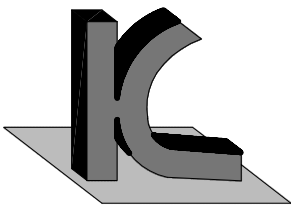

KRAAK BOUWTECHNISCH
MANAGEMENTBURO B.V.

STOOFWEG 3
4681 RK
NIEUW-VOSSEMEER

TEL. 0167 - 56 05 09
FAX. 0167 - 56 09 10
E-MAIL. info@kraakbv.nl

WERKNR.: 16005

DATUM: 25-02-2016

AS

50 114

hardhouten kozijn 67x114mm

nieuwe dekvloer

bestaande vloer

kunststof onderdorpel

MAAIVELD

kozijnsteun

klamp gemetseld

vochtkerende folie

Detail 2

1:10

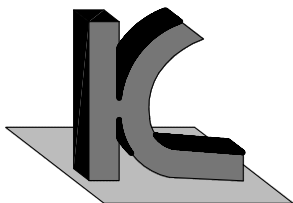

KRAAK BOUWTECHNISCH
MANAGEMENTBURO B.V.

STOOFWEG 3
4681 RK
NIEUW-VOSSEMEER

TEL. 0167 - 56 05 09
FAX. 0167 - 56 09 10
E-MAIL. info@kraakbv.nl

WERKNR.: 16005

DATUM: 25-02-2016

AS

bestaande spouwmuur

stalen ligger L150.100.10

hardhouten kozijn 67x114mm

114

Detail 3

1:10

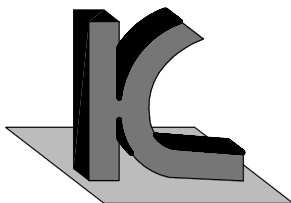

KRAAK BOUWTECHNISCH
MANAGEMENTBURO B.V.

STOOFWEG 3
4681 RK
NIEUW-VOSSEMEER

TEL. 0167 - 56 05 09
FAX. 0167 - 56 09 10
E-MAIL. info@kraakbv.nl

WERKNR.: 16005

DATUM: 25-02-2016

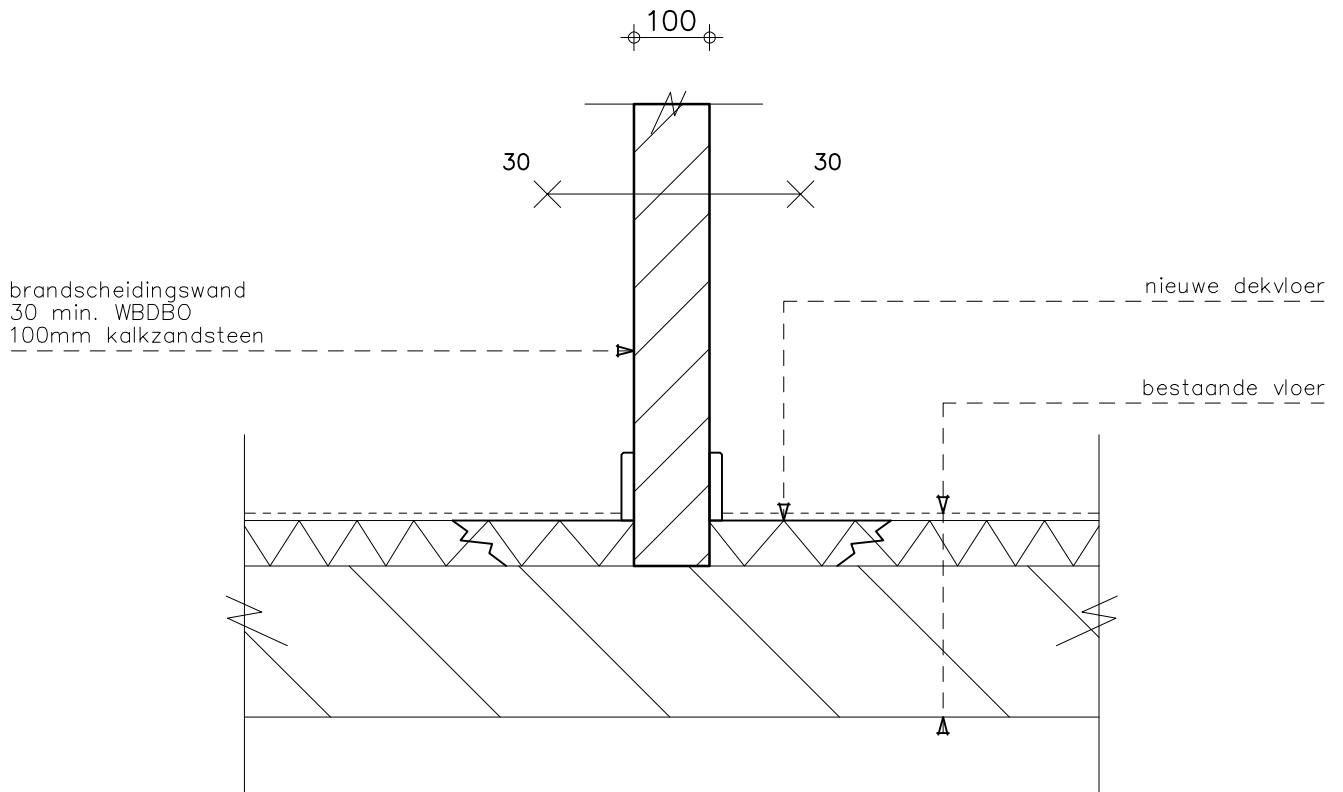

Detail 4

1:10

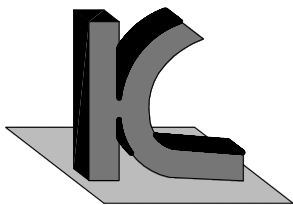

KRAAK BOUWTECHNISCH
MANAGEMENTBURO B.V.

STOOFWEG 3
4681 RK
NIEUW-VOSSEMEER

TEL. 0167 - 56 05 09
FAX. 0167 - 56 09 10
E-MAIL. info@kraakbv.nl

WERKNR.: 16005

DATUM: 25-02-2016

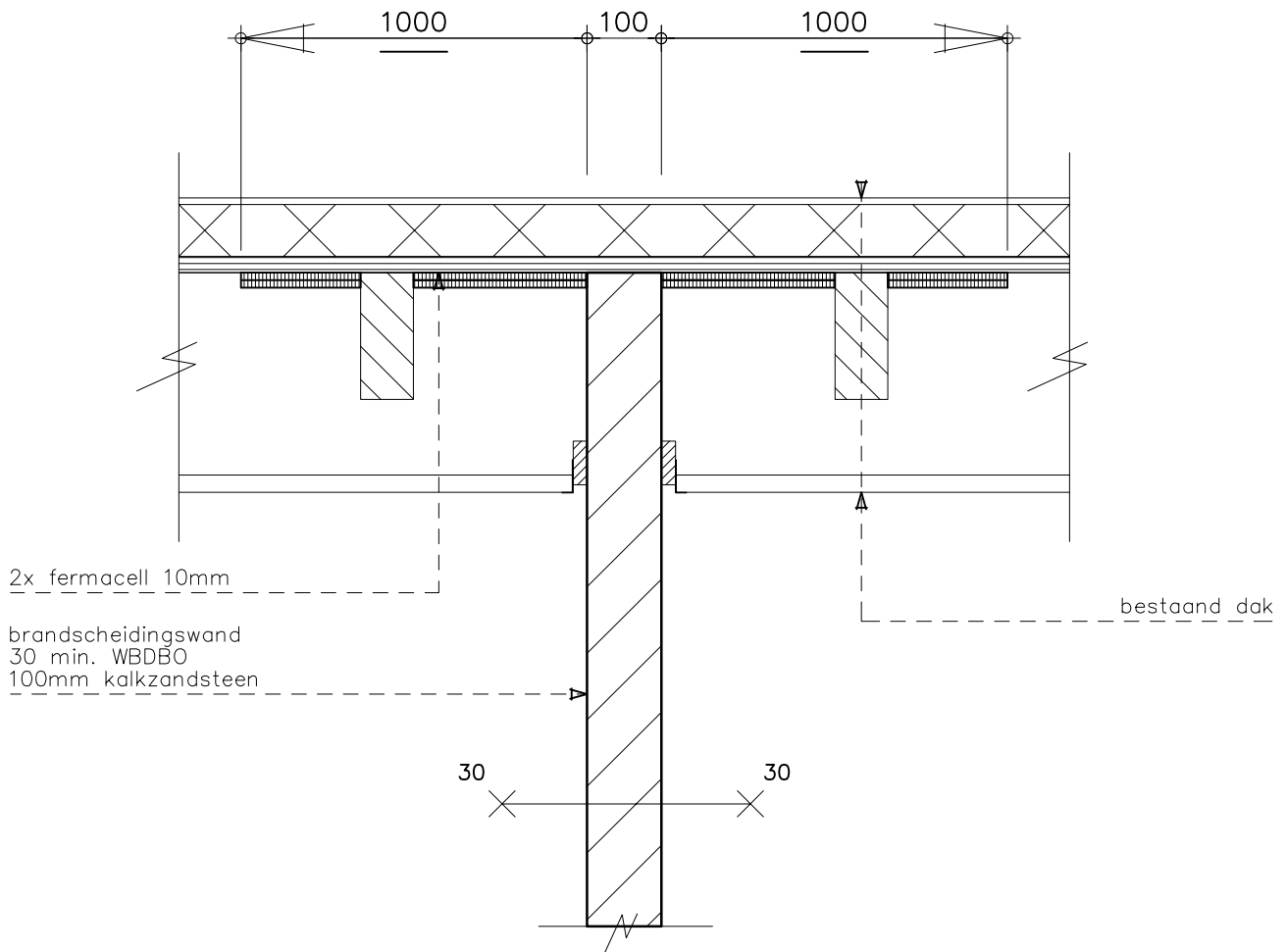

Detail 5

1:10

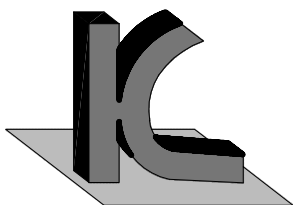

KRAAK BOUWTECHNISCH
MANAGEMENTBURO B.V.

STOOFWEG 3
4681 RK
NIEUW-VOSSEMEER

TEL. 0167 - 56 05 09
FAX. 0167 - 56 09 10
E-MAIL. info@kraakbv.nl

WERKNR.: 16005

DATUM: 25-02-2016