

Behoort bij beschikking
 d.d. 29-06-2016
 nr.(s) ZK16002016
 Juridisch beleidsmedewerker
 Publieksaken / vergunningen

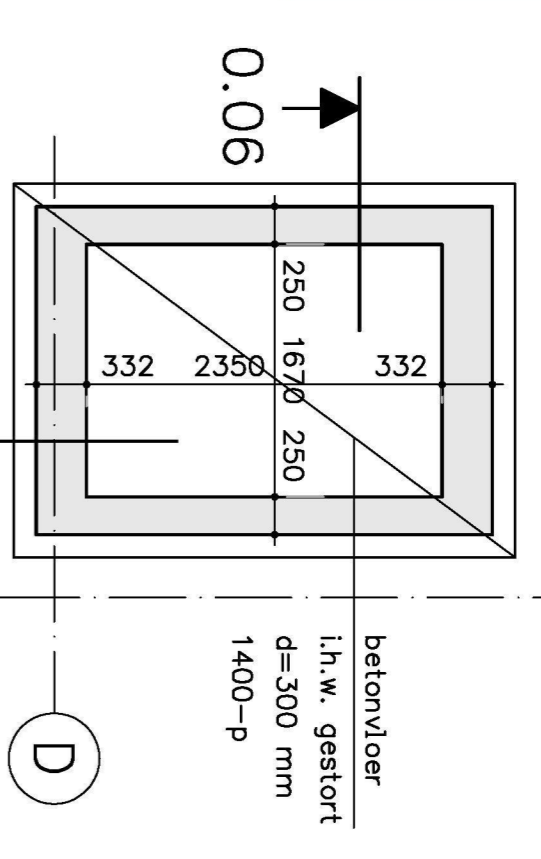

- ribcassettevloer volgens tekening en berekening leverancier
- K1 = stalen kolom HE200A
- K2 = stalen kolom 150x150x6,3 betongewuld (C20/25)
- alle lussen minimum a = 4 mm
- buiten minimum M16-8,8
- voerplaatankers minimum M16-4,6
- staalconstructie betondelen volgens bestek
- kwaliteit staalconstructie minimum S235
- kwaliteit koker- en buisprofielen minimum S275

Bouwkosten (in mm)				Uitvoering volgens			
constructie	milieuklasse	sanctie		NEN EN 12601 en NEN 8005			
onderdeel	K0	K1	K2	K3	K4	K5	deling
vloer							
wand							
broek							
poer							
balie							
concrete							
colom							

ALLE MATEN IN HET WERK TE CONTROLEREN

Project : Appartementen Zuidwal te Steenbergen
Opdrachtgever : Aan de Stegge Roosendaal Vijfhuizenberg 46 Roosendaal
Onderdeel : Fundering as A t/m E

constructeur : NEN EN 12601 en NEN 8005
getekend : 1:50/20
schaal : A1++
datum : 12-10-2015
gewijzigd a : 16-10-2015
gewijzigd b : 07-01-2016
gewijzigd c : 03-05-2016
gewijzigd d :
gewijzigd e :
verklommer : 15-1017
bladnummer : CAM101A

VAN MOORSEL CONSTRUCTIE- EN ADVESBURO
 J. P. van Moorsel, B.S. 15142, Z. Wijk, T. 0418 34 77 78 | www.vanmoorselconstructie.nl

