

**Voorgevel**

schaal 1:100

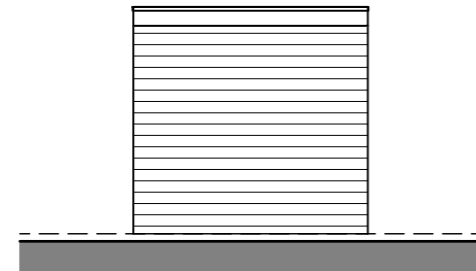

**R zijgevel**

schaal 1:100

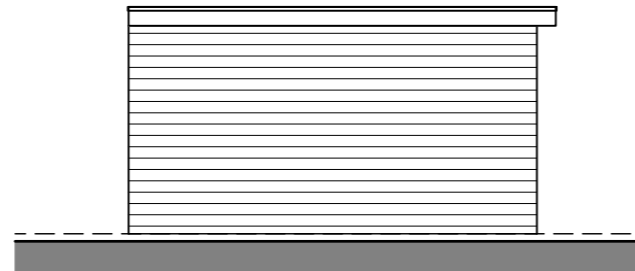

**Achtergevel**

schaal 1:100

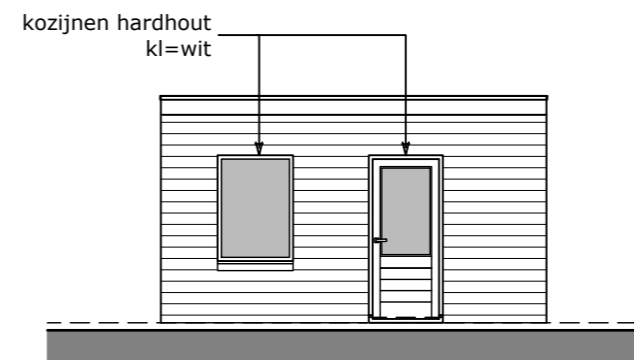

**L zijgevel**

schaal 1:100

Alle maten en afmetingen dienen in het werk door de aannemer te worden gecontroleerd, na gemeten, cq bepaalt

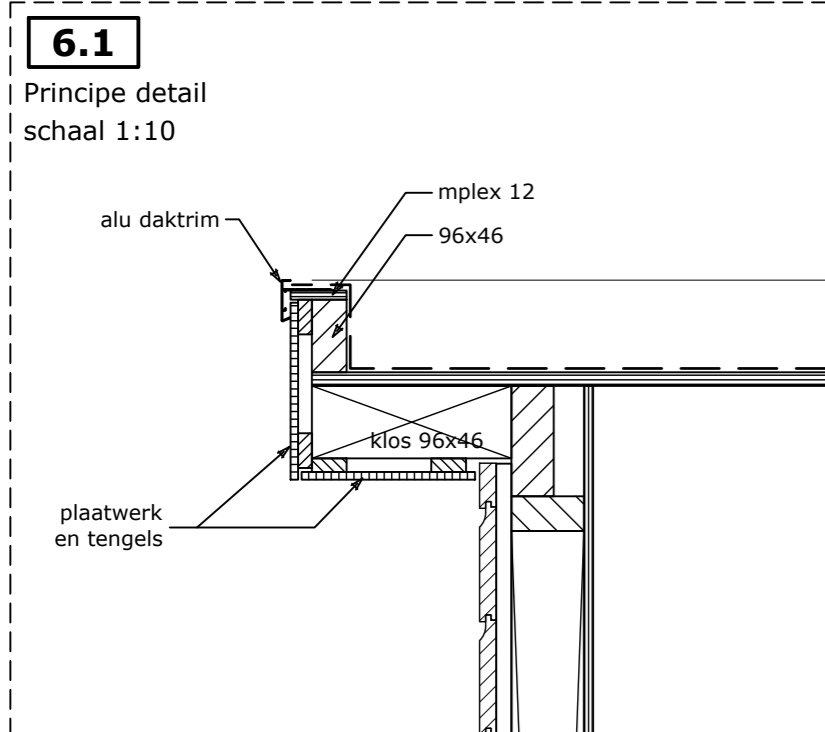

**A Opbouw platdak**  
kunststof dakbedekking  
PE-folie  
underlayment 18  
balklaag

**B Opbouw hsb wand**  
rabatdelen 18x150  
tengel 18x46  
dampregulerende folie  
stijl en regelwerk 46x96 hoh 600  
dampscherm  
constructieplaat 12

**C Opbouw fundering/vloer**  
Betonband 200x100  
in gestabiliseerde zandlaag  
vloer straatwerk in schoon zand

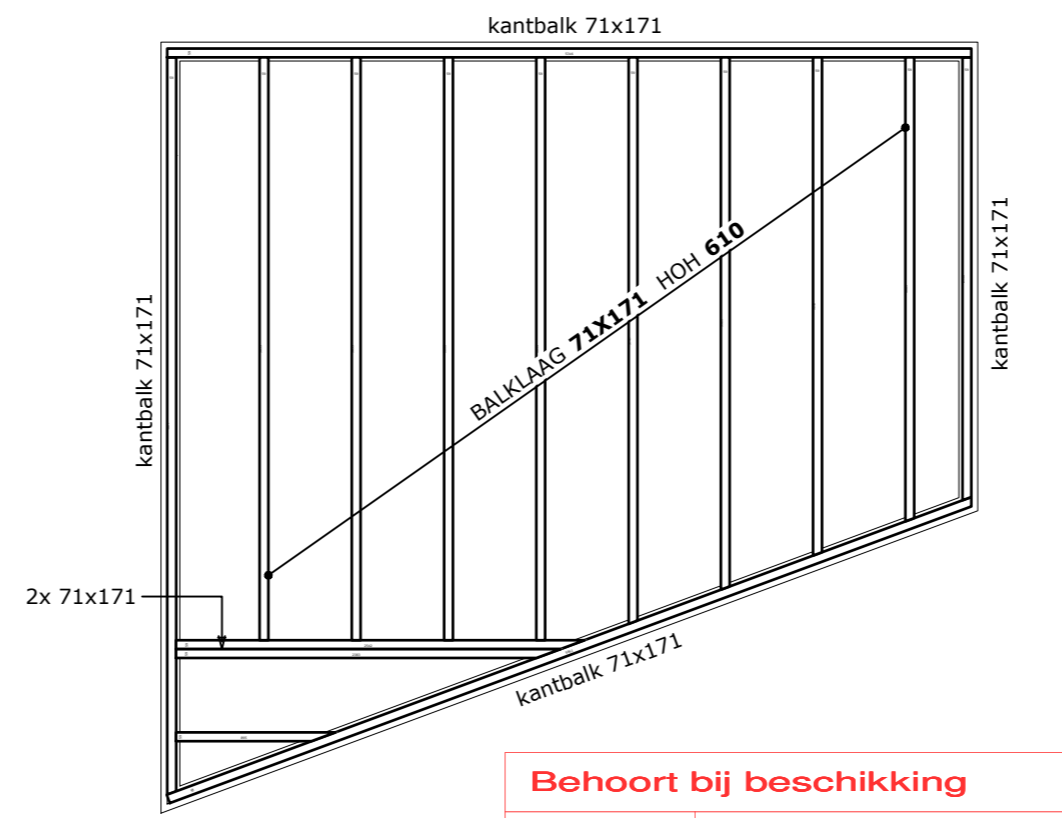

**Balklagen**

schaal 1:50

**Behoort bij beschikking**

d.d.	22-06-2016
nr.(s)	ZK16002663
Medewerker Publiekszaken/vergunningen	

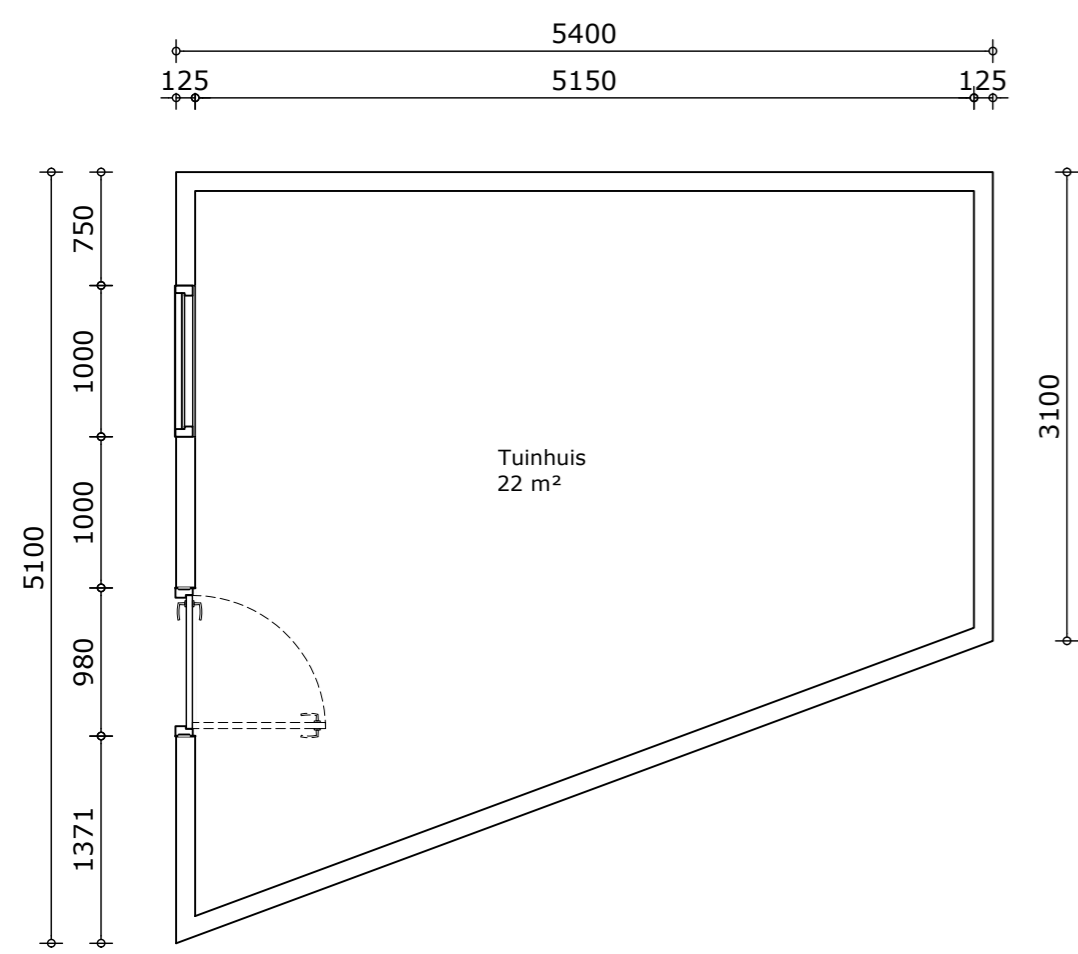
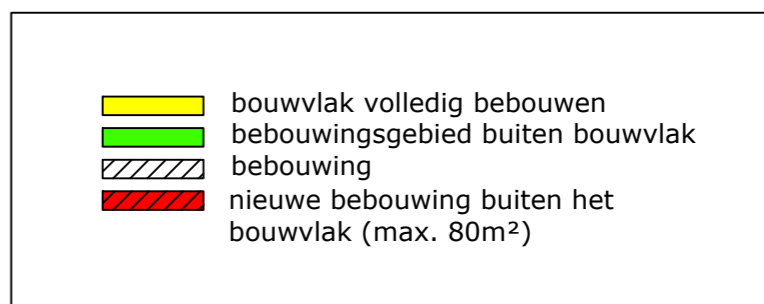

**Beganegrond**

schaal 1:50

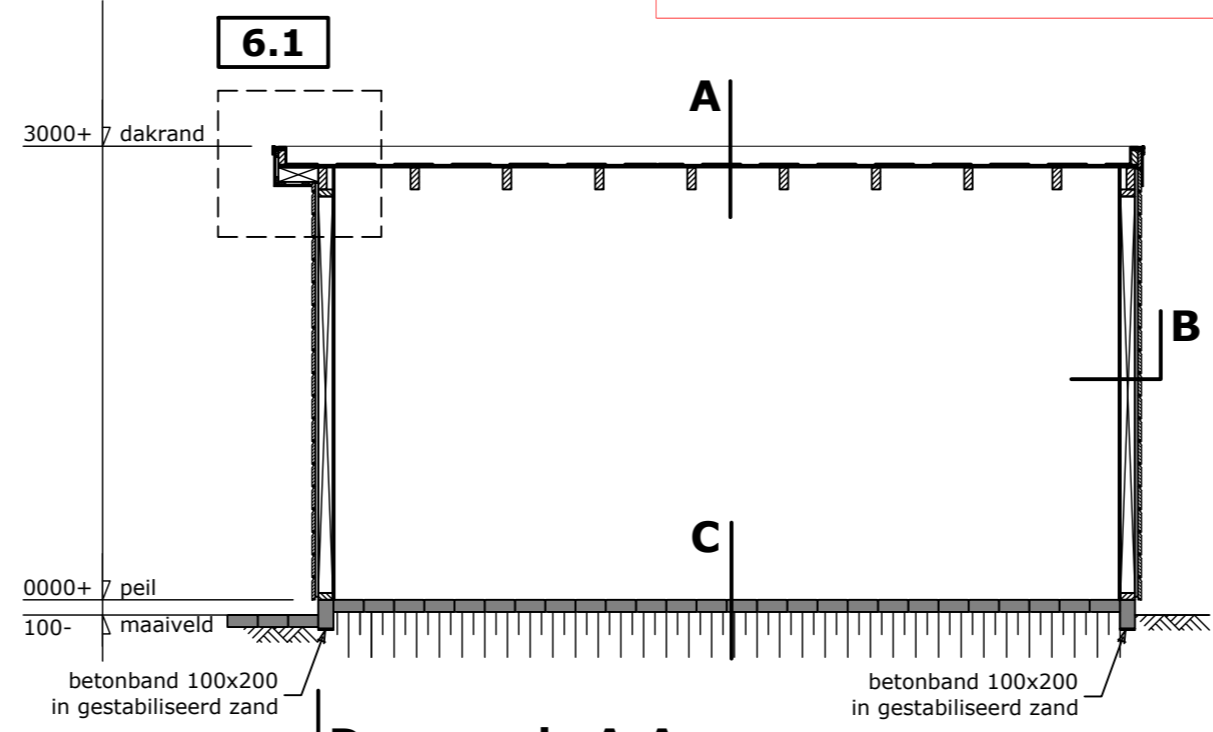

**Doorsnede A-A**

schaal 1:50

BEM1603119  
gemeente Steenbergen

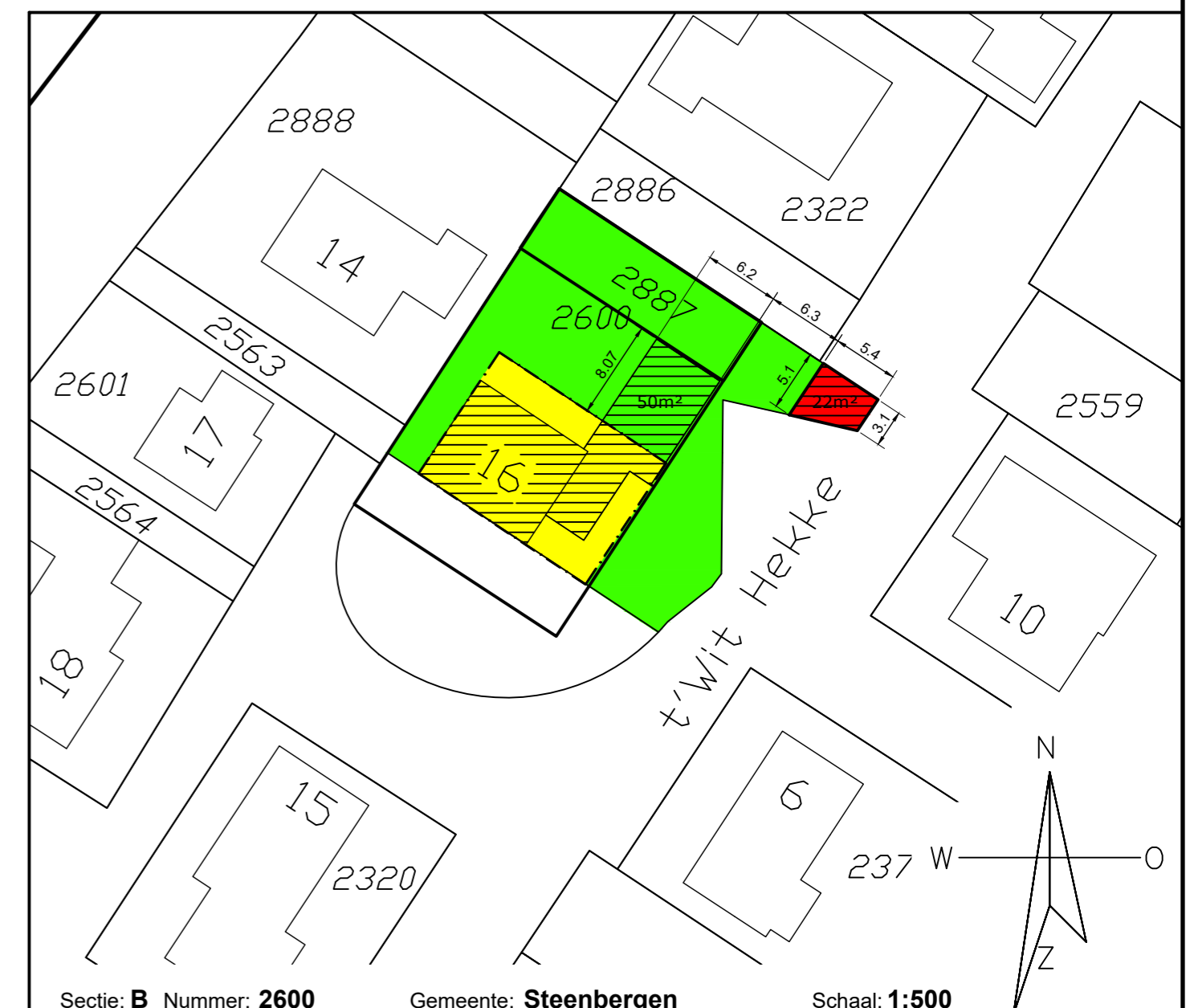

Sectie: B Nummer: 2600 Gemeente: Steenbergen Schaal: 1:500

Bladnummer	Onderdeel	Status AANVRAAG VERGUNNING	
<b>B1</b>	<b>BESTEKTEKENING</b>		
Projectnummer	Bouwplan m.b.t.		
<b>038616</b>	<b>bouwen tuinhuis</b>		
Opdrachtgever	Datum	Revisiedatum	-
	<b>07-06-2016</b>	-	
Bouwadres	zelfde als woonadres	Getekend door	Gecontroleerd

**Simons Design & Service**  
Bouwplan-Ontwikkeling

Simons Design & Service  
Hogendijk 74  
4681 RN Nieuw-Vossemeer  
Telefoon 0167 503 326  
GSM 0642 339 058  
E-mail simons.d.s@home.nl  
www.simons-bouwkundigtekenwerk.nl