

Isometrisch aanzicht
HSB - dakopbouw

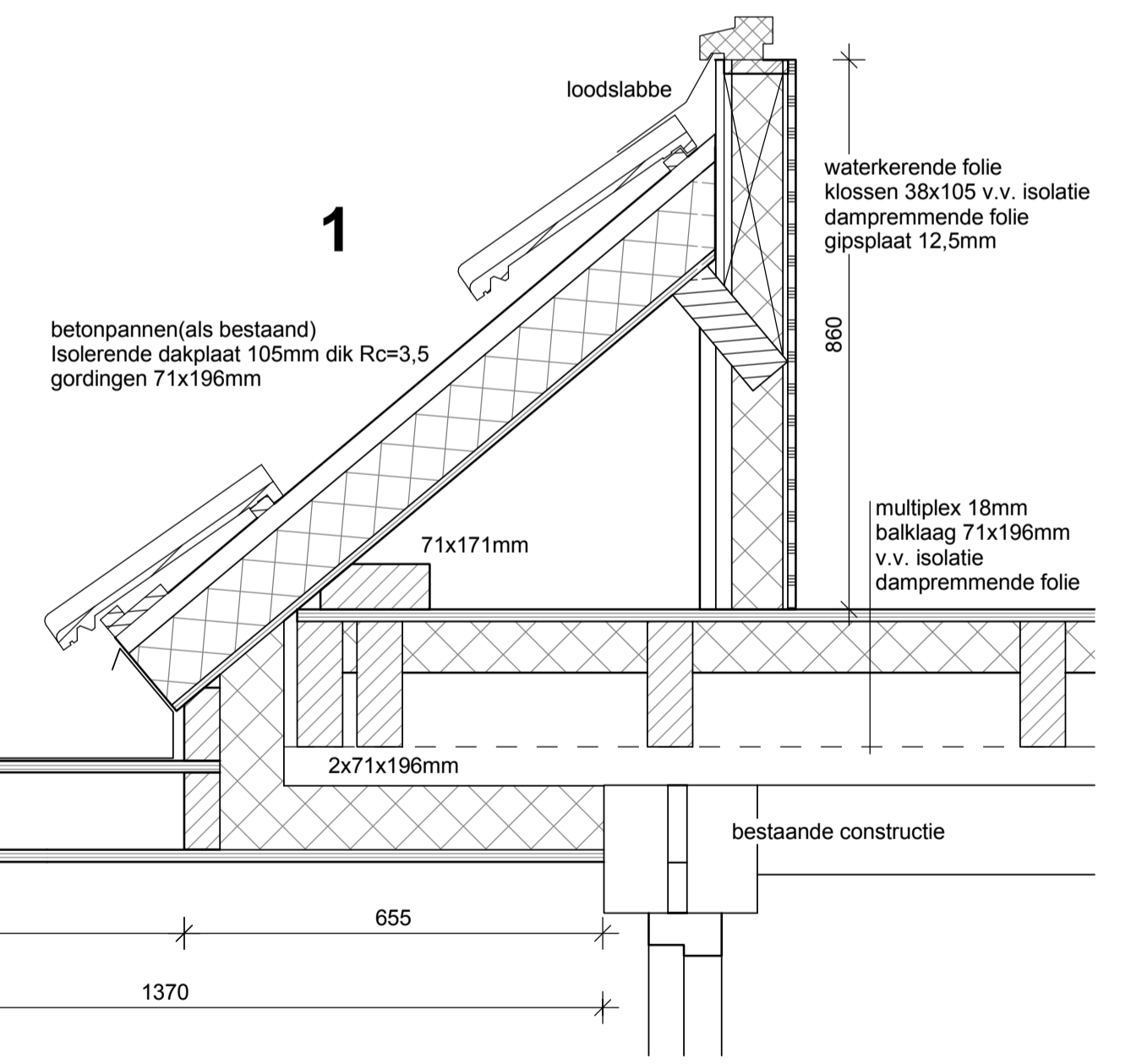

Principedetails
Schaal 1:10

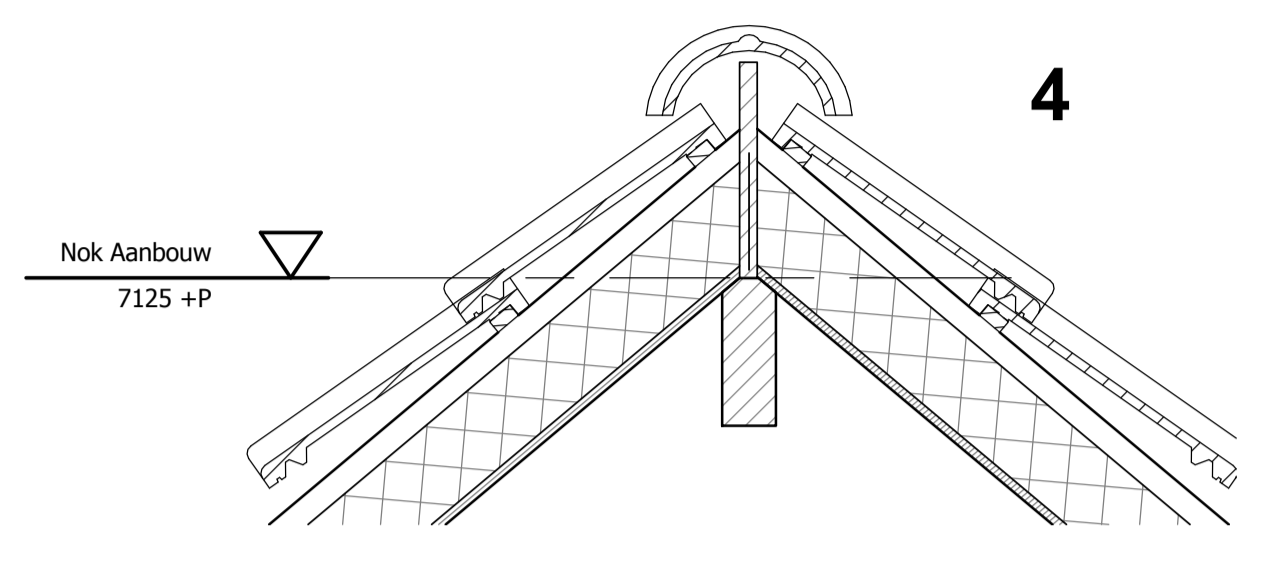
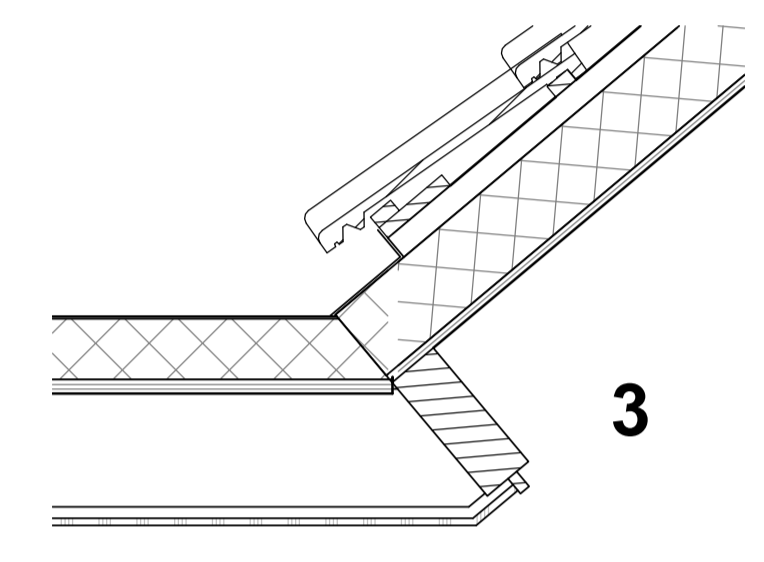
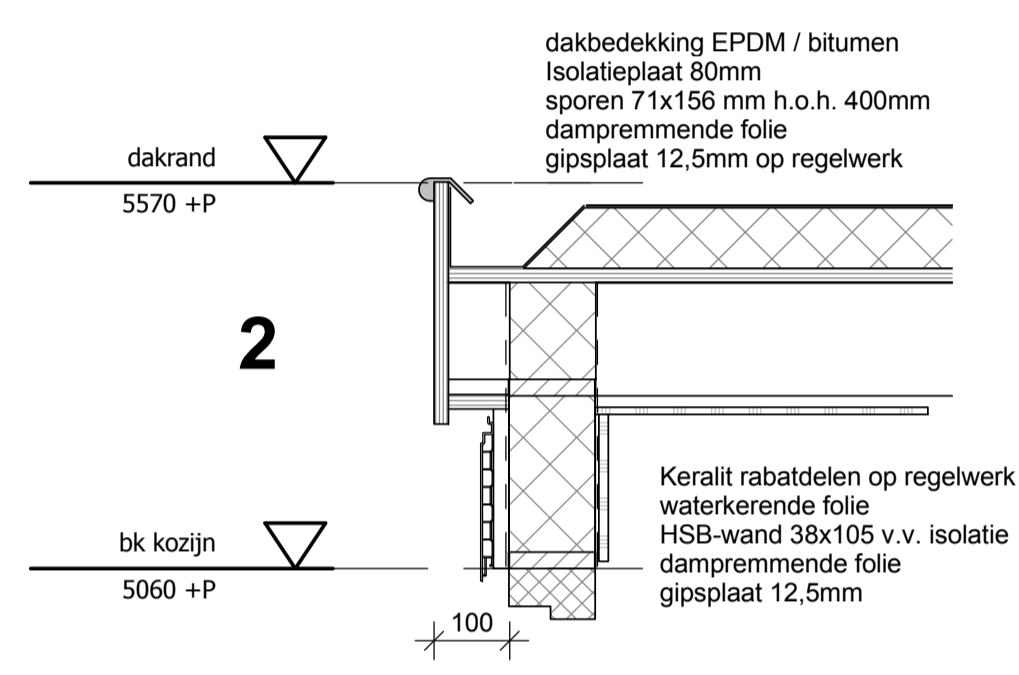
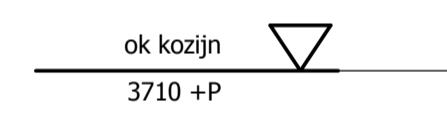
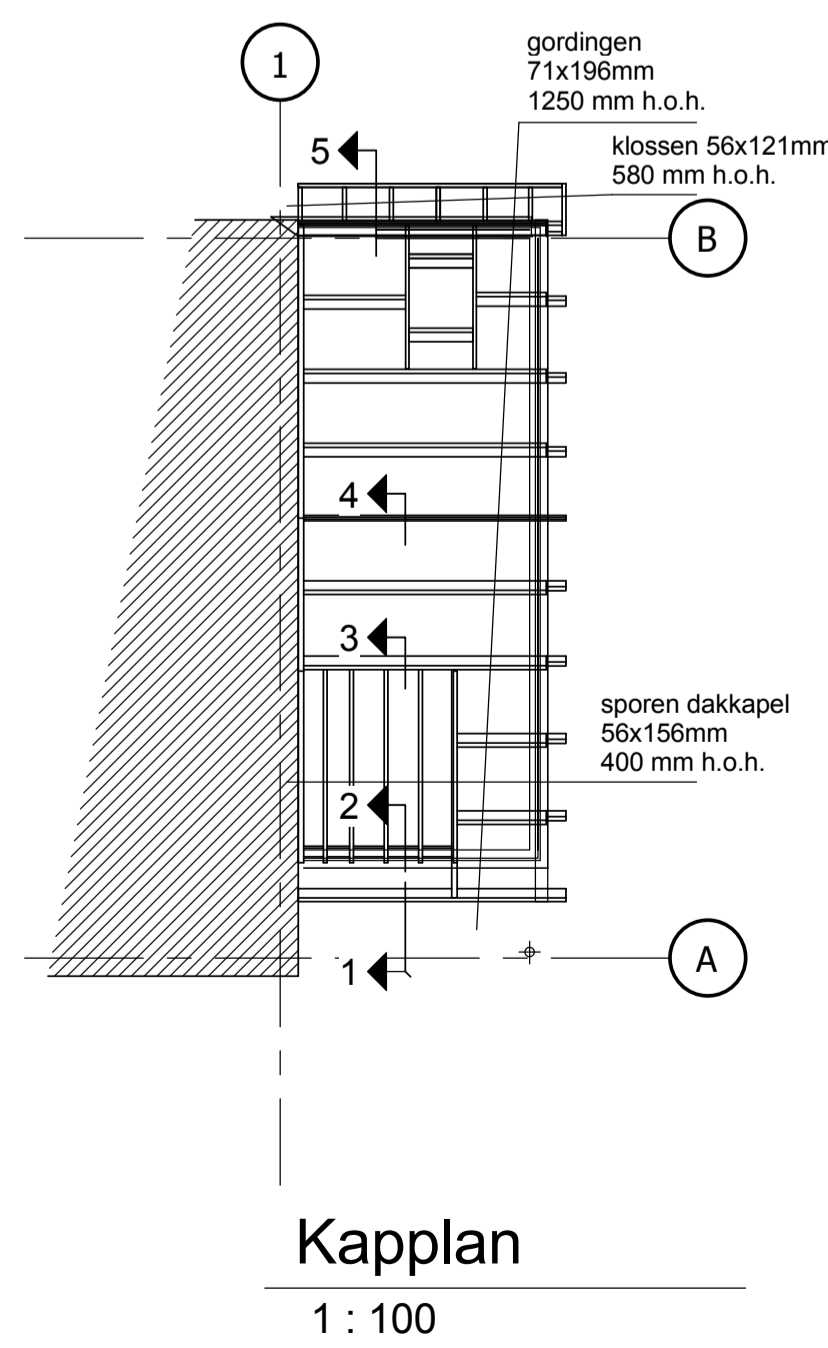
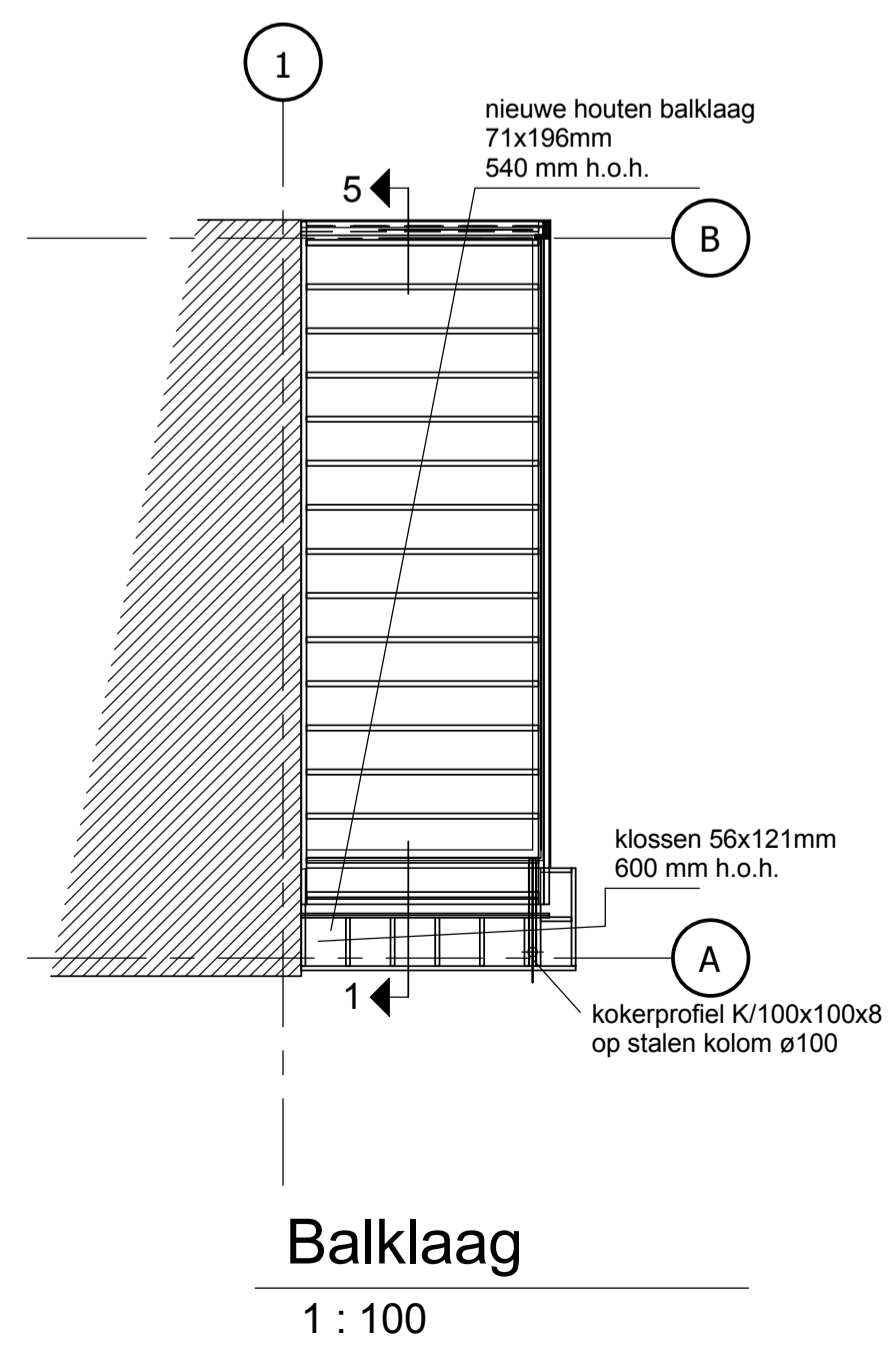
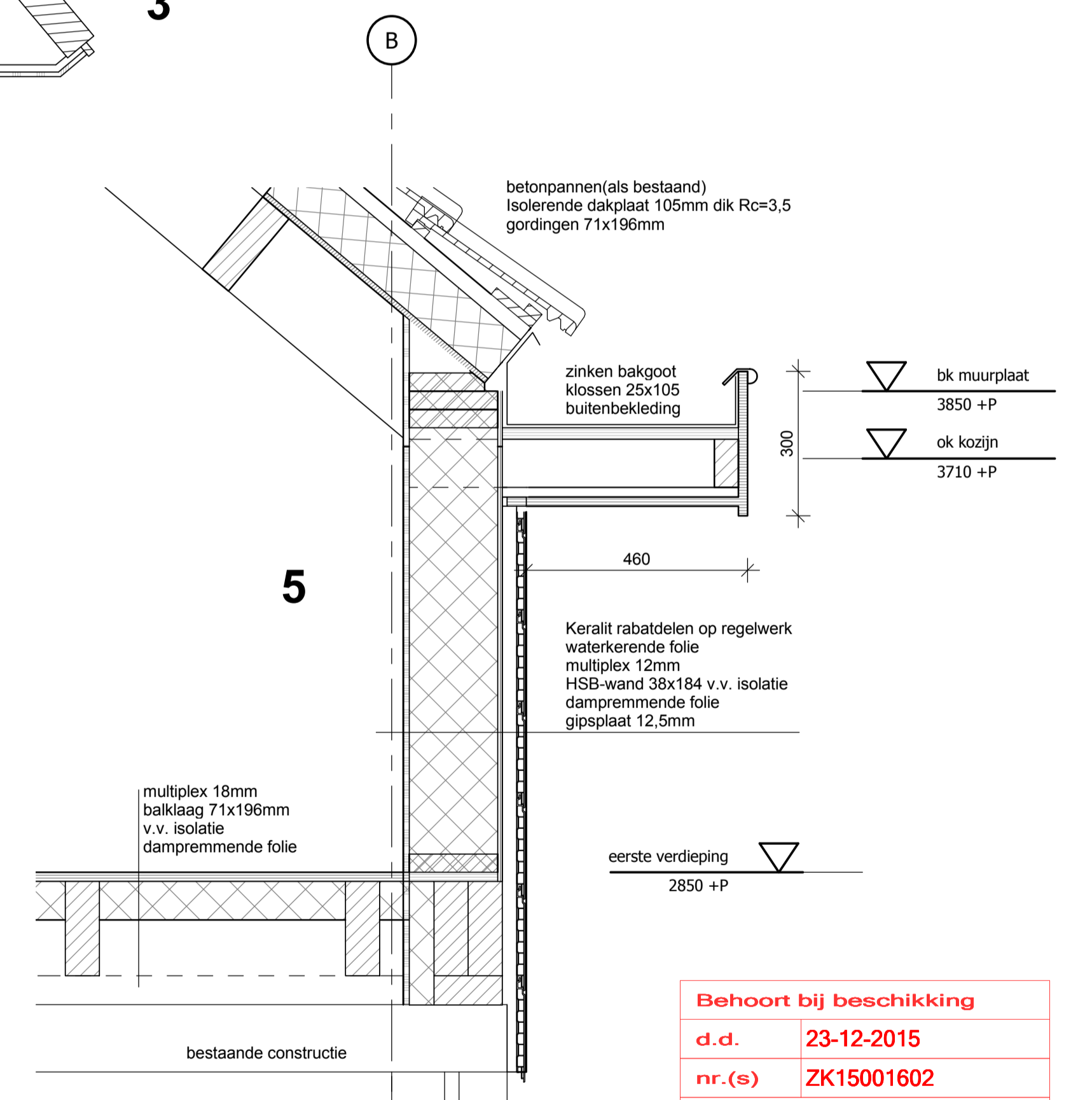

Behoort bij beschikking
d.d. 23-12-2015
nr.(s) ZK15001602
Juridisch beleidsmedewerker
Publiekszaken / vergunningen

Afwerking: Wanden Opbouw: Boelboorden: Götten: Kozijnen/Ramen: Dakbedekking

Materialen: HSB afw. Keralit Panelen WB Multiplex plaatmateriaal Hardhout Betonpan

Kleur: Antraciet Wit (als bestaand) Wit (als bestaand) Grijs (als bestaand) Antraciet (als bestaand)

BEM1506413
gemeente Steenbergen

MATEN IN HET WERK TE CONTROLEREN.

opdrachtgever:		Zaaknr.: ZK15000626	
kadaster:	GEM.: Steenbergen	schaal: As indicated	afmetingen:
	SECTIE: Q	get.: JdP	A1
	NR: 7018/6561/6418	dd.: 12-05-2015	
werk: Plan voor het plaatsen van een dakopbouw		Bouwaanvraag	
		bladnr.: BA 2	