

**RENVOL:**

**Algemeen:**

- Alle maten zijn aangegeven in millimeters (mm).
- Hoogtematen in mm t.o.v. PEIL = 0,000 PEIL = bovenkant begane grondvloer.
- PEIL aangehouden op: 2,10m1 +NAP (peil definitief vast te stellen i.o.m. gemeente).
- 1 Plaats en nummer van sondering.
- 100% van de in de grond gevormde palen akoestisch door meten (tenzij m.b.t. KIWA-beoordelingsrichtlijnen anders is voorgeschreven).

**IN DE GROND GEFORMDE PALEN:**

- 50 stuks mortelschroefpalen Ø 350mm lengte 14,65m1 P.P.N. 13,47m1 -NAP

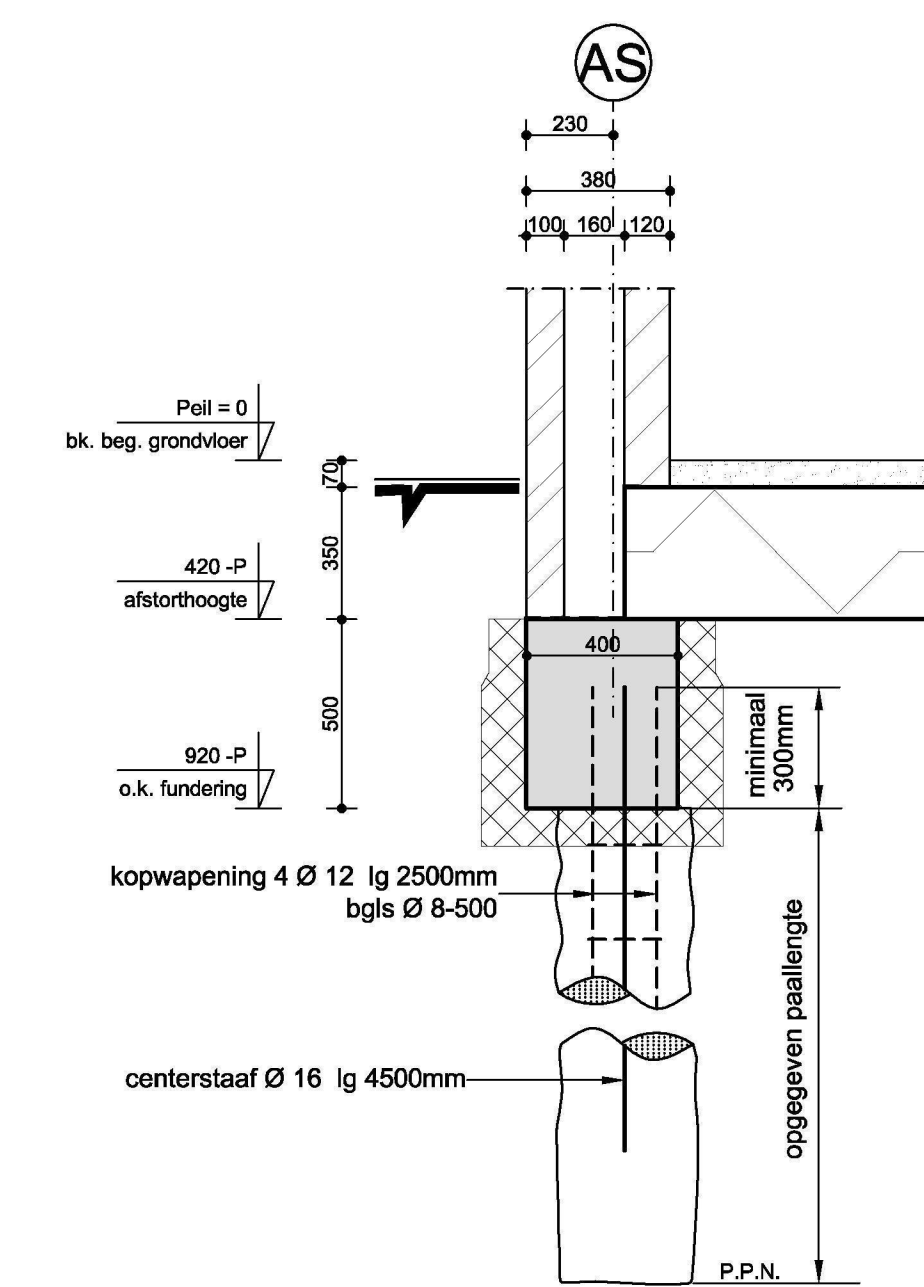

Principe detail

<b>ONDERDEEL</b>		<b>PALENPLAN</b>	
-> bladnr.	<b>P1</b>	-> status	BA
<b>WERKSCHAPING</b>		Nieuwbouw 8 woningen v.r.v. Aan de Stegge	
-> proj.nr.	<b>23027</b>	a/d Bastion plan Buiten de Veste te Steenbergen	
<b>OPDRACHTGEVER</b>		Bouwbedrijf Aan de Stegge	
		Postbus 1446 4700BK Roosendaal	
-> getekend	-> datum	-> schaal	-> formaat
	16-10-2015	1:50/20	(119x694mm)
			-> gekont.

**AAN DE STEGGE ROOSENDAAL**  
Vijfhuizenberg 46  
Postbus 1446  
470 BK Roosendaal  
T: 0165-560602 W: www.adr.nl  
F: 0165-560462 @: info@adr.nl



IN SAMENWERKING MET:



**GJM Bouwadvies BV**  
-> Markgravenlaan 3  
4624 KK Bergen op Zoom  
Telefoon: 0164 251 818  
Fax: 0164 258 634  
E-mail: info@gjm.nl  
Internet: www.gjm.nl

Behoort bij beschikking  
d.d. 09-12-2015  
nr.(s) ZK15001020  
Juridisch beleidsmedewerker  
Publiekszaken / vergunningen