

Figuur 1: Voor verkeer vrij te houden hoogten (artikelen 2.3.4 en 2.3.5)

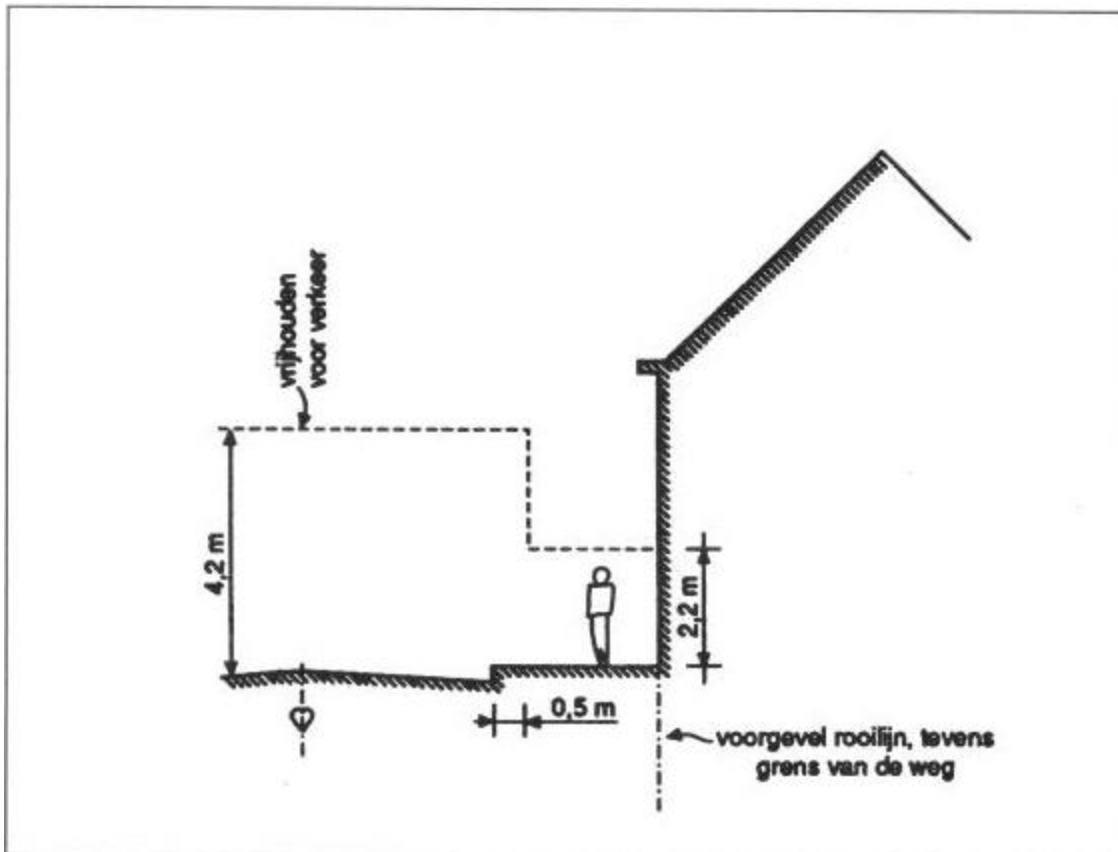

Figuur 2: Voor verkeer vrij te houden hoogten (artikelen 2.3.4 en 2.3.5)

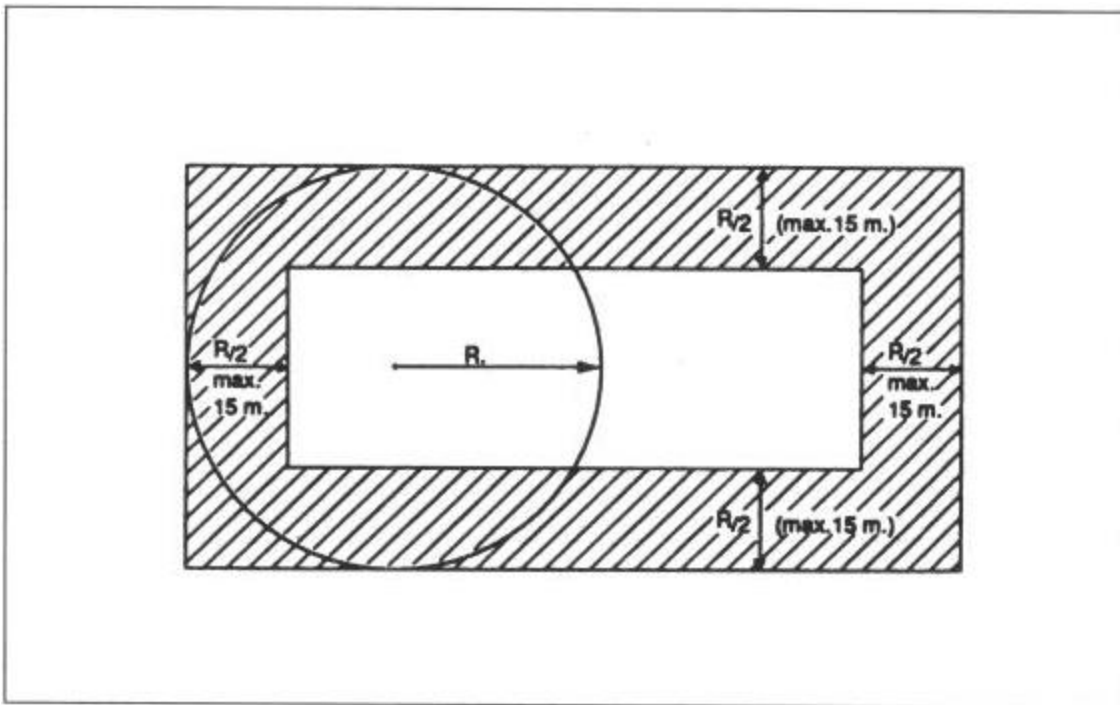

Figuur 3: Ligging van de achtergevelrooilijn (artikel 2.3.8, eerste lid, onder a)

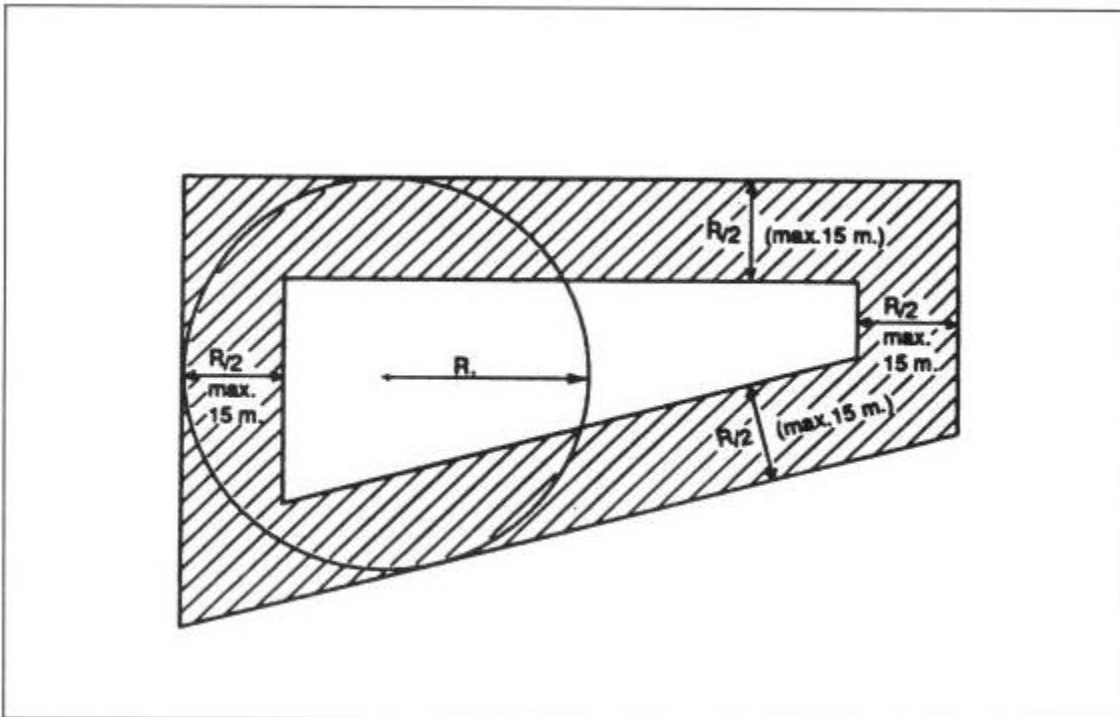

Figuur 4: Ligging van de achtergevelrooilijn (artikel 2.3.8, eerste lid, onder a)

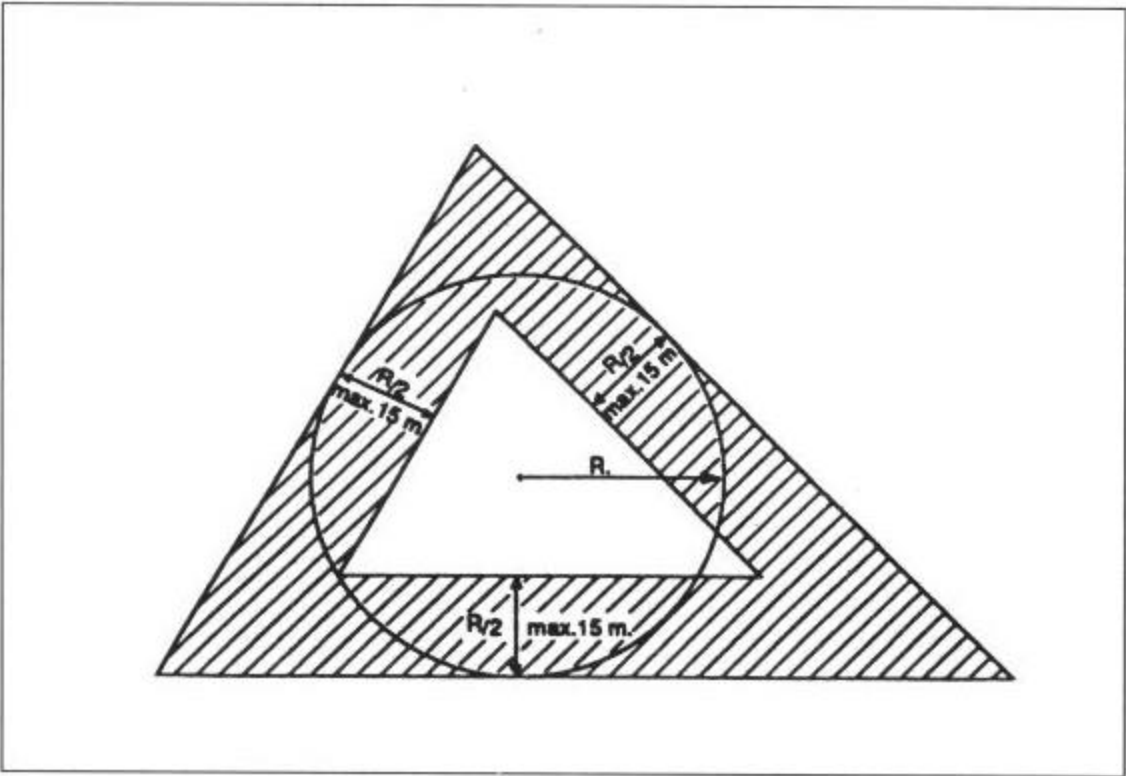

Figuur 5: Ligging van de achtergevelrooilijn (artikel 2.3.8, eerste lid, onder a)

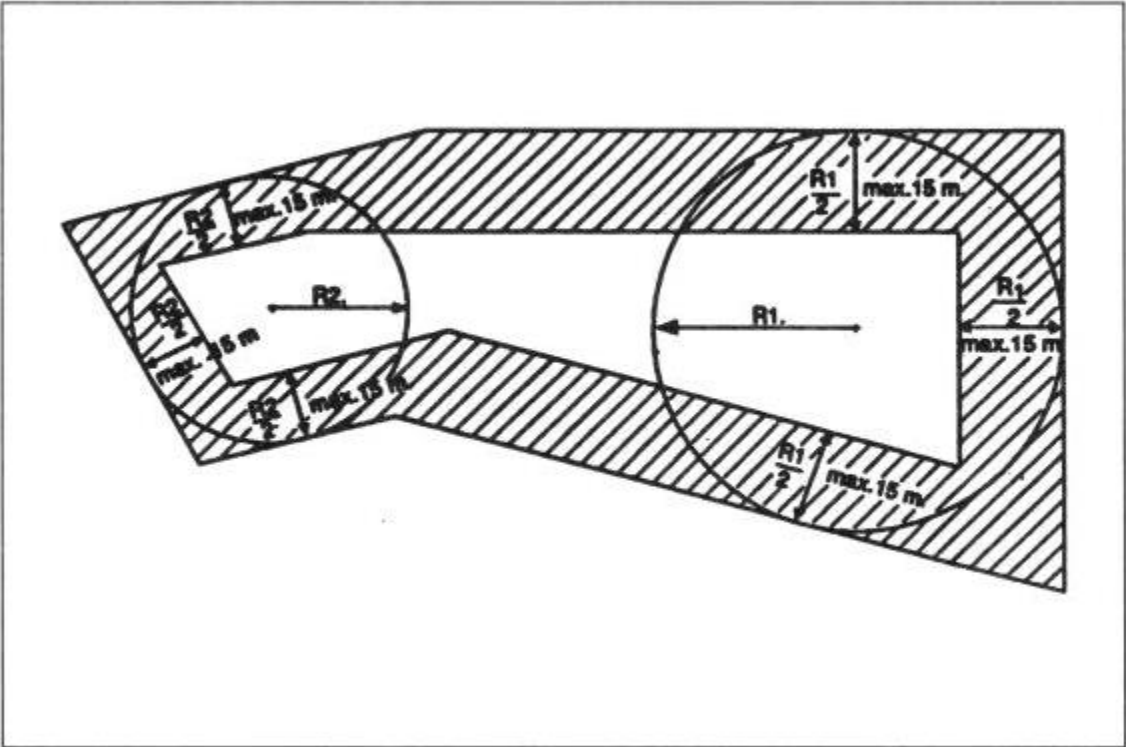

Figuur 6: Ligging van de achtergevelrooilijn (artikel 2.3.8, eerste lid, onder b)

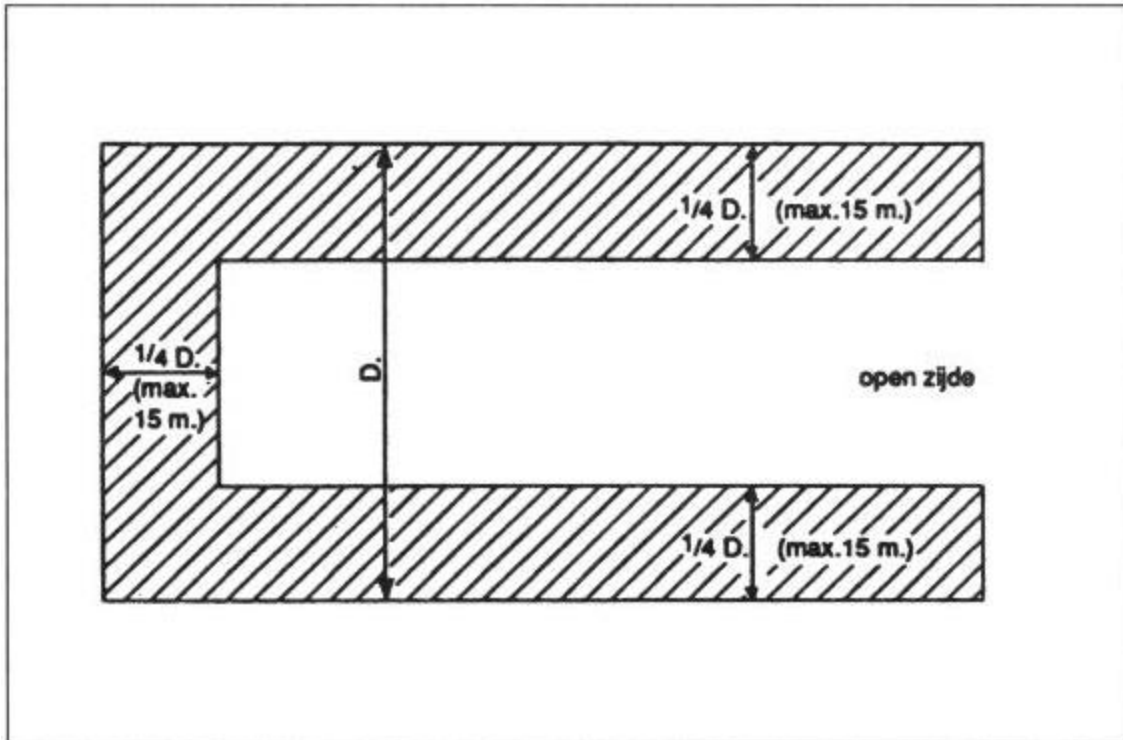

Figuur 7: Ligging van de achtergevelrooilijn (artikel 2.3.8, eerste lid, onder c)

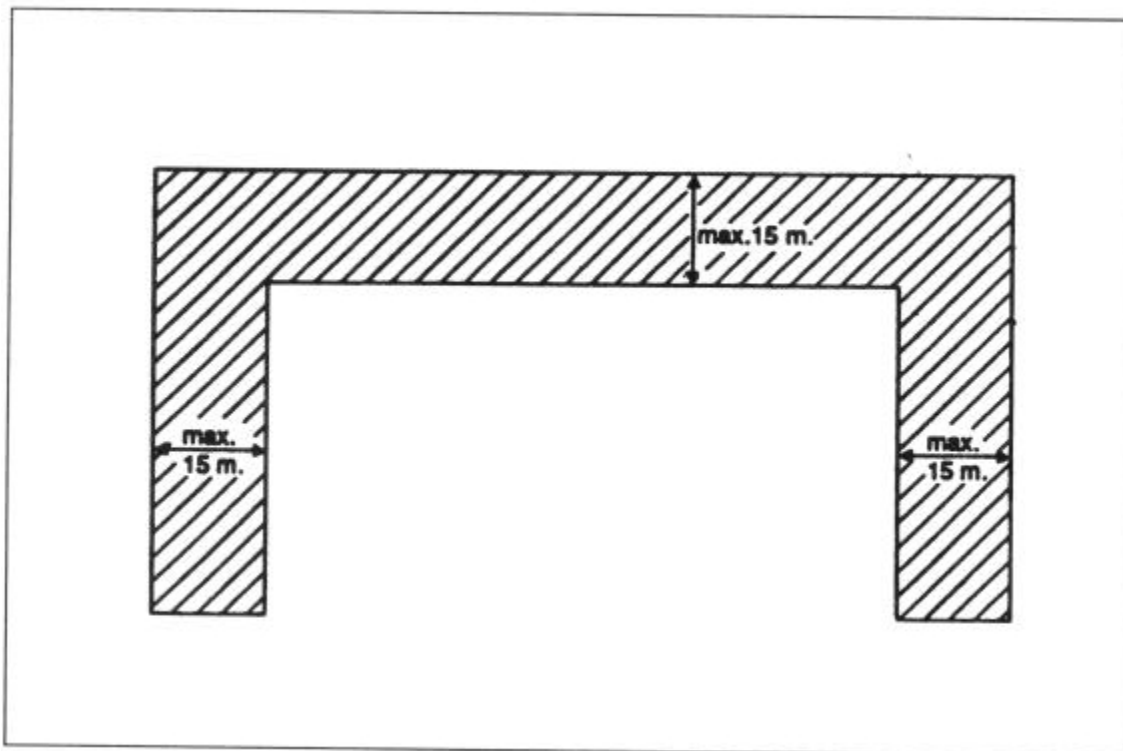

Figuur 8: Ligging van de achtergevelrooilijn (artikel 2.3.8, eerste lid, onder c)

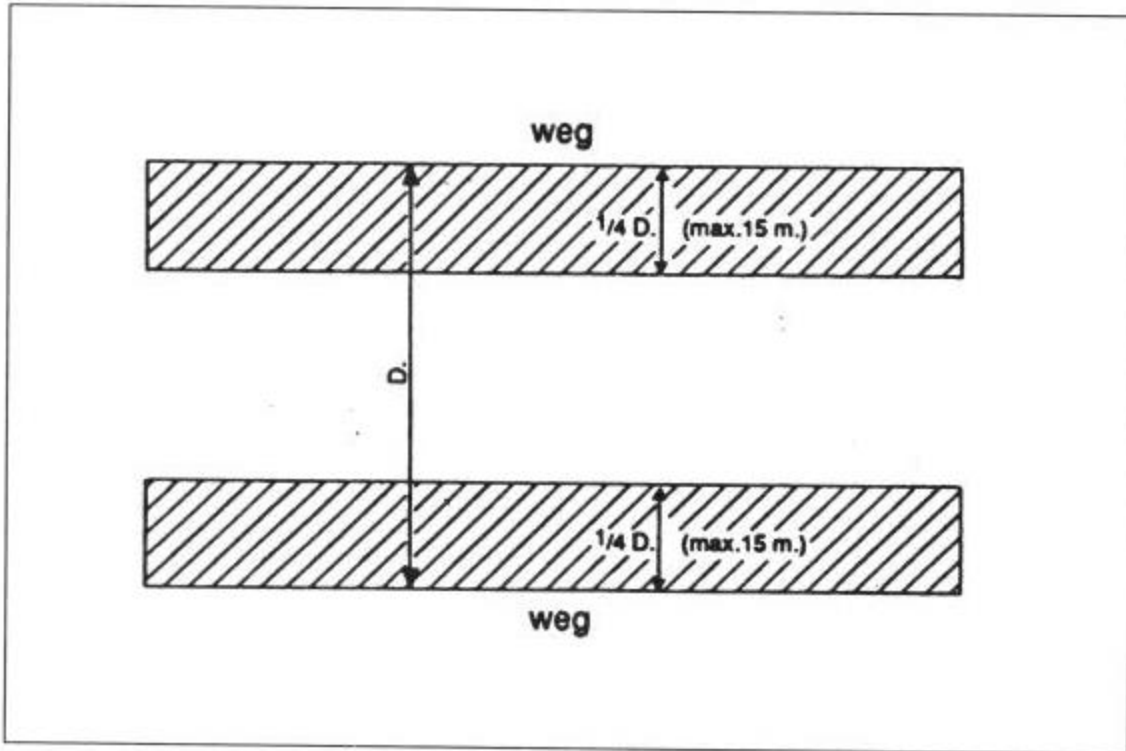

Figuur 9: Ligging van de achtergevelrooilijn (artikel 2.3.8, eerste lid, onder d)

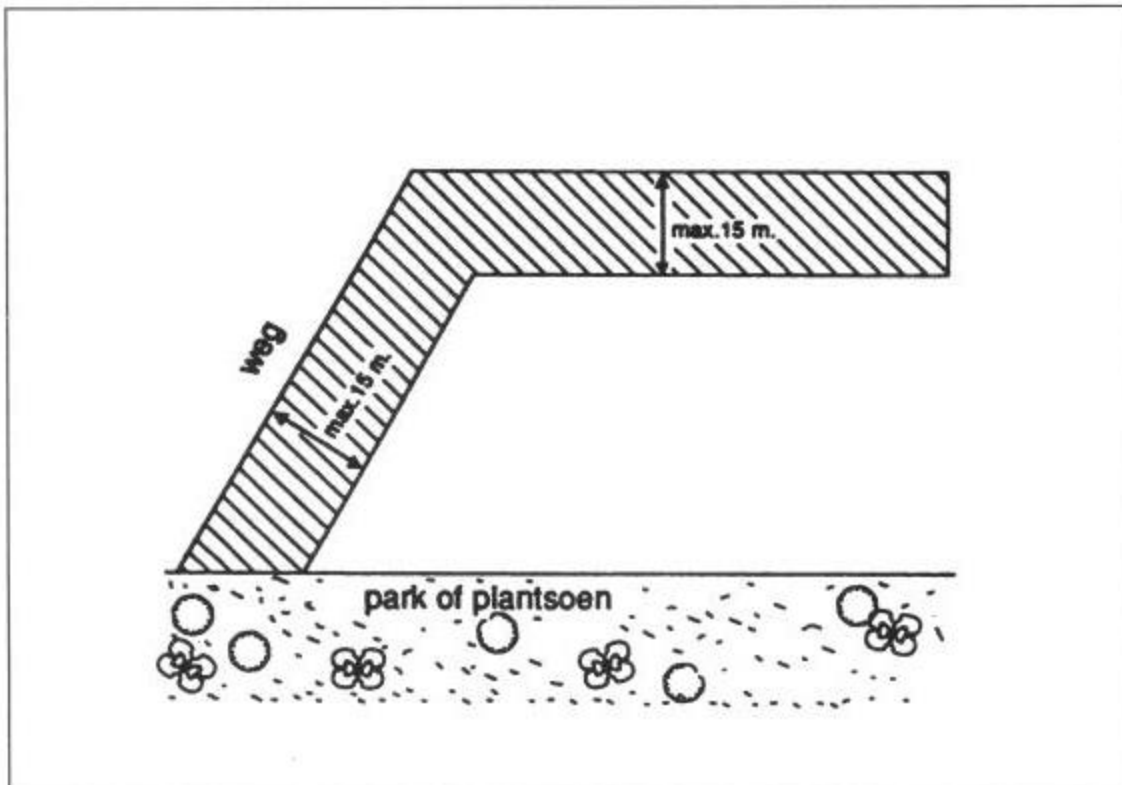

Figuur 10: Ligging van de achtergevelrooilijn (artikel 2.3.8, eerste lid, onder e)

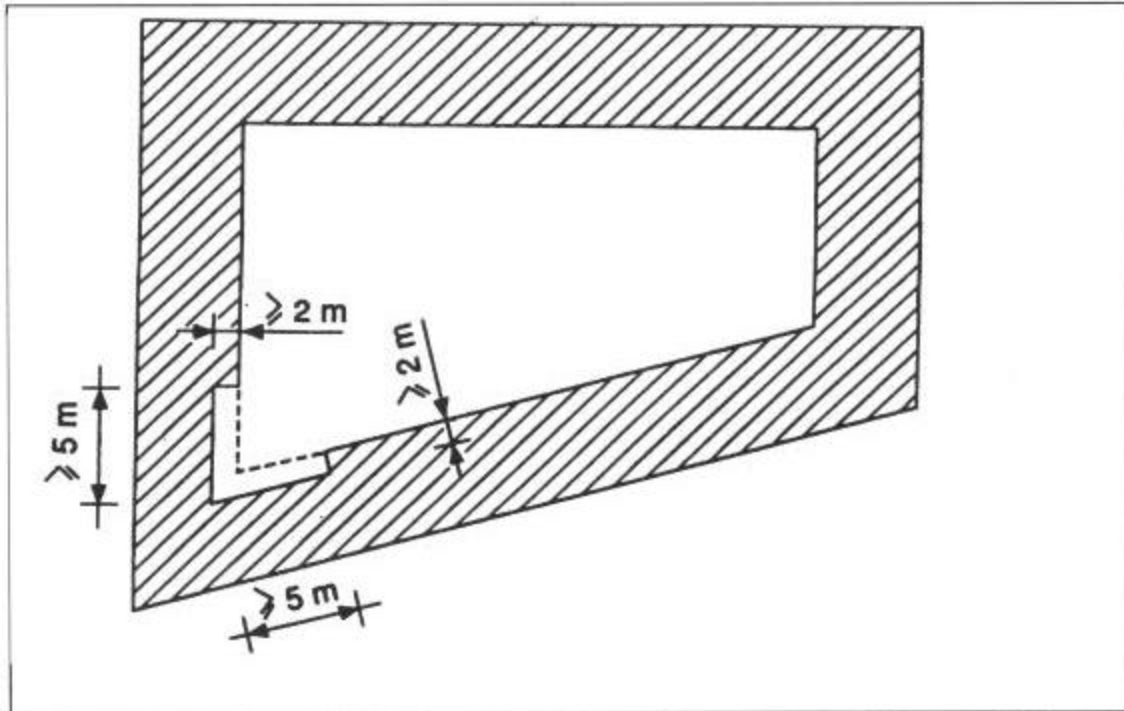

Figuur 11: Teruglegging met het oog op de daglicht toetreding van achtergevelrooilijn die een scherpe hoek met elkaar vormen (ingevolge artikel 2.3.8, lid 2)

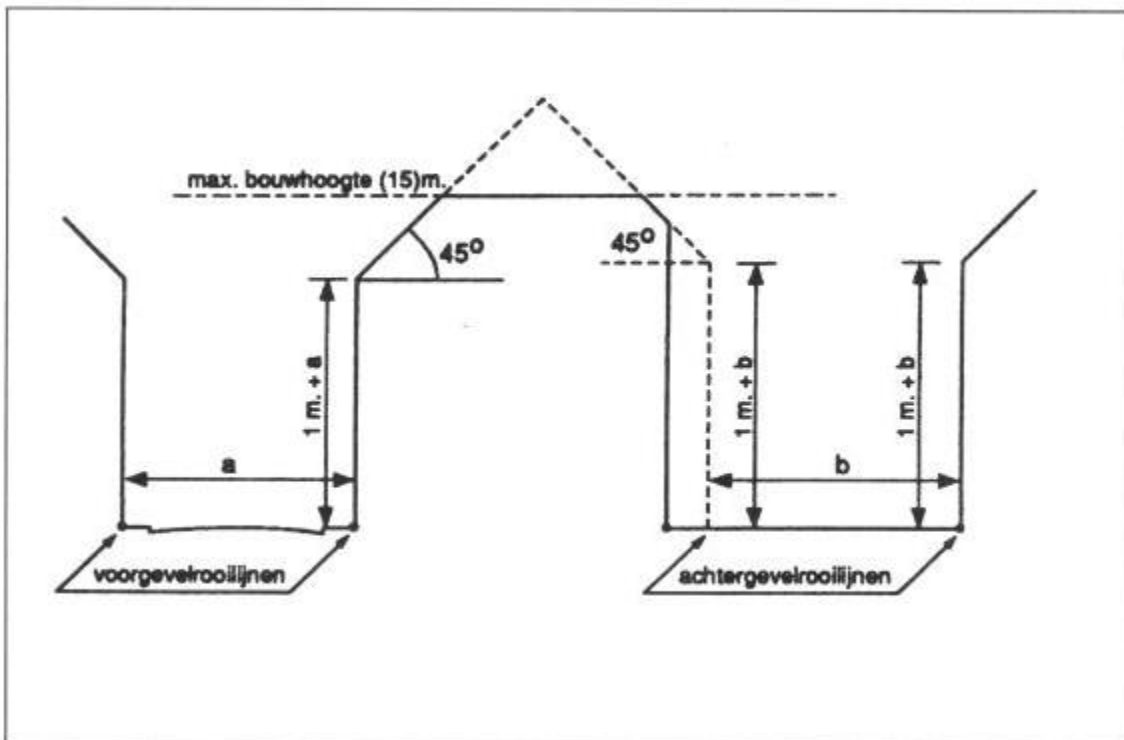

Figuur 12: Bouwhoogte in voor- en achtergevelrooilijn en daartussen. Maximum bouwhoogte (artikelen 2.3.17, 2.3.18, 2.3.20 en 2.3.22). Binnen de bebouwde kom.

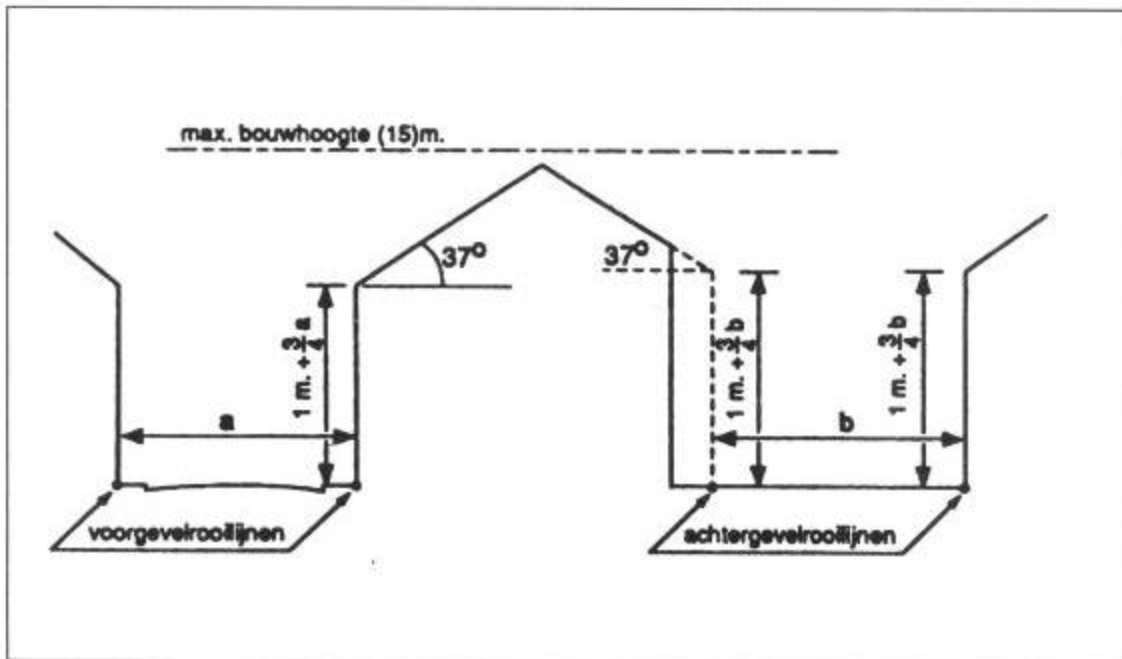

Figuur 13: Bouwhoogte in voor- en achtergevelrooilijn en daartussen. Maximum bouwhoogte (artikelen 2.3.17, 2.3.18, 2.3.20 en 2.3.22). Buiten de bebouwde kom.

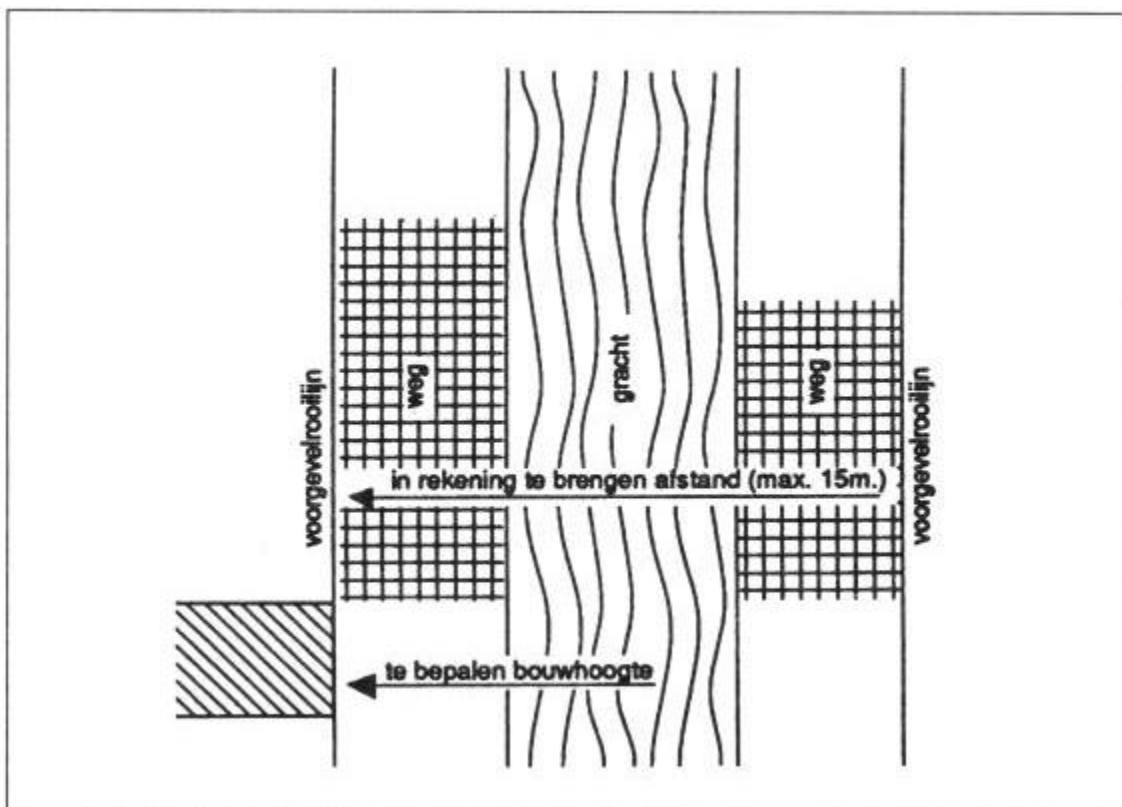

Figuur 14: Bouwhoogte in de voorgevelrooilijn (artikel 2.3.17, derde lid, eerste alinea)

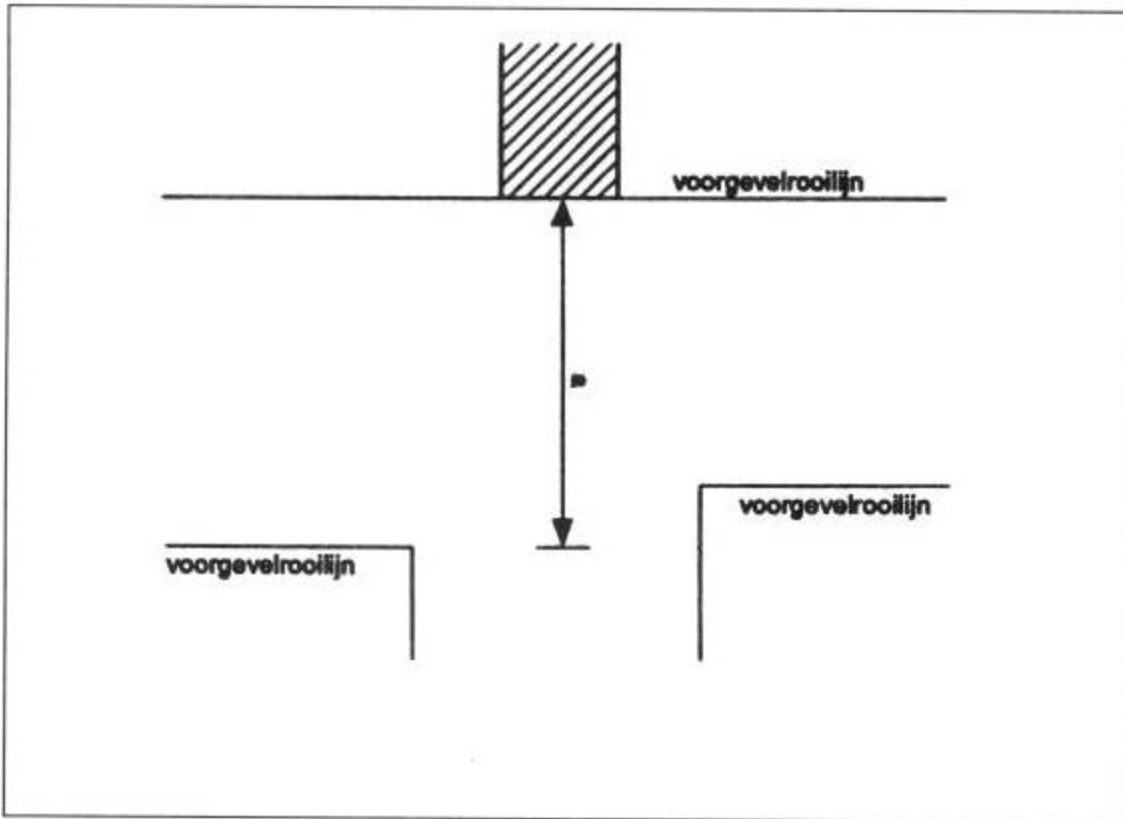

Figuur 15: Bouwhoogte in de voorgevelrooilijn (artikel 2.3.17, derde lid, tweede alinea)

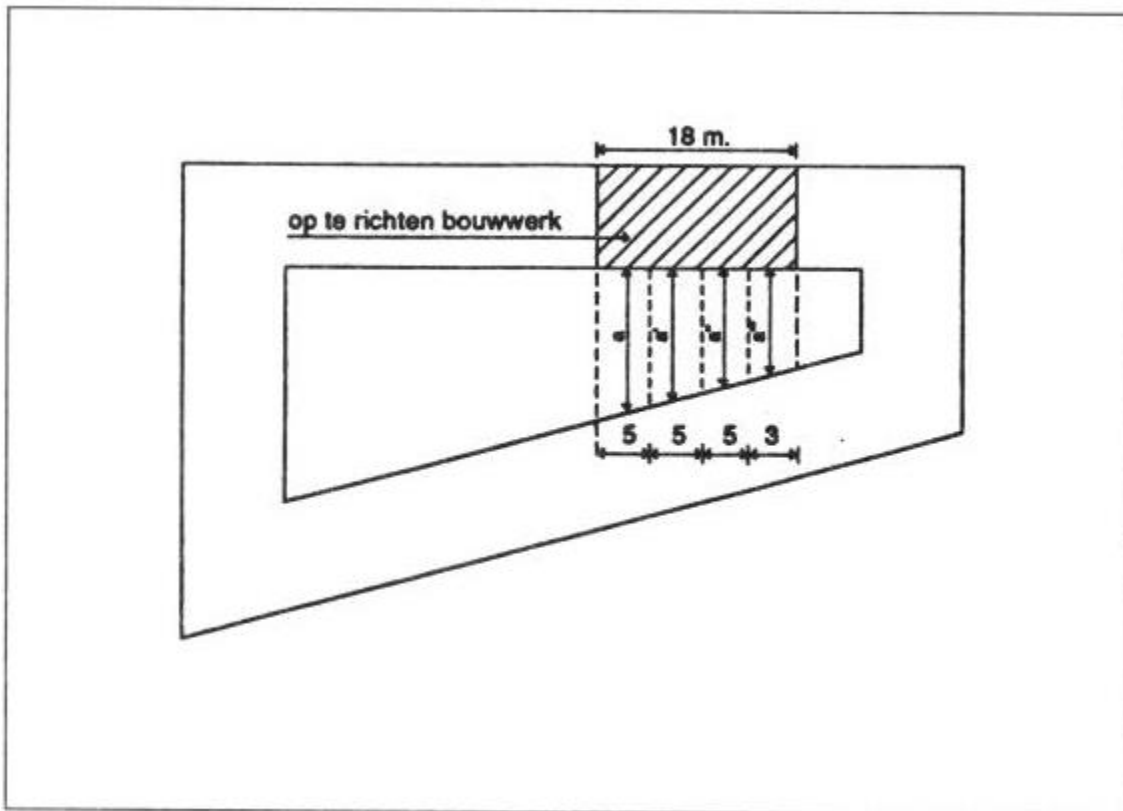

Figuur 16: Bouwhoogte in de achtergevelrooilijn (artikel 2.3.18, tweede lid, eerste alinea)



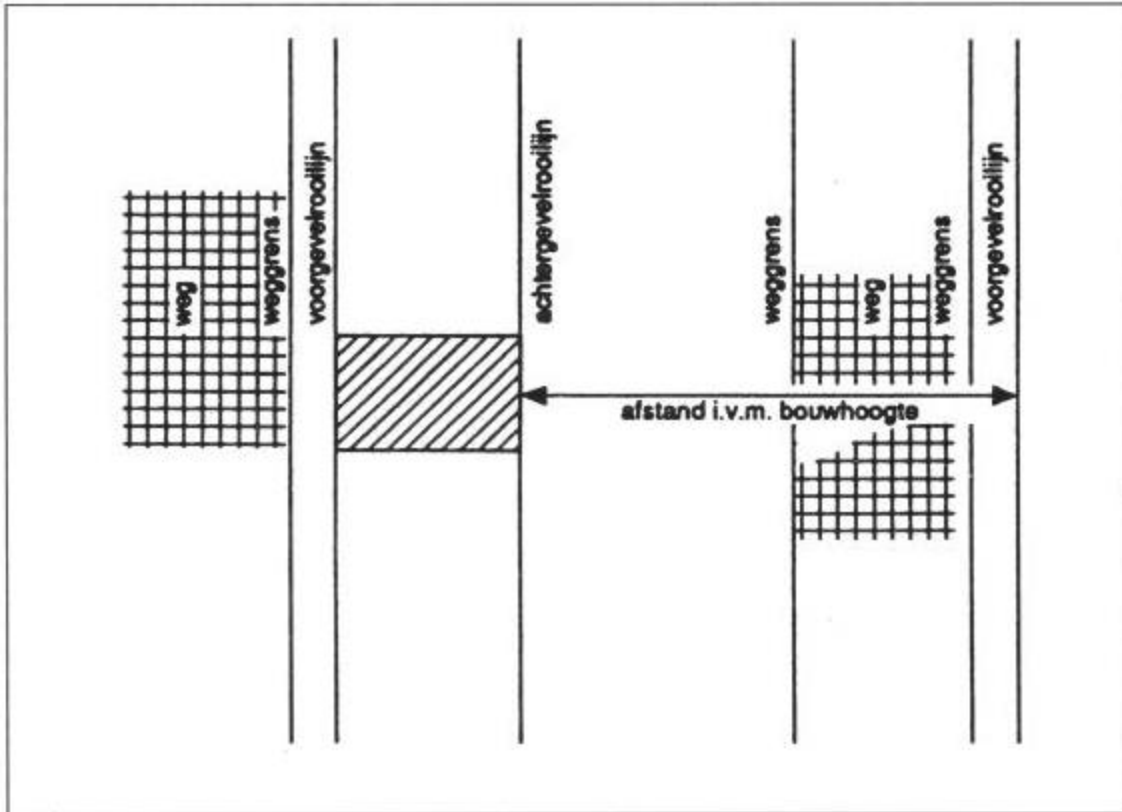

Figuur 17: Bouwhoogte in de achtergevelrooilijn (artikel 2.3.17, tweede lid, tweede alinea)

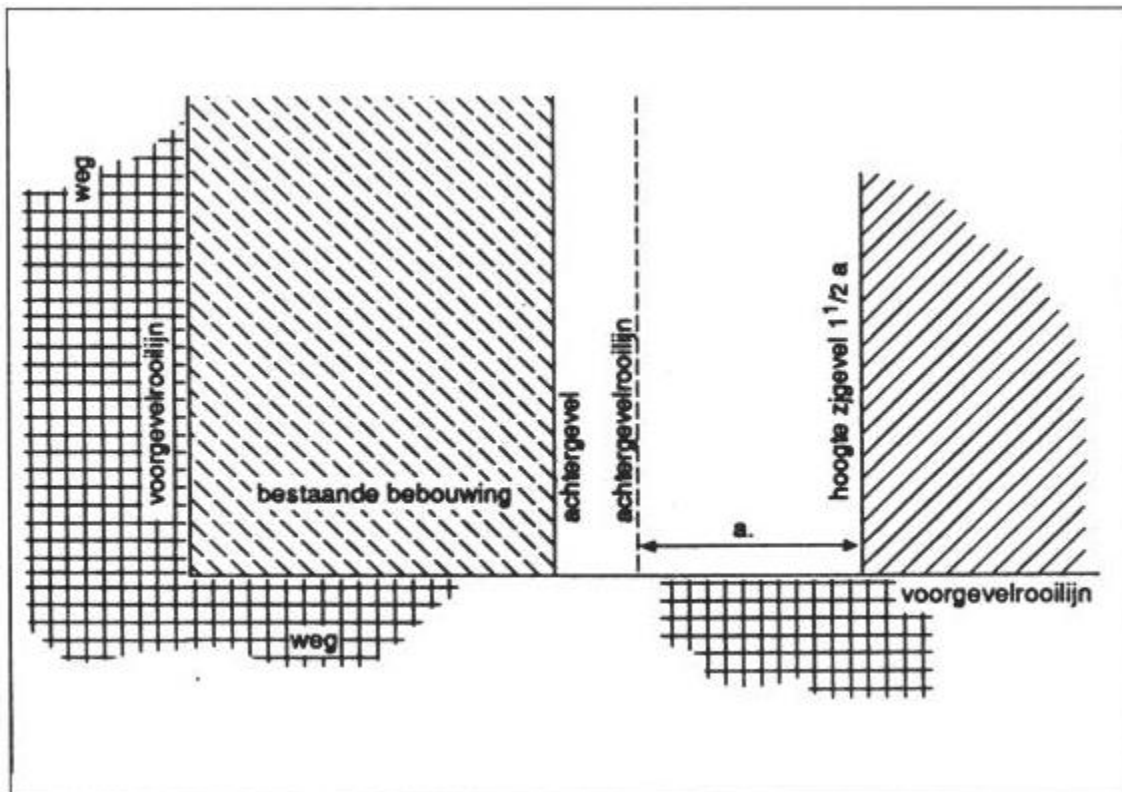

Figuur 18: Hoogte van een zijgevel tegenover een achtergevelrooilijn (artikel 2.3.19)