

## Inhoudsopgave

1	Inleidende bepalingen .....	6
	Artikel 1.1 Begripsomschrijvingen .....	6
	Artikel 1.2 Termijnen (vervallen) .....	8
	Artikel 1.3 Indeling van het gebied van de gemeente (vervallen) .....	8
2	De aanvraag omgevingsvergunning voor het bouwen .....	9
	Paragraaf 1 Gegevens en bescheiden .....	10
	Artikel 2.1.1 Aanvraag bouwvergunning .....	10
	Artikel 2.1.2 In de aanvraag op te nemen gegevens (vervallen) .....	10
	Artikel 2.1.3 Bij de aanvraag in te dienen bescheiden (vervallen).....	10
	Artikel 2.1.4 Gegevens met betrekking tot het coördineren van vergunningaanvragen (vervallen) .....	10
	Artikel 2.1.5 Het onderzoek naar bodemverontreiniging.....	10
	Artikel 2.1.6 Overige gegevens en bescheiden behorende bij de aanvraag om bouwvergunning (vervallen) .....	12
	Artikel 2.1.7 Bouwregistratie (vervallen).....	12
	Artikel 2.1.8 Bijzondere bepalingen omtrent de aanvraag om bouwvergunning woonwagens en standplaatsen (vervallen) .....	12
	Paragraaf 2 Behandeling van de aanvraag om bouwvergunning .....	12
	Artikelen 2.2.1 tot en met 2.2.3 Procedurebepalingen (vervallen) .....	12
	Artikel 2.2.4 In behandeling nemen en fasering bouwvergunningverlening (vervallen) 13	
	Artikel 2.2.5 In behandeling nemen bodemonderzoek (vervallen) .....	13
	Artikel 2.2.6 Bekendmaking van rechtswege verleende bouwvergunning (vervallen) ... 13	
	Paragraaf 3 Welstandstoetsing .....	13
	Artikel 2.3.1 Welstandscriteria (vervallen) .....	13
	Paragraaf 4 Het tegengaan van bouwen op verontreinigde grond .....	13
	Artikel 2.4.1 Verbod tot bouwen op verontreinigde grond .....	13
	Artikel 2.4.2 Voorwaarden omgevingsvergunning voor het bouwen .....	15
	Paragraaf 5 Voorschriften van stedenbouwkundige aard en bereikbaarheidseisen .....	16
	Artikel 2.5.1 Richtlijnen voor de verlening van ontheffing van de stedenbouwkundige bepalingen .....	17
	Artikel 2.5.2 Anti-cumulatiebepaling.....	17
	Artikel 2.5.3 Bereikbaarheid van gebouwen voor wegverkeer .....	17
	Artikel 2.5.3A Brandweeringang (vervallen).....	18
	Artikel 2.5.4 Bereikbaarheid van gebouwen voor gehandicapten .....	19
	Artikel 2.5.5 Ligging van de voorgevelrooilijn.....	19
	Artikel 2.5.6 Verbod tot bouwen met overschrijding van de voorgevelrooilijn .....	19
	Artikel 2.5.7 Toegelaten overschrijding van de voorgevelrooilijn .....	19
	Artikel 2.5.8 Vergunningverlening in afwijking van het verbod tot overschrijding van de voorgevelrooilijn .....	20
	Artikel 2.5.9 Bouwen op de weg.....	20
	Artikel 2.5.10 Plaatsing van de voorgevel ten opzichte van de voorgevelrooilijn. Afschuining van straathoeken .....	20
	Artikel 2.5.11 Ligging van de achtergevelrooilijn .....	20
	Artikel 2.5.12 Verbod tot bouwen met overschrijding van de achtergevelrooilijn.....	20
	Artikel 2.5.13 Toegelaten overschrijding van de achtergevelrooilijn.....	21
	Artikel 2.5.14 Vergunningverlening in afwijking van het verbod tot overschrijding van de achtergevelrooilijn .....	21
	Artikel 2.5.15 Erf bij woningen en woongebouwen .....	21

Artikel 2.5.16 Erf bij overige gebouwen.....	22
Artikel 2.5.17 Ruimte tussen bouwwerken .....	22
Artikel 2.5.18 Erf- en terreinafscheidingen.....	22
Artikel 2.5.19 Bouwen nabij bovengrondse hoogspanningslijnen en ondergrondse hoofdtransportleidingen .....	22
Artikel 2.5.20 Toegelaten hoogte in de voorgevelrooilijn .....	23
Artikel 2.5.21 Toegelaten hoogte in de achtergevelrooilijn.....	23
Artikel 2.5.22 Toegelaten hoogte van zijgevels tegenover achtergevelrooilijn.....	24
Artikel 2.5.23 Toegelaten hoogte tussen voor- en achtergevelrooilijnen .....	24
Artikel 2.5.24 Grootste toegelaten hoogte van bouwwerken .....	24
Artikel 2.5.25 Hoogte van bouwwerken op niet aan een weg grenzende terreinen.....	24
Artikel 2.5.26 Wijze van meten van de hoogte van bouwwerken.....	24
Artikel 2.5.27 Toegelaten afwijkingen van de toegelaten bouwhoogte.....	24
Artikel 2.5.28 Vergunningverlening in afwijking van het verbod tot overschrijding van de toegelaten bouwhoogte .....	25
Artikel 2.5.29 Vergunningverlening in afwijking van het verbod tot overschrijding van de rooilijnen en van de toegelaten bouwhoogte in geval van voorbereiding van nieuw ruimtelijk beleid .....	25
Artikel 2.5.30 Parkeergelegenheid en laad- en losmogelijkheden bij of in gebouwen....	26
Paragraaf 6 Voorschriften inzake brandveiligheidsinstallaties en vluchtrouteaanduidingen .....	27
Artikel 2.6.1 Beginsel inzake brandmeldinstallaties (vervallen) .....	27
Artikel 2.6.2 Aanwezigheid van brandmeldinstallaties (vervallen).....	27
Artikel 2.6.3 Omvang van de bewaking door brandmeldinstallaties (vervallen).....	27
Artikel 2.6.4 Kwaliteit van brandmeldinstallaties (vervallen) .....	27
Artikel 2.6.5 Beginsel inzake ontruimingsalarminstallaties (vervallen) .....	27
Artikel 2.6.6 Aanwezigheid van ontruimingsalarminstallaties (vervallen).....	27
Artikel 2.6.7 Kwaliteit van ontruimingsalarminstallaties (vervallen) .....	27
Artikel 2.6.8 Beginsel inzake vluchtrouteaanduidingen (vervallen).....	27
Artikel 2.6.9 Aanwezigheid van vluchtrouteaanduidingen (vervallen) .....	27
Artikel 2.6.10 Kwaliteit van vluchtrouteaanduidingen (vervallen).....	27
Artikel 2.6.11 Gelijkwaardigheid (vervallen) .....	28
Artikel 2.6.12 Communicatiesysteem voor publieke hulpverleningsdiensten(vervallen)	28
Paragraaf 7 Aansluitplicht op de nutsvoorzieningen.....	28
Artikel 2.7.1 Eis tot aansluiting aan de waterleiding .....	28
Artikel 2.7.2 Eis tot aansluiting aan het elektriciteitsnet.....	28
Artikel 2.7.3 Eis tot aansluiting aan het aardgasnet .....	28
Artikel 2.7.4 Eis tot aansluiting aan de openbare riolering.....	28
Artikel 2.7.5 Aansluiting anders dan aan de openbare riolering .....	30
Artikel 2.7.6 Kwaliteit en dimensionering van buitenriolering op erven en terreinen....	30
3 De melding .....	31
Artikel 3.1 De wijze van melden (vervallen) .....	31
Artikel 3.2 Welstandscriteria (vervallen) .....	31
4 Plichten tijdens en bij voltooiing van de bouw en bij ingebruikneming van een bouwwerk	32
Artikel 4.1 Intrekking bouwvergunning bij niet-tijdige start of tussentijdse staking van bouwwerkzaamheden (vervallen).....	32
Artikel 4.2 Op het bouwterrein verplicht aanwezige bescheiden.....	32
Artikel 4.3 Wijzigingen in gegevens bouwregistratie .....	33
Artikel 4.4 Het uitzetten van de bouw.....	33

Artikel 4.5 Kennisgeving aan het bouwtoezicht van start van (onderdelen van) de bouwwerkzaamheden .....	33
Artikel 4.6 Opmetingen, ontgravingen, opbrekingen en onderzoeken .....	33
Artikel 4.7 Bemalen van bouwputten.....	34
Artikel 4.8 Veiligheid op het bouwterrein.....	34
Artikel 4.9 Afscheiding van het bouwterrein .....	35
Artikel 4.10 Veiligheid van hulpmiddelen en het voorkomen van hinder .....	35
Artikel 4.11 Bouwafval .....	35
Artikel 4.12 Gereedmelding van (onderdelen van) de bouwwerkzaamheden .....	38
Artikel 4.13 Melden van werken bij lage temperaturen.....	38
Artikel 4.14 Verbod tot ingebruikneming .....	39
5 Staat van open erven en terreinen, aansluiting op de nutsvoorzieningen en het weren van schadelijk en hinderlijk gedierte .....	40
Paragraaf 1 Staat van open erven en terreinen .....	40
Artikel 5.1.1 Staat van onderhoud van open erven en terreinen .....	40
Artikel 5.1.2 Bereikbaarheid van gebouwen voor wegverkeer. Brandblusvoorzieningen .....	40
Artikel 5.1.3 Bereikbaarheid van gebouwen voor gehandicapten .....	40
Paragraaf 2 Staat van brandveiligheidsinstallaties en vluchtrouteaanduidingen .....	40
Artikel 5.2.1 Voorschriften inzake brandveiligheidsinstallaties en vluchtrouteaanduidingen (vervallen).....	40
Artikel 5.2.2 Aanwezigheid van brandveiligheidsinstallaties in gebouwen niet zijnde woningen, woongebouwen, logiesverblijven, logiesgebouwen of kantoorgebouwen (vervallen) .....	40
Artikel 5.2.3 Aanwezigheid van brandveiligheidsinstallatie in woongebouwen van bijzondere aard (vervallen).....	41
Artikel 5.2.4 Aanwezigheid van brandveiligheidsinstallaties in logiesverblijven en logiesgebouwen (vervallen) .....	41
Artikel 5.2.5 Aanwezigheid van brandveiligheidsinstallaties in kantoorgebouwen .....	41
Paragraaf 3 Aansluiting op de nutsvoorzieningen.....	41
Artikel 5.3.1 Eis tot aansluiting aan de waterleiding .....	41
Artikel 5.3.2 Eis tot aansluiting aan het elektriciteitsnet.....	41
Artikel 5.3.3 Eis tot aansluiting aan het aardgasnet .....	41
Artikel 5.3.4 Eis tot aansluiting aan de openbare riolering.....	41
Artikel 5.3.5 Aansluiting anders dan aan de openbare riolering.....	41
Artikel 5.3.7 Wijze van meten van de afstand tot de leidingen van het openbare net van de nutsvoorzieningen.....	41
Paragraaf 4 Het weren van schadelijk of hinderlijk gedierte. Reinheid.....	42
Artikel 5.4.1 Preventie .....	42
6 Brandveilig gebruik.....	43
Paragraaf 1 Gebruiksvergunning.....	43
Artikel 6.1.1 Vergunning gebruik bouwwerk (vervallen).....	43
Artikel 6.1.2 Aanvraag gebruiksvergunning (vervallen) .....	43
Artikel 6.1.3 In behandeling nemen (vervallen) .....	43
Artikel 6.1.4 Termijn van beslissing (vervallen).....	43
Artikel 6.1.5 Weigeren gebruiksvergunning (vervallen) .....	43
Artikel 6.1.6 Intrekken gebruiksvergunning (vervallen).....	43
Artikel 6.1.7 Verplicht aanwezig bescheiden (vervallen) .....	43
Paragraaf 2 Het voorkomen van brand en het beperken van brand en brandgevaar .....	43
Artikel 6.2.1 Gebruikseisen voor bouwwerken (vervallen) .....	43

Artikel 6.2.2 Opslag brandgevaarlijke stoffen (vervallen).....	43
Artikel 6.2.3 Opslag en verwerking stoffen (vervallen).....	43
Paragraaf 3 Het bestrijden van brand en het voorkomen van ongevallen bij brand.....	43
Artikel 6.3.2 Gebruik middelen en voorzieningen (vervallen) .....	43
Paragraaf 4 Hinder in verband met de brandveiligheid.....	43
Artikel 6.4.1 Hinder in verband met de brandveiligheid (vervallen).....	43
7 Overige gebruiksbepalingen.....	44
Paragraaf 1 Overbevolking en slaappleatsen .....	44
Artikel 7.1.1 Overbevolking van woningen .....	44
Artikel 7.1.2 Overbevolking van woonwagens .....	44
Paragraaf 2 Staken van het gebruik.....	45
Artikelen 7.2.1 en 7.2.2 Verbod tot gebruik en staken van gebruik.....	45
Paragraaf 3 Gebruik van bouwwerken, open erven en terreinen .....	45
Artikel 7.3.1 Verbod tot het gebruik van bouwwerken, open erven en terreinen in afwijking van de bestemming .....	45
Artikel 7.3.2 Hinder .....	46
Paragraaf 4 Het weren van schadelijk of hinderlijk gedierte. Reinheid.....	47
Artikel 7.4.1 Preventie .....	47
Paragraaf 5 Watergebruik.....	47
Artikel 7.5.1 Verboden gebruik van water .....	47
Paragraaf 6 Installaties .....	47
Artikel 7.6.1 Gebruiksgereed houden van installaties.....	47
8 Slopen.....	48
Paragraaf 1 Omgevingsvergunning voor het slopen .....	49
Artikel 8.1.1 Omgevingsvergunning voor het slopen .....	49
Artikel 8.1.2 en 8.1.3 Aanvraag sloopvergunning en In behandeling nemen (vervallen) 53	
Artikel 8.1.4 Termijn van beslissing (vervallen).....	53
Artikel 8.1.5 Samenloop van slopen en bouwen (vervallen) .....	53
Artikel 8.1.6 Weigeren omgevingsvergunning voor het slopen.....	53
Artikel 8.1.7 Intrekking omgevingsvergunning voor het slopen .....	54
Paragraaf 2 Uitzonderingen op het vereiste van een omgevingsvergunning voor het slopen .....	54
Artikel 8.2.1 Sloopmelding .....	54
Artikel 8.2.2 Overige uitzonderingen op het vereiste van een omgevingsvergunning voor het slopen.....	56
Paragraaf 3 Verplichtingen tijdens het slopen.....	56
Artikel 8.3.1 Veiligheid op het sloopterrein.....	56
Artikel 8.3.2 Op het sloopterrein verplicht aanwezige bescheiden.....	56
Artikelen 8.3.3, 8.3.4 en 8.3.5 Asbest .....	56
Artikel 8.3.3 Plichten van de houder van de omgevingsvergunning voor het slopen.....	57
Artikel 8.3.4 Plichten van degene die sloop.....	57
Artikel 8.3.5 Wijze van slopen, verpakken en opslaan van asbest.....	57
Artikel 8.3.6 Plichten ten aanzien van de sloop van tuinbouwkassen (vervallen).....	57
Paragraaf 4 Vrij slopen.....	58
Artikel 8.4.1 Sloopafval algemeen .....	58
9 Het welstandstoezicht.....	59
Artikel 9.1 De advisering door de welstandscommissie .....	61
Artikel 9.2 Samenstelling van de welstandscommissie .....	62
Artikel 9.3 Benoeming en zittingsduur .....	62
Artikel 9.4 Jaarlijkse verantwoording .....	62

Artikel 9.5 Termijn van advisering .....	63
Artikel 9.6 Openbaarheid van vergaderen en mondelinge toelichting .....	64
Artikel 9.7 Afdoening bij mandaat .....	64
Artikel 9.8 Vorm waarin het advies wordt uitgebracht .....	65
Artikel 9.9 Uitsluiting van gebieden en categorieën bouwwerken .....	65
10 Overige administratieve bepalingen .....	66
Artikel 10.1 De aanvraag om woonvergunning (vervallen) .....	66
Artikel 10.2 De aanvraag om vergunning tot hergebruik van een ontruimde onbewoonbaar verklaarde woning of woonwagen (vervallen) .....	66
Artikel 10.3 Overdragen vergunningen (vervallen) .....	66
Artikel 10.4 Overdragen mededeling (vervallen) .....	66
Artikel 10.5 Het kenteken voor onbewoonbaar verklaarde woningen en woonwagens alsmede onbruikbaar verklaarde standplaatsen (vervallen) .....	66
Artikel 10.6 Herziening en vervanging van aangewezen normen en andere voorschriften .....	66
11 Handhaving .....	67
Artikel 11.1 Stilleggen van de bouw (vervallen) .....	67
Artikel 11.2 Overtreding van het verbod tot ingebruikneming (vervallen) .....	68
Artikel 11.3 Stilleggen van het slopen (vervallen) .....	68
Artikel 11.4 Onderzoek naar een gebrek (vervallen) .....	68
12 Straf-, overgangs- en slotbepalingen .....	68
Artikel 12.1 Strafbare feiten (vervallen) .....	68
Artikel 12.2 Overgangsbepaling bodemonderzoek (vervallen) .....	68
Artikel 12.3 Overgangsbepaling met betrekking tot de staat van open erven en terreinen .....	68
Artikel 12.4 Overgangsbepaling (aanvragen om) gebruiksvergunning (vervallen) .....	69
Artikel 12.5 Overgangsbepaling sloopmelding (vervallen) .....	69
Artikel 12.6 Slotbepaling .....	69

## **1 Inleidende bepalingen**

### **Artikel 1.1 Begripsomschrijvingen**

#### *Asbest*

Het Asbestverwijderingsbesluit 2005 (Stb. 2005, 704) verstaat onder asbest: de vezelachtige silicaten actinoliet (Cas-nummer 77536-66-4), amosiet (Cas-nummer 12172-73-5), anthofylliet (Cas-nummer 77536-67-5), chrysotiel (Cas-nummer 12001-29-5), crocidoliet (Cas-nummer 12001-28-4) en tremoliet (Cas-nummer 77536-68-6), alsmede producten waarin die vezelachtige silicaten zijn verwerkt.

Voor de overige begrippen wordt verwezen naar het Asbestverwijderingsbesluit 2005 en de daarbij behorende toelichting.

#### *Regeling omgevingsrecht (Mor)*

Met de inwerkingtreding van de Wet algemene bepalingen omgevingsrecht (Wabo) vervalt het Besluit indieningsvereisten aanvraag bouwvergunning (Biab). Hiervoor komt in de plaats de Regeling omgevingsrecht (Mor). Hierin staan de indieningsvereisten voor de aanvraag van een omgevingsvergunning.

#### *Besluit omgevingsrecht (Bor)*

Bij de inwerkingtreding van de Wabo en het Besluit omgevingsrecht (Bor) vervalt het Besluit bouwvergunningvrije en licht bouwvergunningplichtige bouwwerken (Bblb). De categorie lichte bouwvergunningplichtige bouwwerken verdwijnt geheel. De bouwvergunningvrije bouwwerken staan in bijlage II van het Bor.

#### *Bevoegd gezag*

In verband met de inwerkingtreding van de Wet algemene bepalingen omgevingsrecht is in de bouwverordening waar nodig 'burgemeester en wethouders' gewijzigd in 'bevoegd gezag' en is in artikel 1.1 de begripsomschrijving voor bevoegd gezag opgenomen. Hierbij is gebruik gemaakt van de tekst van het gewijzigde artikel 1, eerste lid, onderdeel e van de Woningwet. De bevoegdheden voor het verlenen, wijzigen en intrekken van vergunningen, als bedoeld in de bouwverordening, blijven gelijk. De meldingen vallen buiten de reikwijdte van de Wabo. Dit betekent dat de sloopmelding in hoofdstuk 8 van de bouwverordening niet wordt afgestemd met de Wabo. De diverse meldingen en mededelingen aan het bouwtoezicht, die moeten worden gedaan door de vergunninghouder, of namens deze door degene die bouwt of sloopt, blijven eveneens ongewijzigd. De melding in het kader van het Gebruiksbesluit wordt gedaan bij het bestuursorgaan waar de aanvraag omgevingsvergunning wordt ingediend. In het geval dit bestuursorgaan niet burgemeester en wethouders is, zendt het bestuursorgaan de melding door naar burgemeester en wethouders.

#### *Bouwbesluit*

Vanaf 1 april 2007 geeft de Woningwet in artikel 100 expliciet de opdracht aan burgemeester en wethouders om zorg te dragen voor de bestuursrechtelijke handhaving van het bepaalde bij of krachtens hoofdstuk I tot en met IV van de Woningwet. Dit sluit aan bij de op grond van artikel 100 (oud) Woningwet bestaande centrale rol van de gemeente bij de vergunningverlening en handhaving ten aanzien van het bouwen en de staat van bestaande bouwwerken en brengt geen verandering in het uitgangspunt dat elke gemeente vrij is naar eigen inzicht de gemeentelijke organisatie in te richten en eventuele bestanddelen van het takenpakket van het bouwtoezicht uit te besteden.

Op grond van het nieuwe artikel 100a Woningwet wijzen burgemeester en wethouders degenen aan die belast zijn met het bouw- en woningtoezicht.

#### *Bouwtoezicht*

De Woningwet bepaalt in artikel 100, eerste lid, niet meer dan dat het gemeentebestuur voorziet in het bouw- en woningtoezicht. Dit betekent, dat elke gemeente vrij is naar eigen inzicht de gemeentelijke organisatie in te richten en eventuele bestanddelen van het takenpakket van het bouwtoezicht uit te besteden.

Op grond van artikel 5.10, lid 3 Wabo wijzen burgemeester en wethouder ambtenaren aan die belast zijn met het toezicht op de naleving van het bepaalde bij of krachtens hoofdstuk I t/m hoofdstuk III van de Woningwet.

Artikel 5.10 Wabo heeft betrekking op alle vormen van toezicht (op rijks-, provinciaal en gemeente niveau). Alle bestuurslagen kunnen in beginsel bevoegd gezag zijn onder de Wabo. Dit werkt ook door in de toezichtsbevoegdheden. Ook ambtenaren op provinciaal of op rijksniveau kunnen onder omstandigheden als “bouwtoezicht” worden aangemerkt.

#### *Gebruiksoppervlakte*

Het begrip gebruiksoppervlakte is ontleend aan het Bouwbesluit, artikel 1, begripsbepalingen. Het Bouwbesluit verwijst voor de inhoud van het begrip naar NEN 2580. Deze norm is ten aanzien van dit begrip geamendeerd bij ministeriële regeling van 22 mei 1992 (Nr. HJZ21592009, Staatscourant 27 mei 1992).

De gebruiksoppervlakte is van belang bij de bepalingen omtrent overbevolking, hoofdstuk 7, paragraaf 1, van de Model-bouwverordening.

Tevens zijn gebruiksoppervlakten bepalend voor de in het kader van het Bouwbesluit te stellen eisen aan verschillende typen gebouwen. De aanvrager om bouwvergunning moet daarom bij de aanvraag opgave doen van de gebruiksoppervlakten.

#### *Bouwwerk en gebouw*

De definitie van bouwen in artikel 1 van de Woningwet maakt gebruik van de als bekend veronderstelde term bouwwerk. De inhoud van de term bouwwerk wordt momenteel bepaald door de begripsomschrijving in de MBV 1965 en de jurisprudentie. Volledigheidshalve is de begripsomschrijving in de nieuwe MBV gehandhaafd.

De Woningwet maakt op diverse plaatsen onderscheid tussen gebouwen en bouwwerken, niet zijnde een gebouw. Het begrip gebouw is bepaald in artikel 1 van de Woningwet.

Zowel over het begrip bouwwerk als over het begrip gebouw is jurisprudentie ontstaan. De inhoud van de begrippen bouwwerk en gebouw is met de komst van de Woningwet van 1991 niet gewijzigd, waardoor de jurisprudentie op basis van de Woningwet van 1962 en de bouwverordening (MBV 1965) geldig blijft.

#### *Deskundig bedrijf*

‘Het begrip deskundig bedrijf is uitsluitend van belang voor de toepassing van hoofdstuk 8 van deze verordening. Het begrip is gekoppeld aan hetgeen daaronder wordt verstaan in artikel 6, eerste lid van het Asbestverwijderingsbesluit 2005. En dit is: een bedrijf dat in het bezit is van een certificaat als bedoeld in artikel 4.54d, eerste lid, van het Arbeidsomstandighedenbesluit.’

Voor een uiteenzetting over de certificering van bedrijven wordt verwezen naar de algemene toelichting op het Asbestverwijderingsbesluit 2005.

#### *Omgevingsvergunning*

In de MBV worden de begrippen ‘omgevingsvergunning voor het bouwen’ en ‘omgevingsvergunning voor het slopen’ gebruikt voor de in de begripsomschrijving genoemde activiteiten. Uiteraard bestaat maar één omgevingsvergunning, geen twee.

#### *Vergunningvrij bouwen*

Met de komst van de Wabo is ook de Woningwet ingrijpend gewijzigd. Voor welke activiteiten geen omgevingsvergunning voor het bouwen is vereist staat in bijlage II bij het Besluit omgevingsrecht (Bor). Dit besluit is gebaseerd op de Wabo en vervangt het Besluit bouwvergunningvrije en licht bouwvergunningplichtige bouwwerken (Bblb).

Op hoofdlijnen omvat de verruiming van het vergunningvrij bouwen de volgende onderdelen:

- de categorie lichte bouwvergunning komt te vervallen. Een activiteit, zoals het bouwen, is nu vergunningvrij of vergunningplichtig;
- de categorie ‘omgevingsvergunningvrije’ bouwwerken wordt verder verruimd waarbij twee categorieën vergunningvrij bouwen worden onderscheiden: 1. een categorie waarop de

bebouwingsregeling van het bestemmingsplan of de beheersverordening (of andere planologische regelingen) wel van toepassing is (art.3) en 2. een categorie waarop de bebouwingsregeling van het planologische regime niet van toepassing is. Een en ander hangt samen met het in de Wabo opgaan van planologische afwijkingsbesluiten;

- alle uitbreidingen van en bijgebouwen bij een hoofdgebouw worden onder een nieuw begrip 'bijbehorend bouwwerk' gebracht;
- vergunningvrij bouwen wordt mogelijk bij alle typen gebouwen (was alleen bij woningen en woongebouwen);
- vervallen maximale maatvoering van 2,5m voor diepte van een aan- of uitbouw;
- bouwen in, aan, op of bij een monument blijft vergunningplichtig.

### **Artikel 1.2 Termijnen**

Vervallen.

### **Artikel 1.3 Indeling van het gebied van de gemeente**

Vervallen.



## **2 De aanvraag omgevingsvergunning voor het bouwen**

### *Algemeen*

In hoofdstuk 2 van de MBV zijn alle artikelen verzameld die betrekking hebben op de aanvraag van een omgevingsvergunning voor het bouwen. De indieningsvereisten staan in de Regeling omgevingsrecht. Deze regeling vervangt het Besluit indieningsvereisten aanvraag bouwvergunning.

### *Wet BIBOB*

De wet Bevordering Integriteitsbeoordelingen Openbaar Bestuur (BIBOB), Stb. 2002, 347, en het daaraan gekoppelde Besluit BIBOB, Stb. 2003, 180 zijn per 1 juni 2003 in werking getreden (Stb. 2003, 216). Deze wet houdt in dat na ontvangst van een aanvraag om een omgevingsvergunning voor het bouwen, door het bevoegd gezag wordt beoordeeld of omtrent de aanvrager een integriteitsadvies wordt gevraagd bij het Bureau BIBOB. Dit bureau ressorteert onder het ministerie van Justitie en is bevoegd om onderzoek te doen naar de antecedenten van de aanvrager -zowel natuurlijke als rechtspersonen- en naar de herkomst van de gelden waarmee het bouwproject wordt gefinancierd. Een negatief advies kan voor het bevoegd gezag aanleiding zijn de omgevingsvergunning te weigeren.

Het vragen van een advies door het bevoegd gezag is facultatief. Indien een advies bij het Bureau BIBOB wordt gevraagd, schort de termijn voor de behandeling van de aanvraag om een omgevingsvergunning voor het bouwen met maximaal acht weken op.

Op 15 september 2004 is de Aanpassingswet Bibob van 10 juni 2004 van kracht geworden, waarbij de artikelen 44a en 59 van de Woningwet zijn gewijzigd. Zie Stb. 2004, 320 en Stb. 2004, 452. Het bureau Bibob van het ministerie van Justitie verstrekt informatie over de uitvoering van de Wet Bibob in relatie tot de Woningwet (070-3704600 of [www.justitie.nl/bibob](http://www.justitie.nl/bibob)).

### *Awb*

De Algemene wet bestuursrecht (Awb) is op 1 januari 1994 in werking getreden (Stb. 1994, 1). Deze wet geeft algemene regels voor het rechtsverkeer tussen burger en overheid. Ook de rechtsbescherming tegen besluiten van de overheid is in de Awb opgenomen. Hiermee is tevens de Wet arob komen te vervallen. De Awb is bij de voorbereiding van besluiten van belang voor de te volgen procedure. Dit geldt onder meer voor de gevallen waarin Afdeling 3.4 over de uniforme openbare voorbereidingsprocedure (uov) van toepassing is.

Een deel van de zaken die de bouwverordening regelde, wordt nu ook geregeld door de Awb. Op grond van artikel 122 van de Gemeentewet houden bepalingen van een gemeentelijke verordening, in wier onderwerp door een wet, een algemene maatregel van bestuur of een provinciale verordening wordt voorzien, van rechtswege op te gelden.

### *Wro*

Op 1 juli 2008 trad de Wet ruimtelijke ordening (Wro) in werking ter vervanging van de Wet op de Ruimtelijke Ordening (WRO).

De invoeringswet Wro gaf aanleiding tot discussie over het al dan niet kunnen voortbestaan van enkele stedenbouwkundige voorschriften uit paragraaf 2.5 van dit hoofdstuk. Dit betreft het zgn. parkeerartikel (2.5.30), de toegangsweg (2.5.3; van belang voor voertuigen van hulpverleningsdiensten om een bouwwerk te kunnen bereiken) en de bereikbaarheid van gebouwen voor gehandicapten (2.5.4). Twijfel bestaat of een even effectieve en flexibele regeling (parkeren) in een bestemmingsplan kan worden gerealiseerd. Besloten is dat artikel 9.1.4, vijfde lid van de Invoeringswet Wro vooralsnog niet in werking treedt. Het gevolg hiervan is dat de stedenbouwkundige voorschriften van dit hoofdstuk vooralsnog blijven bestaan. De artikelen 8, vijfde lid, 9 en 10 Woningwet blijven bestaan totdat het gemelde probleem is opgelost.

### *WOB en de openbaarheid van gegevens aanvraag omgevingsvergunning voor het bouwen*

De aanvraag voor een omgevingsvergunning voor het bouwen ligt op grond van artikel 3.8 Wabo voor een ieder ter inzage. Bij het indienen van een verzoek om een omgevingsvergunning voor het bouwen kan de aanvrager gemotiveerd verzoeken bepaalde gegevens niet openbaar ter inzage te leggen. De

gegevens die op grond van de Wabo ter inzage liggen zijn de zakelijke gegevens die nodig zijn bij de beoordeling van het ingediende bouwplan.

De gegevens die de gemeente inwint op grond van de Wet BIBOB liggen niet ter inzage. Deze gegevens hebben een persoonlijk karakter.

#### *Wabo*

De Wet algemene bepalingen omgevingsrecht (Wabo) introduceert de omgevingsvergunning. De bouwvergunning en de sloopvergunning op grond van hoofdstuk 8 MBV maken deel uit van de omgevingsvergunning en worden in de MBV aangeduid als *omgevingsvergunning voor het bouwen* (art. 2.1 Wabo) en *omgevingsvergunning voor het slopen* (art. 2.2, lid 1, onder a Wabo). De Wabo heeft gevolgen voor de vergunningen en ontheffingen van de bouwverordening. De MBV is met de 13<sup>e</sup> serie van wijzigingen zgn. Wabo-proof gemaakt. De gefaseerde behandeling van een vergunningaanvraag en de vergunningverlening zoals bekend onder de Woningwet, is ook onder de Wabo mogelijk ten aanzien van de omgevingsvergunning.

#### *Voorwaarden voor bouwafval in de omgevingsvergunning voor het bouwen*

Aan de omgevingsvergunning voor het bouwen kunnen voorwaarden worden verbonden over de wijze van scheiden in fracties, over het tijdelijk op de bouwplaats opslaan en over het afvoeren c.q. het zich ontdoen van het bouwafval. Deze voorwaarden dienen ter uitvoering van hetgeen is bepaald in artikel 4.11.

Veelal is het nodig voor de fractie gevaarlijk afval aan te geven welke (chemische) stoffen niet bij elkaar mogen. Een voorwaarde voor de opslag kan betreffen het in een afgesloten ruimte bewaren van het afval. Voor de opslag en de afvoer kan gedacht worden aan een voorwaarde voor de verpakking.

## **Paragraaf 1 Gegevens en bescheiden**

### **Artikel 2.1.1 Aanvraag bouwvergunning**

De toelichting bij dit artikel vervalt.

### **Artikel 2.1.2 In de aanvraag op te nemen gegevens**

De toelichting bij dit artikel vervalt.

### **Artikel 2.1.3 Bij de aanvraag in te dienen bescheiden**

De toelichting bij dit artikel vervalt.

### **Artikel 2.1.4 Gegevens met betrekking tot het coördineren van vergunningaanvragen**

De toelichting bij dit artikel vervalt.

### **Artikel 2.1.5 Het onderzoek naar bodemverontreiniging**

#### *Inleiding*

De artikelen over het bodemonderzoek in de Model-bouwverordening hebben tot doel te bevorderen dat niet wordt gebouwd op verontreinigde grond. Artikel 2.4.1 bevat het verbod tot bouwen op verontreinigde grond. Bij dit artikel is een uitvoerige toelichting geplaatst waarin de hele route van een bodemonderzoek wordt beschreven, de van toepassing zijnde normen en de relatie wordt aangeduid met de voorschriften uit de Woningwet en de Regeling omgevingsrecht.

De hierna vermelde toelichting per artikellid is beknopt. Een uitvoeriger beschrijving van het hele proces staat vermeld in de toelichting bij artikel 2.4.1. Men gelieve beide toelichtingen in combinatie met elkaar te lezen.

#### *Lid 1*

Uit de systematiek van NEN 5740 volgt dat voorafgaand aan het verkennend onderzoek eerst een vooronderzoek volgens NEN 5725 wordt uitgevoerd - ook wel historisch onderzoek genoemd - ten behoeve van het formuleren van de onderzoekshypothese en een eventuele onderverdeling van het

terrein. Indien het vooronderzoek naar de historie en de bodemgesteldheid uitwijst dat de locatie onverdacht is, kan het bevoegd gezag op basis van het vierde en vijfde lid besluiten af te wijken van de verplichting tot het uitvoeren van het verkennend onderzoek. Letter c richt zich specifiek op het onderzoek naar asbest in de grond. Het bodemonderzoek volgens NEN 5740 is niet toereikend om asbest in grond te onderzoeken. Daartoe is de NEN 5707, uitgave 2003 ontwikkeld.

In volgorde kunnen dus drie onderzoeken worden onderscheiden: vooronderzoek, verkennend onderzoek en nader onderzoek.

Het vragen van een nader onderzoek, dat voorheen geregeld was in artikel 2.1.5 lid 1 sub b en nu vervallen is, wordt nu door de Wabo geregeld. De Memorie van Toelichting bij de Invoeringswet Wabo geeft aan dat in de plaats van de aanhoudingsgrond een afstemmingsregeling is opgesteld waarbij de inwerkingtreding van de omgevingsvergunning wordt afgestemd op de acties ten aanzien van de bodemverontreiniging. Deze afstemmingsregeling is opgenomen in artikel 6.2c van de Wabo:

*Artikel 6.2c Wabo*

1. Onverminderd artikel 6.1 treedt een omgevingsvergunning met betrekking tot een activiteit als bedoeld in artikel 2.1, eerste lid, onder a, indien het te bouwen bouwwerk een bouwwerk betreft als bedoeld in artikel 8, derde lid, van de Woningwet en het bevoegd gezag op basis van het onderzoeksrapport, bedoeld in artikel 8, vierde lid, onderdeel c, van die wet, dan wel uit anderen hoofde een redelijk vermoeden heeft dat ter plaatse van het bouwwerk sprake is van een geval van ernstige verontreiniging als bedoeld in de Wet bodembescherming, niet eerder in werking dan nadat:

a. op grond van artikel 29, eerste lid, in samenhang met artikel 37, eerste lid, van de Wet bodembescherming is vastgesteld dat geen sprake is van een geval van ernstige verontreiniging ten aanzien waarvan spoedige sanering noodzakelijk is en het desbetreffende besluit in werking is getreden,  
b. op grond van artikel 39, tweede lid, van de Wet bodembescherming met het saneringsplan, bedoeld in het eerste lid van dat artikel, is ingestemd en het desbetreffende besluit in werking is getreden, of  
c. een melding van een voornemen tot sanering als bedoeld in artikel 39b, derde lid, van de Wet bodembescherming is gedaan en de bij of krachtens het vierde lid van dat artikel gestelde termijn is verstreken.

2. Bij de omgevingsvergunning, bedoeld in het eerste lid, vermeldt het bevoegd gezag of het een vermoeden heeft als bedoeld in dat lid.

Niet langer is in dit artikel geregeld bij welke instantie de burger een beoordeling van de onderzoeksopzet van het bodemonderzoek kan vragen. Thans wordt dit beschouwd als een interne organisatorische kwestie van de gemeente. De mogelijkheid om een dergelijke beoordeling te vragen kan nog steeds als dienstverlening aan de burger worden aangeboden. De gemeente maakt bekend, bij voorbeeld bij de afgifte van het formulier voor het aanvragen van een omgevingsvergunning voor het bouwen, dat en waar een dergelijke beoordeling kan plaatsvinden. Meestal is dit een afdeling of dienst milieu of een intergemeentelijke milieudienst dan wel een private organisatie/adviesbureau waaraan de gemeente bepaalde werkzaamheden heeft uitbesteed.

*Lid 3*

In plaats van de ontheffing, die voorheen in dit lid stond, is nu een bevoegdheid tot het afwijken opgenomen. De afwijking vindt plaats door deze op te nemen in de omgevingsvergunning. Er komt geen afzonderlijk besluit tot het afwijken, geen beschikking. De omgevingsvergunning van de Wet algemene bepalingen omgevingsrecht is er immers op gericht alles in één brede omgevingsvergunning te regelen.

Het begrip 'bruikbare onderzoeksresultaten' houdt in dat in ieder geval een onderzoek heeft plaatsgevonden dat niet ouder is dan 5 jaar en voldoende van kwaliteit is. Bovendien moet uit het bodemonderzoek blijken dat geen sprake is van ernstige bodemverontreiniging. Overigens betekent het feit dat geen sprake is van een ernstige bodemverontreiniging niet zondermeer dat er geen risico's zijn bij het (toekomstig) gebruik. Het bevoegd gezag behoudt zich in dat geval het recht voor om de omgevingsvergunning onder voorwaarden te verlenen.

*Lid 4*

Bouwwerken met een beperkte instandhoudingstermijn kunnen velerlei zijn, van klein tot groot en voor een zeer divers gebruik. Vermelding van deze categorie betekent niet dat in alle gevallen kan worden afgeweken van de plicht tot het indienen van een onderzoeksrapport. Het bevoegd gezag kan hiervoor beleid ontwikkelen.

Voor deze categorie bouwwerken is afwijken van de plicht tot het indienen van een onderzoeksrapport mogelijk indien uit een vooronderzoek conform NEN 5725 (uitgave 2009) of uit de historische toets uitgevoerd door de het bevoegd gezag blijkt dat geen bodemverontreiniging wordt verwacht (d.w.z. geen “verdachte” locaties). Uit de vastgestelde bodemkwaliteitskaart van het bevoegd gezag blijkt immers dat de bodemkwaliteit buiten “verdachte” locaties geschikt is voor de gebruiksfunctie wonen.

*Lid 5*

Analoog aan lid 4 is ook voor andere bouwwerken ontheffing van bodemonderzoek mogelijk indien uit een vooronderzoek conform NEN 5725 (uitgave 2009) of uit de historische toets uitgevoerd door het bevoegd gezag blijkt dat geen bodemverontreiniging wordt verwacht (d.w.z. geen “verdachte” locaties). Uit de vastgestelde bodemkwaliteitskaart van het bevoegd gezag blijkt immers dat de bodemkwaliteit buiten “verdachte” locaties geschikt is voor de gebruiksfunctie wonen.

*Lid 6*

De strekking van dit lid is het tegengaan dat een bodemonderzoek plaatsvindt voordat de bestaande bebouwing wordt gesloopt en eventueel ten gevolge van deze werkzaamheden een bodemverontreiniging optreedt die dan niet wordt gesignaleerd.

Dit betekent dat het resultaat van een bodemonderzoek niet altijd kan worden overgelegd bij de aanvraag om een omgevingsvergunning voor het bouwen. Daarom behoort dit onderzoek tot de bescheiden die ook later kunnen worden ingediend.

**Artikel 2.1.6 Overige gegevens en bescheiden behorende bij de aanvraag om bouwvergunning**

De toelichting bij dit artikel vervalt.

**Artikel 2.1.7 Bouwregistratie**

De toelichting bij dit artikel vervalt.

**Artikel 2.1.8 Bijzondere bepalingen omtrent de aanvraag om bouwvergunning woonwagens en standplaatsen**

De toelichting bij dit artikel vervalt.

**Paragraaf 2 Behandeling van de aanvraag om bouwvergunning**

**Artikelen 2.2.1 tot en met 2.2.3 Procedurebepalingen**

De (vervallen) artikelen 2.2.1 tot en met 2.2.3 waren tot 2003 in de MBV opgenomen teneinde discussies over termijnen uit te sluiten. Er werd van uitgegaan dat artikel 8, derde lid van de Woningwet (oud) ruimte liet voor het in de bouwverordening opnemen van deze artikelen. Tot 1 januari 2003 was in artikel 2.2.1 MBV opgenomen dat de aanvrager door of namens burgemeester en wethouders een bewijs van ontvangst wordt uitgereikt, waarin de datum van ontvangst is vermeld. Op 1 januari 2003 is het Besluit indieningsvereisten in werking getreden, waarin geen bepaling is opgenomen over de aantekening van de ontvangstdatum en het zenden van een ontvangstbevestiging van een bouwaanvraag door burgemeester en wethouders. In het Besluit indieningsvereisten ontbrak sinds 1 januari 2003 een dergelijke bepaling, die in verband met de fatale beslistermijnen in de bouwvergunningprocedure nodig is. Vanaf 1 april 2007 voorziet het nieuwe artikel 40b Woningwet in deze leemte, dat regelt dat burgemeester en wethouders de ontvangstdatum op de bouwaanvraag aantekenen en een ontvangstbevestiging van de bouwaanvraag verzenden.

Gelet op de sanctie van de fictieve bouwvergunningverlening die de Woningwet op termijnoverschrijding stelt, is het uitsluiten van onduidelijkheid over beslissingstermijnen nog steeds van belang. De beslistermijn voor de lichte-bouwvergunning en de bouwvergunning eerste of tweede fase is zes weken en twaalf weken voor een reguliere bouwvergunning. Er zijn echter uitzonderingen. Het is raadzaam om de aanvrager op de hoogte te stellen van het feit dat op een aanvraag om bouwvergunning, waarvoor tevens een vrijstelling als bedoeld in de artikelen 15, 17 of 19 van de Wet op de Ruimtelijke Ordening nodig is, de termijn van zes weken (lichte-

bouwvergunning/bouwvergunning eerste of tweede fase) of twaalf weken (reguliere bouwvergunning) niet van toepassing is; zie artikel 46 en 49 van de Woningwet.

Andere uitzonderingen op de termijn van zes respectievelijk twaalf weken betreffen het opschorten van de termijn op grond van artikel 4.5 van de Algemene wet bestuursrecht, het aanhouden van de aanvraag op grond van het bepaalde in de artikelen 50 tot en met 55 van de Woningwet, dan wel het verdagen van de beslissing daarop.

Ook de positie van de derden-belanghebbenden is bij de beslistermijnen van belang. Ter bescherming van de positie van derden-belanghebbenden regelt artikel 41 van de Woningwet de openbare bekendmaking van de aanvraag om bouwvergunning. Om te vermijden dat derden-belanghebbenden te snel uitgaan van een fictief verleende bouwvergunning op basis waarvan zij bezwaar kunnen maken ingevolge de Algemene wet bestuursrecht, is het wenselijk dat de uitzonderingen op de termijn van zes respectievelijk twaalf weken voor hen kenbaar zijn.

Vanaf 2003 is het niet meer mogelijk de uitzonderingen op de beslistermijn van zes of twaalf weken te registreren in het openbaar bouwregister. Het is echter nog wel raadzaam om tot publicatie over te gaan van de aanhouding van een aanvraag om bouwvergunning en een besluit tot verdaging van de beslissing over een aanvraag om bouwvergunning.

#### **Artikel 2.2.4 In behandeling nemen en fasering bouwvergunningverlening**

De toelichting bij dit artikel vervalt.

#### **Artikel 2.2.5 In behandeling nemen bodemonderzoek**

De toelichting bij dit artikel vervalt.

#### **Artikel 2.2.6 Bekendmaking van rechtswege verleende bouwvergunning**

De toelichting bij dit artikel vervalt.

### **Paragraaf 3 Welstandstoetsing**

#### **Artikel 2.3.1 Welstandscriteria**

De toelichting bij dit artikel vervalt.

### **Paragraaf 4 Het tegengaan van bouwen op verontreinigde grond**

#### **Artikel 2.4.1 Verbod tot bouwen op verontreinigde grond**

##### *Algemeen*

In het tweede lid, onder c, van artikel 8 van de Woningwet wordt aan de gemeenteraden de opdracht gegeven om in de bouwverordening voorschriften op te nemen omtrent het tegengaan van bouwen op verontreinigde bodem. In het derde lid van genoemd artikel 8 is uitgewerkt op welke bouwwerken deze voorschriften betrekking dienen te hebben. Het woord 'uitsluitend' in de redactie van dit derde lid duidt erop dat aanvulling in de bouwverordening niet is toegestaan.

De indieningsvereisten voor het in behandeling nemen van een aanvraag om een omgevingsvergunning voor het bouwen, waartoe het bodemonderzoek behoort, staan in de Regeling omgevingsrecht.

De structuur is als volgt:

- Bij de aanvraag om een omgevingsvergunning voor het bouwen moet een onderzoeksrapport betreffende de bodemgesteldheid worden overlegd, aldus artikel 2.4 onder d van de Regeling omgevingsrecht.
- Artikel 4.4, lid 2 van de Bor bepaalt dat gegevens en bescheiden waarover het bevoegd gezag reeds beschikt, niet opnieuw behoeven te worden verstrekt. Dit geldt in beginsel ook voor gegevens die zijn verstrekt in de periode dat de Wabo nog niet in werking was getreden, en die als archiefbescheiden in bewaring worden gehouden als bedoeld in artikel 3 van de Archiefwet 1995. Uit het algemene bestuursrecht volgt dat het bevoegd gezag wel gehouden is de

volledigheid en actualiteit te toetsen van de gegevens en bescheiden die de aanvrager niet bij de aanvraag verstrekt, omdat deze reeds in het bezit van het bevoegd gezag zijn.

- Indien blijkt dat de ingediende bescheiden (waaronder het bodemonderzoeksrapportage) onvoldoende zijn en dit gebrek niet kan worden opgelost door het stellen van een voorwaarde bij de vergunningverlening, wordt de aanvrager overeenkomstig artikel 4:5 van de Awb in de gelegenheid gesteld de ontbrekende gegevens aan te vullen.
- Indien de aard van het bouwplan daartoe aanleiding geeft, kan het bevoegd gezag in een voorwaarde bij de omgevingsvergunning bepalen dat de desbetreffende gegevens en bescheiden alsnog moeten worden verstrekt voordat met de bouw mag worden begonnen. Tevens wordt hierbij een termijn gesteld en een exacte aanduiding welke gegevens en bescheiden worden verlangd, aldus de Regeling omgevingsrecht.

De gezondheidsrisico's voor de mens bij het gebruik van het bouwwerk vormen in deze benadering het onderscheidend criterium. Veiligheid en gezondheid zijn immers sinds de invoering van de Woningwet in 1901 belangrijke grondslagen van de wet. Nadrukkelijk wordt in de Memorie van toelichting bij de wetwijziging vermeld dat de schade voor het milieu, gelet op de uitgangspunten van de Woningwet, geen motief kan zijn voor de voorschriften in de bouwverordening met betrekking tot het tegengaan van bouwen op verontreinigde grond. Dit in tegenstelling tot de Wet bodembescherming waarbij het herstel van de functionele eigenschappen van de bodem voor mens, plant en dier centraal staat.

Met de inwerkingtreding van de Wabo is dit onderscheid minder van belang. Deze wet verenigt in een overkoepelend vergunningstelsel milieueisen, bouw- en sloopwettelijke eisen. Zie artikel 6.2, sub c van de Wabo.

#### *Bouwwerken bestemd voor het verblijf van mensen*

Wat verstaan moet worden onder 'bouwwerken waarin voortdurend of nagenoeg voortdurend mensen zullen verblijven' wordt in de Memorie van toelichting bij de Wet tot wijziging van de Woningwet inzake het tegengaan van bouwen op verontreinigde grond (TK 1995-1996, 24 809, nr. 3) nader omschreven. Het betreft hier bouwwerken waarin dagelijks gedurende enige tijd dezelfde mensen verblijven, bijvoorbeeld om te werken of onderwijs te geven of te genieten. Bij 'enige tijd' moet gedacht worden aan een verblijfsduur van twee of meer uren per (werk)dag. Het gaat dus niet om een enkele keer twee of meer uren, maar om een meer structureel (over een langere periode dan één dag) twee of meer uren verblijven van dezelfde mensen in het gebouw.

Gebouwen voor het opslaan van materialen of goederen, voor het telen of kweken van land- en tuinbouw producten alsmede gebouwen ten behoeve van nutsvoorzieningen, zoals elektriciteitshuisjes en gebouwen voor de waterhuishouding of -zuivering, worden in de Memorie van toelichting genoemd als voorbeelden van bouwwerken waarin niet voortdurend of nagenoeg voortdurend mensen verblijven. De omstandigheid dat in deze bouwwerken wel eens mensen aanwezig zijn, bijvoorbeeld voor het verrichten van over het algemeen kort durende werkzaamheden, zoals onderhoudswerkzaamheden, maakt die gebouwen nog niet tot gebouwen die feitelijk zijn bestemd voor het verblijven van mensen. In de Nota naar aanleiding van het verslag (TK, 1997-1996, 24809, nr. 5, p. 6) wordt naar aanleiding van kamervragen verder opgemerkt dat een recreatiewoning (in termen van het Bouwbesluit een logiesverblijf) onder het begrip 'voortdurend of nagenoeg voortdurend verblijven van mensen' valt, terwijl dit niet geldt voor een schuur of garage bij een woning.

#### *Bouwwerken die de grond niet raken*

Hierbij moet gedacht worden aan dakkapellen en het realiseren van een extra verdieping op een gebouw. De Memorie van toelichting noemt in dit kader ook vergunningplichtige in pandige verbouwingen, werkzaamheden aan een fundering of het maken van een kelder als voorbeeld. Indien de bouwwerkzaamheden gepaard gaan met een functiewijziging kan echter onverminderd bodemonderzoek worden geëist.

#### *Bevoegd gezag bij ernstig en niet-ernstig geval van bodemverontreiniging*

Burgemeester en wethouder zijn het bevoegde gezag voor de vraag of bij niet-ernstige gevallen van bodemverontreiniging mag worden gebouwd. Al dan niet onder de voorwaarde dat bepaalde

voorzieningen worden getroffen.

Indien sprake is van een ernstig geval van verontreinigde grond zijn gedeputeerde staten of burgemeester en wethouders van de gemeenten die daartoe zijn aangewezen (zie website ministerie VROM, site: [www.vrom.nl/pagina.html?id=24354&term=wet+bodembescherming](http://www.vrom.nl/pagina.html?id=24354&term=wet+bodembescherming); Besluit aanwijzing bevoegd gezag gemeenten Wet bodembescherming) volgens de Wet bodembescherming het bevoegde gezag ten aanzien van de te nemen saneringsmaatregelen.

#### *Hoe werkt de verbodsbepaling in de praktijk*

Indien noch uit een bodemonderzoek noch op basis van een redelijk vermoeden kan worden gesteld dat sprake is van een ernstig geval van verontreiniging geldt er voor de omgevingsvergunning voor het bouwen geen aanhoudingsverplichting en moet het bevoegd gezag beslissen op de bouwaanvraag. Het feit dat geen sprake is van een ernstig geval van verontreiniging neemt echter niet weg dat toch sprake kan zijn van een verontreinigingsgraad waarbij gevaar is te verwachten voor de gezondheid van de gebruikers van het bouwwerk. Hoewel het bevoegd gezag de omgevingsvergunning voor het bouwen in deze gevallen formeel kunnen weigeren, zal echter veelal volstaan kunnen worden met het stellen van aanvullende voorwaarden dat bepaalde voorzieningen worden getroffen. Zie hiervoor de toelichting onder artikel 2.4.2 van de Model-bouwverordening.

Voor gevallen met een ernstige bodemverontreiniging geldt een aanhoudingsverplichting totdat het bevoegde gezag als bedoeld in de Wet bodembescherming een saneringsplan heeft goedgekeurd. Zodra het saneringsplan is goedgekeurd dient een beslissing te worden genomen op de bouwaanvraag. Ook in deze gevallen zal de vergunning in de regel verleend kunnen worden onder de voorwaarde dat vooruitlopend op de aanvang van de bouwwerkzaamheden, de op grond van het goedgekeurde saneringsplan noodzakelijke voorzieningen worden getroffen.

#### **Artikel 2.4.2 Voorwaarden omgevingsvergunning voor het bouwen**

Niet ernstige gevallen van bodemverontreiniging, waarin naar het oordeel van het bevoegd gezag toch nog sprake is van een onaanvaardbare verontreinigingsgraad, zijn meestal overzichtelijke gevallen. Op korte termijn en zonder de noodzaak van saneringsonderzoek is aan te geven op welke wijze het verontreinigingsprobleem kan worden ondervangen.

In dit soort niet ernstige gevallen hoeft de conclusie, dat het terrein verontreinigd is, niet te leiden tot weigering van de omgevingsvergunning voor het bouwen.

In de voorwaarden van de omgevingsvergunning voor het bouwen kan aangegeven worden op welke wijze het terrein gesaneerd moet worden en - in relatie tot de bouw - op welk tijdstip. Als saneringsvoorwaarden valt te denken aan:

- de voorwaarde, dat onder het bouwwerk een isolerende en dampremmende laag wordt aangebracht;
- de voorwaarde, dat een bepaald deel van de bodem wordt afgegraven en afgevoerd, alsmede het aanbrengen van een schone bodemlaag;
- de voorwaarde, dat een pompinstallatie ter zuivering van het grondwater wordt aangebracht en gedurende een aantal jaren na de totstandkoming van het bouwwerk in stand wordt gehouden.

Er wordt op gewezen, dat sanering in deze gevallen in principe een verantwoordelijkheid van de aanvrager om omgevingsvergunning voor het bouwen is. Het kan in het belang van de aanvrager zijn, als deze bij het overleggen van de aanvraag om omgevingsvergunning voor het bouwen voor het bouwen op een verontreinigde bodem tevens aangeeft hoe deze de sanering denkt te laten plaatsvinden.

Ook bouwaanvragen waarbij sprake is van een ernstig geval van bodemverontreiniging kunnen op grond van dit artikel worden afgedaan. Nadat het op grond van de Wet bodembescherming bevoegde gezag het saneringsplan heeft goedgekeurd en de aanhoudingsplicht op grond van artikel 52A van de Woningwet is beëindigd, kan de omgevingsvergunning voor het bouwen worden verleend onder de voorwaarde dat vooruitlopend op de aanvang van de bouwwerkzaamheden, de op grond van het goedgekeurde saneringsplan noodzakelijke voorzieningen worden getroffen.

## **Paragraaf 5 Voorschriften van stedenbouwkundige aard en bereikbaarheidseisen**

### *Algemeen*

Op 1 juli 2008 trad de Wet ruimtelijke ordening (Wro) in werking ter vervanging van de Wet op de Ruimtelijke Ordening (WRO). De invoeringswet Wro gaf aanleiding tot discussie over het al dan niet kunnen voortbestaan van enkele stedenbouwkundige voorschriften uit paragraaf 2.5 van dit hoofdstuk. Dit betreft het zgn. parkeerartikel (2.5.30), de toegangsweg (2.5.3; van belang voor voertuigen van hulpverleningsdiensten om een bouwwerk te kunnen bereiken) en de bereikbaarheid van gebouwen voor gehandicapten (2.5.4). Twijfel bestaat of een even effectieve en flexibele regeling (parkeren) in een bestemmingsplan kan worden gerealiseerd. Besloten is dat artikel 9.1.4, vijfde lid van de Invoeringswet Wro vooralsnog niet in werking treedt. Het gevolg hiervan is dat de stedenbouwkundige voorschriften van paragraaf 5 van hoofdstuk 2 vooralsnog blijven bestaan. De artikelen 8, vijfde lid, 9 en 10 Woningwet blijven bestaan totdat het gemelde probleem is opgelost. Het parkeren regelen in een bestemmingsplan is nu ook mogelijk. Gemeenten die dit nu doen, kunnen hiermee door gaan. Voor zover planologische onderwerpen zijn geregeld in een bestemmingsplan, treedt voor die onderwerpen de bouwverordening terug (art. 9 Woningwet).

### *Relatie stedenbouwkundige bepalingen en het bestemmingsplan*

Artikel 9 van de Woningwet is hier van groot belang. Dit betekent dat deze paragraaf van de MBV alleen dan geldt indien er geen bestemmingsplan voorhanden is, of indien het desbetreffende bestemmingsplan niet-vergelijkbare voorschriften van stedenbouwkundige aard bevat. Gedacht kan worden aan een slechts ten dele goedgekeurd bestemmingsplan, een globaal eindplan, een heel oud bestemmingsplan of een bestemmingsplan met een aantal gebreken. Soms is het moeilijk te bepalen of het desbetreffende bestemmingsplan exclusief wil zijn ten opzichte van de Model-bouwverordening. Sinds 1992 geeft de Woningwet wel enige duidelijkheid in art. 9, lid 2 (slot): '..., tenzij het desbetreffende bestemmingsplan anders bepaalt.' Het primaat ligt bij het bestemmingsplan. De Woningwet gaat er echter eenvoudigweg van uit dat bestemmingsplannen voor wat dit onderwerp betreft volstrekt duidelijk zijn. Dit is echter niet altijd het geval. Indien er sprake is van onduidelijkheid zal een en ander van geval tot geval bekeken moeten worden. Is een van deze gevallen aan de orde, dan vullen de stedenbouwkundige bepalingen (inclusief het afwijken hiervan) uit de bouwverordening het bestemmingsplan aan.

Alvorens in een concreet geval tot aanvullende werking van de bouwverordening wordt geconcludeerd, dient een driedelige toets te worden uitgevoerd:

- a. bevat het bestemmingsplan voorschriften met betrekking tot een onderwerp dat tevens in de bouwverordening wordt gereguleerd? Luidt het antwoord ontkennend, dan dient vervolgens de vraag te worden gesteld of,
- b. het bestemmingsplan aanvullende werking van de bouwverordening ten aanzien van het desbetreffende, niet in het bestemmingsplan gereguleerde, onderwerp expliciet uitsluit. Luidt ook het antwoord op deze vraag ontkennend, dan dient ten slotte te worden bezien of,
- c. de voorschriften van de bouwverordening niet overeenstemmen met de voorschriften van het bestemmingsplan, in die zin dat aanvullende werking van de bouwverordening tot gevolg heeft dat de gebruiksmogelijkheden die het bestemmingsplan biedt, geheel of nagenoeg geheel teniet worden gedaan. Is dit het geval, dan dient aanvullende werking van de bouwverordening alsnog op grond van artikel 9, eerste lid van de Woningwet te worden afgewezen.

### *Wet ruimtelijke ordening (Wro)*

De Wro en de Invoeringswet Wro hebben gevolgen voor paragraaf 2.5 van de bouwverordening. In de algemene toelichting bij hoofdstuk 2 onder Wro is hierop ingegaan. In het bijzonder ten aanzien van de artikelen 3.5.3 (Bereikbaarheid bouwwerken voor wegverkeer; brandblusvoorzieningen), 2.5.3A (Bereikbaarheid van gebouwen voor gehandicapten) en 2.5.30 (parkeren) wijzen wij op het uitstel van de inwerkingtreding van artikel 9.1.4, vijfde lid Invoeringswet Wro. Zoals uit de eerder vermelde toelichting blijkt, blijven deze artikelen vooralsnog in de MBV bestaan.



### **Artikel 2.5.1 Richtlijnen voor de verlening van ontheffing van de stedenbouwkundige bepalingen**

Van verschillende bepalingen uit de artikelenreeks 2.5.1 t/m 2.5.29 is ontheffing mogelijk, ten gevolge waarvan de belangen van omwonenden beïnvloed worden. Tot en met de achtste serie wijzigingen MBV gaf artikel 2.5.1 een begrenzing van die ontheffingsbevoegdheden, ten einde het gevaar voor een onredelijke benadeling van belangen van de omwonenden tegen te gaan. Deze bepaling hield in dat

- a. een bouwwerk niet zodanige afmetingen of een zodanige ligging mocht krijgen dat tot een bestaand deel ervan of een ander bouwwerk niet meer voldoende licht en lucht zou kunnen toetreden, dan wel dat de goede werking van schoorstenen en ventilatiekanalen zou worden belemmerd.
- b. bij de beoordeling van een aanvraag om bouwvergunning moest worden aangenomen dat alle om het bouwterrein liggende terreinen zijn bebouwd tot de hoogte en de oppervlakte die ten hoogste zonder vrijstelling of ontheffing mogelijk zijn krachtens bestemmingsplan, de bouwverordening of enige andere verordening.
- c. Bij overschrijding van een of meer van de onder b bedoelde maxima door een bestaand bouwwerk in afwijking van het gestelde onder b moest worden uitgegaan van de werkelijke afmetingen van dat bouwwerk.

Dit hoefde er evenwel niet altijd toe te leiden dat nieuwbouw die de hier bedoelde hinder voor een naburig bestaand gebouw zou veroorzaken, niet gerealiseerd kon worden. De opdrachtgever van de nieuwbouw kan immers met de eigenaar van het bestaande gebouw overeenkomen dat op kosten van eerstgenoemde de nodige veranderingen aan het bestaande pand worden aangebracht (bijvoorbeeld grotere of andere ramen, mechanische gasafvoer e.d.)

Als gevolg van de inwerkingtreding van de Wet dualisering gemeentebestuur heeft de gemeenteraad sinds 7 maart 2002 niet meer de bevoegdheid om op grond van artikel 148 Gemeentewet bij verordening beleidsregels (i.c. richtlijnen) vast te stellen, waarmee andere bestuursorganen van de gemeente (i.c. B&W) rekening dienen te houden bij de uitoefening van bij of krachtens de wet verleende bevoegdheden. Het belang van begrenzing van ontheffingsbevoegdheden in de artikelenreeks 2.5.2 tot en met 2.5.29 MBV blijft echter ook na 7 maart 2002 onverkort aanwezig. Titel 4.3 Awb omvat een algemene bevoegdheid voor bestuursorganen om voor eigen bevoegdheden beleidsregels vast te stellen. De inhoud van het vervallen artikel 2.5.1 MBV kan aldus als beleidsregel bij besluit van burgemeester en wethouders opnieuw worden vastgesteld en bekendgemaakt. Een andere oplossing zou kunnen zijn dat de gemeenteraad bijvoorbeeld in een beleidsnota de kaders aangeeft, waarbinnen het college van b&w zijn bevoegdheid dient uit te oefenen. Zo'n beïnvloeding van het collegebeleid kan echter alleen in politieke zin gehandhaafd worden!

### **Artikel 2.5.2 Anti-cumulatiebepaling**

Deze bepaling dient om te voorkomen dat, indien in de bouwverordening dan wel in een bestemmingsplan bij een bepaald gebouw een zeker open terrein is geëist, dat terrein nog eens meetelt bij het beoordelen van een aanvraag voor een ander gebouw, waaraan een soortgelijke eis wordt gesteld. Deze bepaling blijkt vooral in het buitengebied betekenis te hebben.

### **Artikel 2.5.3 Bereikbaarheid van gebouwen voor wegverkeer**

#### *Lid 1*

Het onderhavige voorschrift spreekt over 'een bouwwerk dat voor het verblijf van mensen is bestemd', omdat met name ziekenauto's en brandweerauto's niet alleen gebouwen moeten kunnen bereiken, maar ook bepaalde bouwwerken, geen gebouw zijnde, zoals de tribunes van sportvelden.

Indien de maat in het eerste lid door de gemeenteraad op 10 meter wordt bepaald, dan correspondeert deze met de maat, bij overschrijding waarvan - ingevolge artikel 5, lid 4 van de Postregeling 2009 dat op artikel 20 van de Postwet 2009 berust - een brievenbus aan het tuinhok moet worden aangebracht in plaats van aan de voordeur, een zgn. buitenbus. De maat van 10 meter verdient uit een oogpunt van brandbestrijding eveneens de voorkeur, omdat anders de lengte van de blusslangen te groot wordt. Indien een bouwplan niet voorziet in de aanleg van een verbindingsweg in de zin van het eerste lid, moet de omgevingsvergunning voor het bouwen worden geweigerd. Eventueel kan de

omgevingsvergunning voor het bouwen worden verleend met de voorwaarde dat met bouwen pas mag worden begonnen, wanneer de totstandkoming van een weg die aan de eisen voldoet, voldoende is gewaarborgd. Een en ander kan betekenen dat de aanvrager van de omgevingsvergunning voor het bouwen eerst moet zorgen dat hij beschikt over een toestemming tot aanleg van de verbindingsweg en/of het aansluiten ervan op het wegennet.

Een publiekrechtelijke regeling (met een vergunningplicht voor het aanleggen van wegen door particulieren) is opgenomen in het VNG-model voor de algemene plaatselijke verordening (APV). Eventueel kan ook een privaatrechtelijke toestemming tot aansluiten vereist zijn; een dergelijke toestemming tot uitwegen is - gelet op artikel 14 van de Wegenwet - niet nodig voor het aansluiten, c.q. uitwegen op openbare wegen.

#### *Lid 2*

Ten gevolge van de wijziging van het onderhavige lid die in het kader van de achtste serie wijzigingen van de Model-bouwverordening 1992 (d.d. najaar 2002) is doorgevoerd, is de gepubliceerde jurisprudentie van voordien niet meer toepasselijk (ABRS 25 januari 2001, Bouwrecht 2001, 508; verbindingsweg Boxmeer).

De breedte van de verbindingsweg en zijn bermen is afgestemd op het gebruik door gangbare vrachtauto's, zoals verhuisauto's, vuilnisauto's, brandweerauto's e.d., zonder dat deze elkaar behoeven te kunnen passeren. De eis voor het draagvermogen van de verharding en een eventuele brug over een sloot of iets dergelijks is eveneens afgestemd op het gebruik door genoemde gangbare vrachtauto's.

#### *Lid 4*

Opstelplaatsen voor blusvoertuigen behoren in voldoende aantal te worden aangebracht, al naar gelang de grootte van het bouwwerk.

Zulke opstelplaatsen behoeven echter niet te worden verhard, indien de plaatselijke brandweer over blusvoertuigen voor terreingebruik beschikt.

#### *Lid 5*

De openbare bluswatervoorziening is geregeld op grond van artikel 1 van de Brandweerwet 1985. B&W hebben de zorg voor de openbare (brand)veiligheid en zijn op grond van deze wet verantwoordelijk voor de openbare bluswatervoorziening. De gemeente zelf moet hierin voorzien. In de bouwverordening staat dat bij gebrek aan een openbare bluswatervoorziening (de bouwer) moet zorg dragen voor een niet openbare bluswatervoorziening. Te denken valt aan een huisje op de hei. In zo'n geval kan van de gemeente geen bluswaterleiding worden gevraagd, dit gaat de zorgplicht te boven. De bouwer moet dit zelf regelen.

Voorbeelden van bluswatervoorzieningen zijn een:

- a. aansluiting op het distributienet van de drinkwaterleiding;
- b. aansluiting op een leidingnet voor water, geen drinkwater zijnde;
- c. speciaal gegraven blusvijver;
- d. ander oppervlaktewater;
- e. waterput of bron.

#### *Lid 6*

De onderhavige ontheffing kan worden verleend voor gebouwen die door hun aard, ligging of wijze van gebruik geen verbindingsweg en dus ook geen opstelplaats voor blusvoertuigen behoeven te hebben. Voorbeelden: recreatiewoonverblijven die aan het water liggen en over een aanlegsteiger beschikken, bergplaatsen voor materialen bij waterstaatwerken, vrijstaande boerenschuren, schuilhutten e.d.

### **Artikel 2.5.3A Brandweeringang**

Vervallen.

#### **Artikel 2.5.4 Bereikbaarheid van gebouwen voor gehandicapten**

Het onderhavige artikel is complementair aan de bepalingen van het Bouwbesluit die betrekking hebben op de toegankelijkheid van gebouwen voor al dan niet gehandicapte mensen. In genoemde bepalingen is tevens geregeld, wanneer de eigenlijke toegang van een gebouw over een hellingbaan moet beschikken.

#### **Artikel 2.5.5 Ligging van de voorgevelrooilijn**

Het bepaalde onder b kan desgewenst variëren naar gelang van de zone waarin de weg is gelegen. Ook kan per zone een vaste maat worden genoemd. Indien in gebieden van de gemeente waarvoor geen bestemmingsplan geldt, wegen zouden voorkomen van meer dan 30 meter breed zonder bestaande bebouwing, dan verdient het de voorkeur om het onder b bepaalde als volgt te redigeren:

b langs een wegbreedte waarlangs geen bebouwing, als onder a bedoeld, aanwezig is en waarlangs mag worden gebouwd:

- bij een wegbreedte van ten minste 30 meter de lijn gelegen op een afstand van de halve wegbreedte, gemeten uit de as van de weg;
- bij een wegbreedte die minder dan 30 meter, maar ten minste 10 meter bedraagt, de lijn gelegen op 15 meter uit de as van de weg;
- bij een wegbreedte geringer dan 10 meter, de lijn gelegen op 10 meter uit de as van de weg.

#### **Artikel 2.5.6 Verbod tot bouwen met overschrijding van de voorgevelrooilijn**

Hoewel het begrip 'rooilijn' algemeen gedefinieerd wordt als 'de lijn die - behoudens toegelaten afwijkingen - bij het bouwen aan de wegzijde (voorgevelrooilijn) of aan de van de weg afgekeerde zijde (achtergevelrooilijn) niet mag worden overschreden', is - om misverstand te voorkomen - een direct verbod tot bouwen met overschrijding van de voorgevelrooilijn opgenomen. Vergunningvrije bouwwerken worden niet getoetst aan het bestemmingsplan, zie art. 3.25 Wro.

#### **Artikel 2.5.7 Toegelaten overschrijding van de voorgevelrooilijn**

Door de verruiming van de categorie vergunningvrije bouwwerken kan in toenemende mate samenloop ontstaan tussen vergunningvrije en vergunningplichtige werken. In onderdeel a komt de keuze tot uitdrukking voor de 'totaal- benadering' zoals die ook uit de wetsgeschiedenis is af te leiden. Dit betekent dat een vergunningvrij bouwwerk niet vergunningvrij is als het onderdeel uitmaakt van een (meeromvattend) vergunningplichtig bouwplan. Deze 'totaal-benadering' houdt echter niet in dat de vergunning dan ook mag worden geweigerd louter op dat onderdeel dat op zichzelf beschouwd vergunningvrij zou zijn. In geval van samenloop gaat het zwaarste regime voor, maar zonder dat daarmee de essentie van vergunningvrij bouwen wordt aangetast (TK, 1999-2000, 26 734, nr. 6, p. 18). De redenering is, dat bij een eenmaal gerealiseerd bouwwerk bepaalde onderdelen aan een bouwwerk aangebracht kunnen worden als vrij bouwen met overschrijding van de voorgevelrooilijn. Ingeval deze onderdelen deel uitmaken van de aanvraag om een omgevingsvergunning voor het bouwen is het niet logisch om het verbod tot overschrijding van de voorgevelrooilijn hierop van toepassing te laten zijn. De voor dit artikel van belang zijnde beperking, die artikel 3, onderdeel 7, van Bijlage II bij het Besluit omgevingsrecht kent betreft een uitbreiding van het bebouwd oppervlak. Bij het aanbrengen van veranderingen van niet-ingrijpende aard mag er geen sprake zijn van een uitbreiding van het bebouwd oppervlak. Elke vergroting van een bouwwerk, waardoor een bestaande afwijking van de rooilijnvoorschriften zou toenemen, blijft dus vergunningplichtig. Zie de figuren 1 en 2 in de bijlage die bij deze Toelichting behoort. De bedoelde figuren illustreren dat in het algemeen als veranderingen, als bedoeld in artikel 3, onderdeel 7, van Bijlage II bij het Besluit omgevingsrecht kunnen worden beschouwd:

1. uittreksels die lager aangebracht worden dan 2,20 m boven straatpeil, mits zij de voorgevelrooilijn met niet meer dan 0,20 m overschrijden, bij voorbeeld gevelversieringen, waaronder pilasters en gevellijsten, plinten, enigszins uitstekende schoorsteenwanden en hemelwaterafvoeren;

2. uitsteeksels die hoger aangebracht worden dan 2,20 m boven straatpeil, mits zij de voorgevelrooilijn niet meer dan 0,50 m overschrijden, bij voorbeeld gevelversieringen zoals kroonlijsten, dakoverstekken, dakgoten, uithangbordjes en kleine luifels. Indien uitsteeksels aan gebouwen de voorgevelrooilijn verder overschrijden dan hiervoor onder 1 en 2 aangegeven, zal het bevoegd gezag dus in het algemeen overwegen daartegen repressief op te treden. Indien in een bestemmingsplan geen eigen regeling op het gebied van rooilijnen, toelaatbare bouwhoogte e.d. is opgenomen, maar ter zake de artikelen 2.5.1 t/m 2.5.30 van de bouwverordening van kracht zijn verklaard, dan verdient het aanbeveling om onderdeel a van artikel 2.5.7 aan te vullen met de tekst van de voorgaande punten 1 en 2 (minus de voorbeelden) onder tussenvoeging van de woorden ', te weten:'.

#### **Artikel 2.5.8 Vergunningverlening in afwijking van het verbod tot overschrijding van de voorgevelrooilijn**

Naast de afwijkingmogelijkheden bedoeld in artikel 2.5.8 kent artikel 2.5.29 nog de mogelijkheid van afwijking voor het geval, dat er geen bestemmingsplan of beheerverordening in voorbereiding is en geen van de omstandigheden als genoemd in art. 3.3 Wabo aan de orde is.

##### *Lid 1, ad b*

Deze bepaling maakt het mogelijk om een omgevingsvergunning te verlenen in afwijking van het verbod tot het bouwen met overschrijding van de voorgevelrooilijn als het gaat om het op het eigen voorterrein plaatsen van beeldhouwwerk, vitrines e.d.

#### **Artikel 2.5.9 Bouwen op de weg**

Artikel 2.5.9 is afgestemd op artikel 2, Bijlage II van het Besluit omgevingsrecht. De vermelding van artikel 2, Bijlage II van het Besluit omgevingsrecht in artikel 2.5.9 is vooral van belang om het misverstand, dat de bouwverordening ook betekenis zou hebben voor zaken, die als vrij bouwen genoemd zijn in artikel 2, Bijlage II, Besluit omgevingsrecht uit te sluiten. Zie voor het bouwen over de weg overigens artikel 2.5.8.

#### **Artikel 2.5.10 Plaatsing van de voorgevel ten opzichte van de voorgevelrooilijn. Afschuining van straathoeken**

##### *Lid 4, onder a*

Bij deze afwijking van het bouwverbod kan worden gedacht aan bijvoorbeeld complexen van bij elkaar behorende gebouwen, zoals kazernes, ziekenhuizen en gevangenissen vallen.

##### *Lid 4, onder f*

Hieronder vallen bij voorbeeld aangebouwde garages, terugliggende zolderverdiepingen e.d.

##### *Lid 4, onder g*

Deze afwijking van het bouwverbod is in het algemeen van toepassing voor gebouwen, die een ruim voorterrein vragen.

#### **Artikel 2.5.11 Ligging van de achtergevelrooilijn**

Zie de figuren 3 t/m 12, in de bij deze Toelichting behorende bijlage.

##### *Lid 1, onder a*

Deze bepaling kan voor langgerekte, taps toelopende bouwblokken tot achtergevelrooilijnen in het smalle deel van het bouwblok leiden die elkaar dicht naderen. Dit behoeft echter geen bezwaar te vormen, omdat artikel 2.5.21 de bouwhoogte dan evenredig beperkt.

#### **Artikel 2.5.12 Verbod tot bouwen met overschrijding van de achtergevelrooilijn**

Hoewel het begrip 'rooilijn' algemeen wordt gedefinieerd als 'de lijn die - behoudens toegelaten afwijkingen - bij het bouwen aan de wegzijde (voorgevelrooilijn) of aan de van de weg afgekeerde

zijde (achtergevelrooilijn) niet mag worden overschreden', is - om misverstand te voorkomen - een direct verbod tot bouwen met overschrijding van de achtergevelrooilijn opgenomen. Het geheel achter de achtergevelrooilijn bouwen moet overigens opgevat worden als een - verboden - overschrijding van de achtergevelrooilijn.

Indien gebouwd wordt aan of bij een beschermd monument of in een van rijkswege beschermd stads- of dorpsgezicht, zijn normaliter vergunningvrije bouwwerken bij wijze van uitzondering vergunningplichtig op grond van artikel 5, Bijlage II van het Bor. Zie tevens artikel 2.5.14, lid 1.

#### **Artikel 2.5.13 Toegelaten overschrijding van de achtergevelrooilijn**

Artikel 2.5.13 is afgestemd op bijlage II van het Besluit omgevingsrecht.

De redenering is dat bij een eenmaal gerealiseerd bouwwerk bepaalde onderdelen aan een bouwwerk vergunningvrij aangebracht kunnen worden, artikel 2, Bijlage II van het Bor, met overschrijding van de achtergevelrooilijn. Ingeval deze onderdelen deel uitmaken van de aanvraag om vergunning, is het niet logisch om het verbod tot overschrijding van de achtergevelrooilijn hierop van toepassing te laten zijn.

Zie tevens de twee laatste zinnen van de toelichting op artikel 2.5.7.

#### **Artikel 2.5.14 Vergunningverlening in afwijking van het verbod tot overschrijding van de achtergevelrooilijn**

Naast de afwijkingsmogelijkheden in het onderhavige artikel 2.5.14 kent artikel 2.5.29 nog de mogelijkheid tot afwijking in zeer speciale gevallen.

Artikel 2.5.14 is afgestemd op artikel 2, Bijlage II van het Bor. De vermelding hiervan is vooral van belang om het misverstand dat de bouwverordening ook betekenis zou hebben voor zaken die vergunningvrij zijn, uit te sluiten.

Wanneer ingevolge de bepalingen van dit artikel wordt afgeweken van het verbod de achtergevelrooilijn te overschrijden, dient artikel 2.5.2 in acht te worden genomen, mede in het belang van omwonenden. Voorts ware er aandacht aan te besteden, of een bouwwerk voor de brandweer bereikbaar moet blijven.

Artikel 2.5.14 is overigens afgeleid van artikel 48, eerste lid, van de MBV 1965.

#### *Ad a en g*

Voor deze bedrijven kan tot op zekere hoogte tegemoet worden gekomen aan op bedrijfstechnische gronden gebaseerde verlangens. Met de onder g bedoelde bouwstrook (of bouwblok), geheel of overwegend handels- of industrieterrein omvattend, wordt niet beoogd een bouwstrook (of bouwblok) met winkelbebouwing.

#### **Artikel 2.5.15 Erf bij woningen en woongebouwen**

Het erf, bedoeld in dit voorschrift, mag niet worden verward met de 'buitenruimte' in de zin van het Bouwbesluit.

Naleving van het onderhavige voorschrift houdt tevens in het ruimschoots voldoen aan het bepaalde in artikel 5:50 van het Burgerlijk Wetboek, want in laatstgenoemde burenrrechtbepaling wordt een maat van 2 meter voorgeschreven als minimumafstand tussen de erfgrans en muren waarin vrijelijk ramen mogen worden aangebracht.

Het vrijelijk ramen in de achtergevel kunnen aanbrengen is tevens het motief voor het bepaalde in het eerste lid, onder b. Het (gedeeltelijk) samenvallen van de achtergevel met de erfgrans vormt hiervoor immers een beletsel.

#### *Lid 3 b, onder 1*

Deze afwijkingsmogelijkheid is onder meer bedoeld voor patiowoningen.

#### *Lid 3 b, onder 2*

Indien één van de in dit lid genoemde situaties zich voordoet en er dus open ruimte achter een gebouw is, zij het dat deze niet bij het gebouw behoort en het gebouw overigens over voldoende 'uitloop' beschikt, zou kunnen worden afgeweken van de voorgeschreven erfgrans.

*Lid 3 b, onder 3*

Bij de beoordeling van de vraag of er sprake is van een betering van de bestaande toestand zal een verkleining van het erf tot geringere oppervlakte dan volgens dit artikel is vereist slechts aanvaardbaar zijn ten behoeve van het opheffen van onbevredigende situaties in het gebouw waarvoor binnen het gebouw geen oplossing kan worden gevonden. In die gevallen zal een verbetering van het gebouw tegen een verslechtering van het erf moeten worden afgewogen. Hiertoe zal in het bijzonder aandacht moeten worden geschonken aan de functie van het erf als onderdeel van de vluchtweg bij brand en aan de bereikbaarheid van het pand door de brandweer.

**Artikel 2.5.16 Erf bij overige gebouwen**

Naleving van het onderhavige voorschrift houdt tevens in het voldoen aan het bepaalde in artikel 5:50 van het Burgerlijk Wetboek, want in laatstgenoemde burenrrechtbepaling wordt een maat van 2 meter voorgeschreven als minimumafstand tussen de erfgrans en muren waarin vrijelijk ramen mogen worden aangebracht.

*Lid 2, onder a en b*

Wanneer wordt afgeweken van het bepaalde in het eerste lid, moet onder meer rekening worden gehouden met de ligging in het gebouw van eventuele dienstwoningen. Bovendien dient onderscheid te worden gemaakt tussen de gevallen, waarin het gaat om een bouwblok of een bouwstrook waarin geen woningen voorkomen en een bouwblok waarin bij voorbeeld naast bedrijfsgebouwen ook woningen voorkomen. Indien de laatste omstandigheid zich voordoet zal minder ver worden afgeweken van het bepaalde in het eerste lid, dan in het andere geval.

**Artikel 2.5.17 Ruimte tussen bouwwerken**

Deze bepaling is bedoeld om het ontstaan van smalle ontoegankelijke open ruimten tussen gebouwen op aangrenzende terreinen te voorkomen, omdat deze aanleiding tot hinder door vervuiling kunnen geven. De bepaling kan zowel worden nageleefd door gebouwen tegen elkaar aan te plaatsen als door een tussenruimte van meer dan een meter breedte te realiseren. Het bevoegd gezag kan de omgevingsvergunning verlenen in afwijking van het bepaalde in het eerste lid, indien de smalle open ruimte voldoende voor onderhoud bereikbaar is. Hierbij kan bijvoorbeeld gedacht worden aan een opening in de zijgevel van het gebouw.

**Artikel 2.5.18 Erf- en terreinafscheidingen**

Artikel 5:48 van het Burgerlijk Wetboek geeft iedere terreineigenaar het recht om zijn erf te omheinen. Uiteraard moet hij daarbij de eventuele beperkingen in de gemeentelijke voorschriften in acht nemen. Laatstgenoemde voorschriften spelen echter meestal slechts een bescheiden rol, want een erfafscheiding is in principe een vergunningvrij bouwwerk op grond van artikel 2, Bijlage II, Bor, althans indien de daarin vermelde beperkingen ten aanzien van onder meer de hoogtematen in acht worden genomen. Hogere erfafscheidingen vallen vanzelfsprekend onder de vergunningplicht en behoeven derhalve preventieve toetsing aan de voorschriften van het bestemmingsplan of het onderhavige artikel van de bouwverordening. Eventueel kan het bevoegd gezag op grond van het tweede lid van laatstgenoemd artikel de omgevingsvergunning verlenen in afwijking van het verbod als bedoeld in het eerste lid. Daarbij kan gedacht worden aan het bouwen van bijvoorbeeld een gevangensmuur of een hek ter omheining van een terrein dat geen erf, behorend bij een gebouw, is. Zie artikel 2.76 van het Bouwbesluit voor de toelaatbare draairichting van beweegbare delen van erf- en terreinafscheidingen.

**Artikel 2.5.19 Bouwen nabij bovengrondse hoogspanningslijnen en ondergrondse hoofdtransportleidingen**

Het eerste lid strekt tot bescherming van het vergunningplichtige bouwwerk en de veiligheid van de bewoners of gebruikers daarvan. Het tweede lid ziet meer op de openbare veiligheid. De ondergrondse hoofdtransportleiding kan zowel dienen voor elektriciteit als voor aardgas, olie, chemische producten e.d.

Omdat het wenselijk is om van geval tot geval te kunnen bepalen, in hoeverre het bouwen nabij hoogspanningslijnen en ondergrondse hoofdtransportleidingen toelaatbaar is en zo ja, onder welke voorwaarden, is het artikel geredigeerd als een verbod, waarvan eventueel kan worden afgeweken. Redenen om af te wijken zullen in het algemeen zijn gericht zowel op de veiligheid van de gebruikers van het bouwwerk als op het voorkomen van storingen in de goede werking van de lijnen en leidingen ten gevolge van de bouw en de aanwezigheid van het bouwwerk.

Indien het onderhavige artikel moet worden toegepast, verdient het aanbeveling om overleg te plegen met de beheerder van de hoogspanningslijn of de hoofdtransportleiding. Krachtens overeenkomst met de NV Nederlandse Gasunie zal de gemeente van derden in elk geval het plegen van dergelijk overleg verlangen, indien bij een hoofdtransportleiding voor aardgas wordt gebouwd. Voor hoogspanningsleidingen zal het onderhavige voorschrift geen praktische betekenis hebben, indien op het betrokken perceel een recht van opstal is gevestigd, als bedoeld in artikel 5, lid 3, sub b, van de Belemmeringenwet Privaatrecht. Meestal betreft het dan vrij te houden stroken van 2 x 30 meter, waarin echter onder voorwaarden wel de plaatsing van bepaalde bouwwerken, machines e.d. is toegestaan.

Indien in het gebied waarop het bestemmingsplan betrekking heeft een dergelijk recht van opstal is gevestigd -zie hiervoor het kadaster- dan geldt de daarin vastgelegde afstand en heeft de geringere afstand in een bestemmingsplan geen betekenis.

### **Artikel 2.5.20 Toegelaten hoogte in de voorgevelrooilijn**

Dit en de volgende artikelen bevatten een samenhangend stelsel van voorschriften voor de maximumhoogten van bouwwerken in relatie tot de afstanden tot tegenoverliggende bouwwerken. Voor de duidelijkheid is aangegeven, dat het stelsel alleen voor vergunningplichtige bouwwerken is bedoeld.

Het stelsel is niet alleen gericht op stedenbouwkundige ordening, maar ook op voldoende toetredingsmogelijkheden voor licht en lucht. Gezien de vaste fysische gegevens op het gebied van met name de daglichttoetreding is dan ook geen onderscheid gemaakt tussen de maximumhoogten in de voor- en in de achtergevelrooilijn. Tevens wordt in het voorschriftenstelsel de onderste meter boven straatpeil van eventuele raamoppervlakten bij de bepaling van aanvaardbare belemmeringhoeken voor de daglichttoetreding buiten beschouwing gelaten, omdat de desbetreffende glasgedeelten praktisch geen lichtopbrengst leveren en zich grotendeels beneden de gebruikelijke vensterbankhoogte bevinden. (De belemmeringhoek in een stedenbouwkundig (straat)profiel is te definiëren als de hoek tussen de onderste glaslijn van het beschouwde gebouw en de bovenkant van de tegenoverliggende bebouwing.)

Met het oog op de in het algemeen wenselijke stedenbouwkundige ordening is wel gedifferentieerd naar bebouwingsdichtheden voor enerzijds de bebouwde kom (belemmeringhoek: maximaal 45 graden) en anderzijds daarbuiten (belemmeringhoek: maximaal 37 graden). Zie de figuren 12, 13 en 14 in de bij deze Toelichting behorende bijlage.

Ten behoeve van een - soms gewenste - aanvullende werking van de onderhavige bouwverordening voorschriften ten opzichte van vooral globale bestemmingsplannen zonder uitwerkingsverplichting is - in afwijking van de Model-bouwverordening 1965 - in een verdere differentiatie voor de bebouwde kom voorzien, zodat bij voorbeeld verschil kan worden gemaakt tussen grootstedelijke binnenstadsgebieden (belemmeringshoek: 60 graden) en de overige delen van de bebouwde kom. Zie figuur 14.

### **Artikel 2.5.21 Toegelaten hoogte in de achtergevelrooilijn**

Zie ook de toelichting op artikel 2.5.20.

#### *Lid 2*

De wijze van vaststelling van de bouwhoogte in het verticale vlak door de achtergevelrooilijn in een bouwblok, waarin de achtergevelrooilijnen niet evenwijdig lopen, is in figuur 17 nader toegelicht, waarbij a, a1 enz. de voor de bouwhoogte in rekening te brengen afstand van de achtergevelrooilijnen is. Het komt voor, dat bij tussen twee wegen gelegen terreinen, die te ondiep zijn voor twee tegenover elkaar gelegen bouwstroken, de tegenoverliggende achtergevelrooilijn ontbreekt.

De langs de andere weg liggende voorgevelrooilijn treedt dan in de plaats van de ontbrekende tegenovergelegen achtergevelrooilijn (zie figuur 18).

*Lid 4*

Bij achterterreinen die - door de ligging in geaccidenteerd gebied of anderszins - niet op straatpeil liggen, leidt bepaling van de bouwhoogte in het verticale vlak door de achtergevelrooilijn op de in het eerste t/m derde lid voorgeschreven wijze niet tot de juiste hoogte-diepteverhouding van het binnenterrein van gesloten bouwblokken. Dit mede in verband met het feit dat krachtens het bepaalde in artikel 2.5.26 bij het bouwen aan een weg ten opzichte van het straatpeil moet worden gemeten. Ter ondervanging van het genoemde bezwaar is het onderhavige vierde lid opgenomen.

**Artikel 2.5.22 Toegelaten hoogte van zijgevels tegenover achtergevelrooilijn**

De voorschrifttekst van het eerste lid is verduidelijkt, vergeleken met die van het eerste lid van artikel 55 van de MBV 1965, maar de strekking is onveranderd gebleven. Zie figuur 19.

*Lid 2*

Indien uit het bepaalde in het eerste lid voor een zijgevel tegenover een achtergevelrooilijn een lagere hoogte volgt dan voor de - op die zijgevel aansluitende - voorgevel toelaatbaar is dan kan het in overigens verlichtingstechnisch gunstige omstandigheden verantwoord zijn om af te wijken van de in het eerste lid bepaalde maximale hoogte voor het laten optrekken van de zijgevel tot de hoogte van de voorgevel.

**Artikel 2.5.23 Toegelaten hoogte tussen voor- en achtergevelrooilijnen**

*Lid 2*

De hier genoemde hoek van 56 graden correspondeert met de hoogte-diepteverhouding uit het eerste lid van artikel 2.5.22.

**Artikel 2.5.24 Grootste toegelaten hoogte van bouwwerken**

De maximumbouwhoogte van 15 meter komt - bij een in de woningbouw gebruikelijke verdiepingshoogte - overeen met 5 à 5,5 bouwlaag.

**Artikel 2.5.25 Hoogte van bouwwerken op niet aan een weg grenzende terreinen**

Het onderhavige artikel wordt vooral gehanteerd voor bouwwerken op binnenterreinen van gesloten bouwblokken.

Een zadeldak is een dak, bestaande uit twee schuine vlakken die elkaar in het hoogste punt snijden, de zgn. nok, en vandaar beide naar beneden lopen tot hun goot.

**Artikel 2.5.26 Wijze van meten van de hoogte van bouwwerken**

Zie artikel 1.1 voor de definitie van 'straatpeil'.

**Artikel 2.5.27 Toegelaten afwijkingen van de toegelaten bouwhoogte**

*Ad a*

De strekking van dit voorschrift is, dat bij een eenmaal gerealiseerd bouwwerk bepaalde onderdelen aan een bouwwerk aangebracht kunnen worden als vrij bouwen met overschrijding van de toegelaten hoogte. Ingeval deze onderdelen deel uitmaken van de aanvraag om een omgevingsvergunning om te bouwen is het niet logisch om het verbod tot overschrijding van de voorgevelrooilijn hierop van toepassing te laten zijn.

*Ad b*

Deze niet-van-toepassingverklaring geldt uiteraard, mits de te vernieuwen of te veranderen delen niet worden verhoogd. Dit zou namelijk de vergroting van een bouwwerk betreffen. Voor de vergroting van een bouwwerk zijn de artikelen 2.5.20 t/m 2.5.24 onverkort van toepassing, tenzij wordt afgeweken ingevolge artikel 2.5.28, onder e.



### **Artikel 2.5.28 Vergunningverlening in afwijking van het verbod tot overschrijding van de toegelaten bouwhoogte**

De vermelding van artikel 3, onderdeel 7 en artikel 2, onderdelen 16 en 18 van bijlage II bij het Besluit omgevingsrecht (Bor) is vooral van belang om het misverstand, dat de bouwverordening ook betekenis zou hebben voor zaken, die als vrij bouwen genoemd zijn in artikel 2.3 van het Besluit omgevingsrecht (Bor), uit te sluiten.

Wanneer gebruik wordt gemaakt van de afwijkingsmogelijkheden uit dit lid dient bijzondere aandacht te worden besteed aan het bepaalde in het artikel 2.5.2. Daarbij kunnen ook welstandsoverwegingen worden betrokken.

#### *Ad e, onder 1*

Afgeweken zou kunnen worden wanneer het een gebouw betreft, dat aansluit bij bestaande bebouwing, die onder vigeur van vroegere voorschriften hoger is dan thans is toegelaten. Door de afwijking van de toegestane bouwhoogte kan dan een gaaf straatbeeld worden verkregen.

### **Artikel 2.5.29 Vergunningverlening in afwijking van het verbod tot overschrijding van de rooilijnen en van de toegelaten bouwhoogte in geval van voorbereiding van nieuw ruimtelijk beleid**

Artikel 2.5.29 MBV is, in zijn relatie met de overige stedenbouwkundige afwijkingen uit dit hoofdstuk, te vergelijken met de relatie tussen enerzijds de in het bestemmingsplan opgenomen regels inzake afwijking en anderzijds de afwijkingsregels die zijn gelegen buiten het bestemmingsplan.

Paragraaf 2.5 MBV is te beschouwen als een bestemmingsplan vervangende regeling met derhalve ook de behoefte aan regels inzake afwijking wanneer nieuw ruimtelijk beleid wordt voorbereid.

Bedoeld is een net zo eenvoudige afwijkingsregeling voor bouwen en gebruiken te hebben voor de verplichtingen uit de stedenbouwkundige eisen van de bouwverordening als die van die uit een bestemmingsplan.

#### Sub a.

Wellicht ten overvloede is hier nogmaals vermeld dat deze bepaling alleen van toepassing is indien er geen bestemmingsplan, beheersverordening of projectbesluit van kracht is. Aangezien er dan geen strijd kan zijn met een bestemmingsplan, vloeit uit artikel 3.10 Wabo dat de reguliere procedure van 3.9 Wabo van toepassing is.

#### Sub b. Aanhoudingsvoorwaarden uit artikel 3.3 Wabo

De aanvraag om een omgevingsvergunning moet in een aantal gevallen worden aangehouden. In artikel 3.3 Wabo wordt bepaald wanneer daarvan sprake is. Dit is bijvoorbeeld het geval wanneer er geen reden is de aanvraag te weigeren, maar er voor de dag van aanvraag een bestemmingsplan in ontwerp ter inzage is gelegd of een voorbereidingsbesluit in werking is getreden. In een dergelijke situatie vervallen de stedenbouwkundige bepalingen uit de MBV, waaronder deze.

#### Sub c. Welk toekomstig ruimtelijk beleid is zoal relevant?

Voor een afwijking als bedoeld in dit artikel geldt zoals voor alle besluiten de eis van een voldoende motivering (art. 3:46 Awb). Deze motivering zal in het onderhavige geval in ieder geval betrekking moeten hebben op toekomstig planologisch beleid. Daarom is hier expliciet de eis opgenomen dat het bouwplan waar wordt afgeweken van de rooilijnen en van de toegelaten bouwhoogte 'in overeenstemming is met in voorbereiding zijnd ruimtelijk beleid'.

'Vastgesteld en bekendgemaakt ruimtelijk beleid' is een mogelijkheid om de afwijking te onderbouwen. Denk bijvoorbeeld aan een structuurplan, structuurvisie of –nota, beleidsnota, beleidsregels (een nota dakkapellen, bijgebouwen e.d.) en een sectorale nota.

Zoals uit het gestelde bij sub b blijkt, vallen hieronder niet de situaties zoals vermeld in art. 3.3 Wabo, zoals bijvoorbeeld een ter inzage gelegd ontwerpbestemmingsplan. Ook een vastgesteld voorbereidingsbesluit voor bijvoorbeeld een bouwlocatie kan daarom geen basis vormen.

**Sub d.**

De activiteit mag niet in strijd zijn met een goede ruimtelijke ordening. Hierbij wordt aangesloten bij de terminologie die wordt gebruikt en de betekenis die daaraan wordt toegekend in de Wabo. Bij dat begrip wordt rekening gehouden met milieu, cultuurhistorische, ecologische en natuurlijke en landschappelijke waarden.

Voor wat betreft de milieuwaarden zijn de afstanden ten opzichte van hinderveroorzakende activiteiten dan van groot belang. De relevante afstanden treft u aan in de VNG-publicatie 'Bedrijven en milieuzonering'.

**Sub e.**

In het kader van een goede motivering wordt hier gevraagd om een goede ruimtelijke onderbouwing. Ook hier is aangesloten bij de terminologie uit de Wabo.

### **Artikel 2.5.30 Parkeergelegenheid en laad- en losmogelijkheden bij of in gebouwen**

#### *Algemeen*

Met de komst van de Wet ruimtelijke ordening (Wro) behoort het onderwerp parkeren te worden geregeld in de (nieuwe) bestemmingsplannen. Als uitwerking hiervan is in artikel 8.17 van de Invoeringswet Wro bepaald dat artikel 8, vijfde lid van de Woningwet vervalt. In verband met wetstechnische problemen is besloten dit deel van de Invoeringswet Wro vooralsnog niet in werking te doen treden. Een nieuwe datum van inwerkingtreding is niet bepaald. Dit betekent dat onder meer het 'parkeerartikel' uit de bouwverordening blijft bestaan, ook indien op grond van de nieuwe Wro een bestemmingsplan wordt vastgesteld, waarin niet is voorzien in een regeling over het parkeren.

#### *Lid 1*

Het is zeer moeilijk aan te geven, wat in algemene zin een niet te overvloedig minimumaantal parkeerplaatsen dient te zijn. De daarom per omgevingsvergunning voor het bouwen te bepalen normstelling hangt af van onder meer de grootte van het gebouw, de ligging in de gemeente, het te verwachten aantal bezoekers, c.q. bewoners of gebruikers, de eventuele aanwezigheid van openbaar vervoer en de frequentie daarvan, het tijdstip waarop de bezoekers gewoonlijk komen, en de mogelijke uitwisselbaarheid van parkeerplaatsen. Tevens is aansluiting wenselijk op het voorgestane verkeers- en vervoersbeleid, zoals dat is neergelegd het lokale verkeer- en vervoerplan.

Voor kencijfers betreffende in het algemeen aanbevelenswaardige minimum aantallen parkeerplaatsen, uitgesplitst naar het soort voertuig en de bestemming van het gebouw, zie de uitgave Aanbevelingen voor verkeersvoorzieningen binnen de bebouwde kom (ASVV 2004), paragraaf 6.3, verkrijgbaar bij de Stichting Centrum voor Regelgeving en Onderzoek in de Grond-, Water- en Wegbouw en de Verkeerstechniek (Stichting CROW) te Ede (tel. 0318-69 53 00 of [www.crow.nl](http://www.crow.nl)). Overigens kan een verantwoorde parkeernorm alleen per te verlenen omgevingsvergunning voor het bouwen worden bepaald.

Aan de hand van de hiervoor genoemde publicaties kan, zoals gezegd, per te verlenen omgevingsvergunning voor het bouwen een verantwoorde parkeernorm worden bepaald. Bij de toepassing van het onderhavige lid is - op grond van praktisch-bouwkundige overwegingen - enige flexibiliteit in elke vastgestelde parkeernorm onontbeerlijk. Dus verdient het aanbeveling om in een concrete omgevingsvergunning voor het bouwen bij voorbeeld een afwijking naar boven van 10% als toelaatbaar te vermelden op locaties die per openbaar vervoer bereikbaar zijn, en van 50% op locaties die dat niet zijn.

#### *Lid 2*

Dit lid geeft maatvoorschriften voor parkeervakken, omdat deze voorschriften niet kunnen worden gemist bij het afdwingen van een correcte naleving van lid 1. De verplichting in lid 1 om voldoende parkeerplaatsen op eigen terrein aan te brengen zou immers gedeeltelijk kunnen worden ontdoken door alleen parkeervakken met afmetingen voor het kleinste type personenauto te maken. Ook het Bouwbesluit 1992 sprak in het - niet in werking getreden - artikel 218, lid 1, over 'parkeerplaatsen van voldoende afmetingen'. Het Bouwbesluit 2003 laat regeling van het onderhavige onderwerp geheel over aan bestemmingsplan en/of bouwverordening. Een bijkomende reden voor het opnemen van

maatvoorschriften voor parkeervakken is de wenselijkheid om de afwijkende maatvoering vast te leggen van parkeerplaatsen voor rolstoelgebruikers en stoklopers.

*Lid 3*

De onderhavige bepaling kan ertoe leiden dat een nieuw winkelcentrum wordt voorzien van een zgn. expeditiehof, respectievelijk een nieuw fabrieksgebouw van een laad- en losperon (met een op het fabrieksterrein gelegen, bijbehorende opstelstrook voor vrachtauto's).

*Lid 4, ad a*

De mogelijkheid tot het verlenen van een omgevingsvergunning in afwijking van de eis in het eerste lid om een parkeergelegenheid van voldoende omvang op eigen terrein of onder eigen dak te maken is onder meer bedoeld voor omgevingsvergunningplichtige verbouwingen van winkels e.d. in binnensteden. Eventueel kunnen daarbij financiële voorwaarden worden gesteld.

## **Paragraaf 6 Voorschriften inzake brandveiligheidsinstallaties en vluchtrouteaanduidingen**

In artikel 122 van de Gemeentewet is bepaald dat de bepalingen van gemeentelijke verordeningen “in wier onderwerp” door onder meer een algemene maatregel van bestuur wordt voorzien van rechtswege zijn vervallen. Het Besluit brandveilig gebruik bouwwerken (Stb. 2008,327) voorziet in het bepaalde van paragraaf 2.6. Vanaf de inwerkingtreding van het besluit per 1 november 2008 is de inhoud van paragraaf 2.6 en die van de hierbij behorende bijlagen 10 tot en met 12 van rechtswege vervallen.

### **Artikel 2.6.1 Beginsel inzake brandmeldinstallaties**

Vervallen.

### **Artikel 2.6.2 Aanwezigheid van brandmeldinstallaties**

Vervallen.

### **Artikel 2.6.3 Omvang van de bewaking door brandmeldinstallaties**

Vervallen.

### **Artikel 2.6.4 Kwaliteit van brandmeldinstallaties**

Vervallen.

### **Artikel 2.6.5 Beginsel inzake ontruimingsalarminstallaties**

Vervallen.

### **Artikel 2.6.6 Aanwezigheid van ontruimingsalarminstallaties**

Vervallen.

### **Artikel 2.6.7 Kwaliteit van ontruimingsalarminstallaties**

Vervallen.

### **Artikel 2.6.8 Beginsel inzake vluchtrouteaanduidingen**

Vervallen.

### **Artikel 2.6.9 Aanwezigheid van vluchtrouteaanduidingen**

Vervallen.

### **Artikel 2.6.10 Kwaliteit van vluchtrouteaanduidingen**

Vervallen.

### **Artikel 2.6.11 Gelijkwaardigheid**

Vervallen.

### **Artikel 2.6.12 Communicatiesysteem voor publieke hulpverleningsdiensten**

Vervallen.

## **Paragraaf 7 Aansluitplicht op de nutsvoorzieningen**

### **Artikel 2.7.1 Eis tot aansluiting aan de waterleiding**

De plicht tot aansluiting aan het distributienet van de waterleiding houdt niet in dat het waterleidingbedrijf tot de levering van drinkwater verplicht is en evenmin voor de aangeslotene de plicht tot het betrekken van drinkwater. De plicht tot aansluiting aan het waterleidingnet houdt slechts de verplichting in tot het doen treffen van de technische voorzieningen die het betrekken van drinkwater mogelijk maken. Of water wordt geleverd, is afhankelijk van een met het waterleidingbedrijf te sluiten contract. De voorwaarden waaronder dit contract wordt gesloten, zijn veelal vervat in een afzonderlijke verordening op de levering van drinkwater. In feite zal de aansluiting ook veelal door het waterleidingbedrijf plaatsvinden en zullen de aansluiting van de binnenhuisinstallatie aan het distributienet en de levering van drinkwater vaak in hetzelfde contract zijn geregeld.

Overigens moet men zich realiseren dat het onderhavige voorschrift geen aansluiting op het waterleidingnet verplicht stelt in geval een binnenhuisinstallatie voor drinkwater - als bedoeld in het genoemde artikelnummer van het Bouwbesluit - ontbreekt. Dit kan zich voordoen wanneer toepassing van de gelijkwaardigheidbepaling van het Bouwbesluit ertoe leidt dat het aanbrengen van een alternatieve voorziening voor het betrekken van drinkwater wordt toegestaan.

Voor de wijze van meten van de afstand tot de dichtst bij zijnde leiding van het openbare distributienet, zie artikel 2.7.7.

### **Artikel 2.7.2 Eis tot aansluiting aan het elektriciteitsnet**

De plicht tot aansluiting aan het elektriciteitsnet betreft niet alleen een kwestie van comfort, maar ook één van veiligheid, met name brandveiligheid. Zie voorts de toelichting op artikel 2.7.1. Hetgeen daar is gesteld over de waterleiding geldt mutatis mutandis voor de aansluiting aan het elektriciteitsnet.

### **Artikel 2.7.3 Eis tot aansluiting aan het aardgasnet**

#### *Lid 1*

De niet-vantoeepassingverklaring is bedoeld voor woningen, waarin niet op gas wordt gekookt en voor verwarming geen individuele toevoer van gas nodig is. In de praktijk betreft dit vaak woningen voor ouderen of gehandicapten, waar wordt aangenomen dat elektrisch koken veiliger is dan op gas koken.

#### *Lid 2, onder b*

Het verlenen van een omgevingsvergunning in afwijking van het bepaalde in het eerste lid is denkbaar voor koopwoningen, indien de eigenaar-bewoner geen aardgas wenst te gebruiken. Dit in tegenstelling tot hetgeen het geval kan zijn voor huurwoningen, indien de gemeenteraad geschiktheid van de woning voor het stoken en koken op de meest economische brandstof noodzakelijk acht.

#### *Lid 2, onder c*

Van het bepaalde in het eerste lid hoeft niet afgeweken te worden bij woningen die worden aangesloten op de stads-, wijk- of blokverwarming, indien een gasaansluiting gewenst en mogelijk is in verband met het koken op aardgas.

### **Artikel 2.7.4 Eis tot aansluiting aan de openbare riolering**

#### *Algemeen*

De gemeentelijke zorgplicht voor de doelmatige inzameling en het doelmatig transport van het afvalwater dat vrijkomt binnen de gemeentegrenzen, is neergelegd in artikel 10.33 van de Wet milieubeheer. De Bouwverordening, de Wet Milieubeheer, de Wet bodembescherming en de

Waterwet richten zich op de lozers van afvalwater. Hieronder volgt een beknopte beschrijving van deze regelgeving. Voor een uitgebreidere uiteenzetting verwijzen wij naar het Handboek Water: [www.infomil.nl/handboekwater](http://www.infomil.nl/handboekwater).

Met het oog op vermindering van de belasting van het milieu en van het bestaande rioleringsnet kan in bepaalde gebieden of in een hele gemeente verplicht worden gesteld dat hemelwaterafvoer wordt afgekoppeld van het gemengde rioolstelsel. Deze plicht is niet gebaseerd op de bouwverordening, maar staat in een afzonderlijke gemeentelijke verordening. De VNG heeft hiervoor de Modelverordening afvoer hemelwater en grondwater opgesteld en de ledenbrief van 16 juli 2009, Lbr.09/091 aan de gemeentebesturen toegezonden. Deze verordening is gebaseerd op artikel 10.32a van de Wet milieubeheer.

Voor nieuwbouw is de aansluitplicht op de riolering geregeld in artikel 2.7.4 van de MBV. Voor bestaande bouw is deze aansluitplicht geregeld in artikel 5.3.4. Genoemde artikelen bieden, in samenhang met de in artikel 2.1 van de Wabo gegeven vergunningplicht voor het bouwen en het herziene artikel 13 van de Woningwet, de mogelijkheid om de eigenaar van een bouwwerk te verplichten om aan te sluiten op de riolering indien de afstand tussen de openbare riolering en het dichtstbijzijnde deel van het bouwwerk 40 meter of minder bedraagt.

Vanaf begin 2008 worden lozingen zoveel mogelijk geregeld met algemene regels (amvb's). Deze amvb's zijn gebaseerd op bovengenoemde wetten en regelen alle lozingsroutes: rioolstelsels, oppervlaktewater en bodem. Dit betreft drie amvb's, die zich richten tot een bepaalde doelgroep:

1. Het besluit lozing afvalwater huishoudens (Stb. 2007, 468), dat uitsluitend van toepassing is op lozingen vanuit particuliere huishoudens,
2. het Activiteitenbesluit (Stb. 2007, 415), dat zich richt tot inrichtingen in de zin van de Wet milieubeheer, en
3. het Besluit lozen buiten inrichtingen (Scr., 2009, 12902) Waarin het grootste deel van de resterende lozingen in geregeld worden. Dit besluit is nog in ontwerp en zal in 2010 van kracht worden.

Een aantal lozingen, met name die van grotere bedrijven, worden nog geregeld met vergunningen. Bij lozing in het oppervlaktewater is dat de watervergunning, bij lozing in het riool de Wabo-vergunning. Buiten bepaalde afstanden tot de riolering (afhankelijk van de omvang van de lozing) staan de besluiten een directe lozing in het oppervlaktewater of bodem toe. In deze besluiten zijn de voorwaarden voor deze lozingen opgenomen, voor kleinschalige lozingen van huishoudelijk afvalwater kan bijvoorbeeld een Iba (Individuele Behandeling van Afvalwater) worden toegepast.

#### *Lid 1*

In gemeenten met een zgn. gescheiden rioolstelsel dienen de afvoerleidingen voor hemelwater op het desbetreffende, afzonderlijke riool te worden aangesloten. Het is ook zeer wel denkbaar om het hemelwater, afkomstig van de daken van zeer grote gebouwen en/of afkomstig van zeer grote terreinen, niet op het openbare riool te lozen, maar op oppervlaktewater e.d. Voor lozing op oppervlaktewater is echter een vergunning vereist op grond van artikel 1, eerste lid, van de Wet verontreiniging oppervlaktewateren.

De aanvrager van de bouwvergunning kan de onder b genoemde uitzondering op de aansluitplicht aan het gemeenteriool bovendien (laten) gebruiken om het hemelwater op te slaan en in het kader van het duurzaam bouwen te consumeren, waar drinkwater niet noodzakelijk is, zoals voor de toiletspoeling, de wasmachine en het sproeien van de tuin. Zie bijvoorbeeld in de losbladige uitgaven van het Nationaal pakket Duurzaam bouwen, uitgegeven en regelmatig herzien door de Stichting Bouwresearch (SBR) te Rotterdam, specificatieblad S 445.

#### *Lid 2, onder a*

Naast het geven van aanwijzingen over plaats, hoogte en binnenmiddellijn van de te realiseren aansluitleiding of aansluitleidingen is het gemeentelijk bouwtoezicht op grond van het onderhavige voorschrift bevoegd:

- a. om te verbieden dat een hemelwaterafvoer op een druk- of vacuümriolering wordt aangesloten;
- b. om te verplichten dat afzonderlijke aansluitingen worden gerealiseerd voor enerzijds de hemelwaterafvoer en anderzijds de vuilwaterafvoer, indien in het desbetreffende deel van de gemeente een gescheiden gemeentelijk rioolstelsel aanwezig is.

*Lid 2, onder b*

Voor gebouwen met souterrains of kelders waarin zich sanitaire toestellen bevinden, is het noodzakelijk dat het afvalwater door middel van een rioolwaterpomp op het riool wordt geloosd. In sommige gevallen dienen dan tevens voorzieningen tegen het terugvloeien van afvalwater te worden getroffen, waarbij moet worden bedacht dat een terugslagklep wegens de mogelijkheid van aangroeiing meestal een onvoldoende voorziening is.

*Lid 3*

Bij het tussenschakelen van voorzieningen nodig voor de goede werking van het riool kan worden gedacht aan terugslagkleppen, ontluchting e.d. Door de 'hogere regelgeving' -hiervoor genoemd onder 'Algemeen'- is nog meer dan voorheen duidelijk dat de bouwverordening niet gaat over het lozen, maar uitsluitend over de aansluitplicht.

*Lid 4, onder a*

Deze lozingen in oppervlaktewater of bodem zijn geregeld in bovenstaande besluiten. In bepaalde gevallen, genoemd in die besluiten, moet gemeld worden.

*Lid 4, onder b*

Het bevoegd gezag kan afwijking toestaan van de verplichting tot aansluiting aan het openbaar riool. Een gebruikelijke praktijk bij agrarische bedrijven is dat het huishoudelijk afvalwater geloosd wordt in de mestkelder en gezamenlijk met de mest wordt uitgereden over het land onder de meststoffenregelgeving.

### **Artikel 2.7.5 Aansluiting anders dan aan de openbare riolering**

*Lid 1, onder c*

Het verdient aanbeveling om de aanvrager van de omgevingsvergunning voor het bouwen erop te wijzen dat de lozingen van afvalwater, via alle lozingsroutes, zijn geregeld met algemene regels volgens de amvb's genoemd in de toelichting bij artikel 2.7.4.

*Lid 1, onder d*

In het belang van de goede werking van een rottingput (septic tank) dienen daarop geen afvoerleidingen voor afvalwater zonder faecaliën, respectievelijk hemelwater te worden aangesloten. Indien geen lozing op een waterloop met behoorlijke doorstroming kan worden gerealiseerd, zal een zo goed mogelijke andere oplossing moeten worden gezocht.

*Lid 2*

Advies over de mogelijkheid van afwijking van het bepaalde in het eerste lid kan worden gevraagd aan de inspecteur van het staatstoezicht op de volksgezondheid voor de hygiëne van het milieu. Zie voorts de toelichting op lid 1, onder c.

### **Artikel 2.7.6 Kwaliteit en dimensionering van buitenriolering op erven en terreinen**

*Lid 3*

In (delen van) gemeenten waar het afvalwater door middel van een gemeentelijk rioolstelsel naar een rioolwaterzuiveringsinstallatie wordt afgevoerd, moet er - met het oog op het in goede staat houden van dat rioolstelsel en de goede werking van de zuiveringsinstallatie - op worden toegezien dat er in de huisaansluitleidingen geen beerputten, rottingputten e.d. voorkomen.

*Lid 4*

Zie voor een concretisering van de onderhavige eisen de Nederlandse praktijkrichtlijn NPR 3218 'Buitenriolering onder vrij verval - Aanleg en onderhoud' die in 1984 bij het Nederlands Normalisatie-instituut (NNI) is verschenen.

Hoewel de Nederlandse norm NEN 3215, uitgave 2007, 'Binnenriolering in woningen en woongebouwen - Eisen en bepalingsmethoden' formeel slechts toepasbaar is op binnenshuis gelegen afvoerleidingen, zal het duidelijk zijn dat de dimensionering van enerzijds de grondleiding binnenshuis en anderzijds de daarop aansluitende huisaansluitleiding op het eigen erf buitenshuis gelijk moet zijn. Hetzelfde geldt mutatis mutandis voor de 'huis'-aansluitleidingen van niet tot bewoning bestemde gebouwen.

*Lid 5*

De dimensionering volgens lid 4 kan tot een grotere diameter van de huisaansluitleiding ter plaatse van de aansluiting op het gemeentelijk rioolstelsel leiden dan het minimum van 125 mm dat in het onderhavige lid is voorgeschreven.

*Lid 6*

Of de rioleringsmaterialen voldoen aan de kwaliteitseisen uit de genoemde NEN-normen, blijkt in het algemeen uit de levering onder KOMO-keurmerk met overlegging van een KOMO-certificaat. Uiteraard zijn in Europees verband daarmee vergelijkbare keurmerken en certificaten ook acceptabel.

### **3 De melding.**

Vervallen

#### **Artikel 3.1 De wijze van melden**

Vervallen

#### **Artikel 3.2 Welstandscriteria**

Vervallen

## **4 Plichten tijdens en bij voltooiing van de bouw en bij ingebruikneming van een bouwwerk**

### *Algemeen*

Dit hoofdstuk bevat een serie uiteenlopende plichten die in tegenstelling tot de voorgaande hoofdstukken geen betrekking hebben op de vergunning(procedure), maar uitsluitend op de fasen van bouwen, voltooiën en in gebruik nemen van een bouwwerk. De artikelen 4.6 tot en met 4.11 en 4.13 hebben betrekking op alle bouwactiviteiten, dus zowel vergunningvrij als vergunningplichtig.

Artikel 7b Woningwet bevat verplichtingen in de vorm van algemene verbodsbepalingen met betrekking tot de voorschriften uit de bouwverordening die van toepassing zijn op onder meer het bouwen en het gebruik van een bouwwerk of een open erf of terrein. In de artikelen 2.1, 2.2 en 2.3 van de Wabo staat (onder meer) het verbod te bouwen zonder of in strijd met een voorschrift van de omgevingsvergunning. Voorts kan worden opgetreden tegen de instandhouding van een (deel van een) bouwwerk dat is gebouwd zonder of in afwijking van een omgevingsvergunning.

### *Structuur van de voorschriften*

Het merendeel van de voorschriften in dit hoofdstuk betreft preventieve handelingen of het nalaten van handelingen teneinde (tijdige) controle door het bouwtoezicht of anderen mogelijk te maken. Dit betreft de artikelen 4.1 tot en met 4.6 en 4.13.

Andere bepalingen van dit hoofdstuk zijn gericht op het voorkomen van nadelige effecten van het bouwen op de omgeving (bijv. veiligheid, grondwaterstand, hinder, afscheiding bouwterrein) in casu de artikelen 4.7 tot en met 4.10. Artikel 4.11 tenslotte is specifiek gericht op het bouwafval.

Een goede afronding van de bouwfase en overgang naar de gebruiksfase wordt beoogd met de artikelen 4.12 en 4.14 over de gereedmelding en ingebruikneming van een bouwwerk.

Een goede afronding van de bouwfase wordt beoogd met artikel 4.12 over de gereedmelding van een bouwwerk. De ingebruikneming van een bouwwerk wordt geregeld in artikel 7b Woningwet jo. 4.14 MBV.

De veiligheidsvoorschriften -de artikelen 4.8 tot en met 4.10- gelden ingevolge artikel 8.3.1 eveneens voor het slopen en het sloopterrein.

### *Handhaving van de voorschriften*

De voorschriften uit dit hoofdstuk zijn op grond van artikel 7a van de Woningwet rechtstreeks werkende bepalingen. Zie ook de algemene toelichting bij Hoofdstuk 11.

Het niet verrichten van opmetingen, ontgravingen enz. als bedoeld in artikel 4.6 kan grond zijn voor het toepassen van bestuursdwang.

Criteria voor veiligheid en hinder gelden steeds voor de omgeving. Deze bepalingen hebben geen betrekking op de arbeidsomstandigheden. Daarvoor gelden andere regels en met de handhaving daarvan is de Arbeidsinspectie belast.

## **Artikel 4.1 Intrekking bouwvergunning bij niet-tijdige start of tussentijdse staking van bouwwerkzaamheden**

Vervallen.

## **Artikel 4.2 Op het bouwterrein verplicht aanwezige bescheiden**

Hoewel de instantie die toeziet op de naleving van verleende vergunningen op de hoogte kan zijn van de inhoud van deze bescheiden is toch de plicht opgenomen om op het bouwterrein deze bescheiden aanwezig te hebben en op verzoek aan het bouwtoezicht ter inzage te geven. Het verplicht aanwezig zijn van deze bescheiden voorkomt discussie over wat in die bescheiden is voorgeschreven. De tekst is immers voorhanden en voorkomt dat de uitvoerder op het bouwterrein zegt de inhoud van de bescheiden niet te kennen.



*Sub a*

Onder het begrip 'omgevingsvergunning voor het bouwen' in de zin van dit artikel vallen tevens de bij de verlening teruggegeven bouwtekeningen, berekeningen e.d., die niet strijdig zijn bevonden met de voorschriften en dus moeten worden gehanteerd bij de bouwwerkzaamheden.

*Sub b*

Deze toestemmingen zijn hier slechts bedoeld voor zover deze bouwkundige consequenties hebben. Deze vergunningen kunnen betrekking hebben op bij voorbeeld beschikkingen van de rijks- of provinciale overheid.

*Sub d*

Het aanwezig hebben van een besluit ingevolge artikel 13, 13a en 14, tweede lid onder b van de Woningwet, dan wel een besluit tot toepassing van bestuursdwang of oplegging van een last onder dwangsom is nodig omdat voor bouwen op grond van deze besluiten geen omgevingsvergunning voor het bouwen is vereist (art.2 van bijlage II bij het Besluit omgevingsrecht en art. 2.1, derde lid van de Wabo).

Wanneer bouwen en (gedeeltelijk) slopen samengaan moet ingevolge artikel 8.3.2 ook de omgevingsvergunning voor het slopen op het bouw- en sloopterrein aanwezig zijn.

#### **Artikel 4.3 Wijzigingen in gegevens bouwregistratie**

Vervallen.

#### **Artikel 4.4 Het uitzetten van de bouw**

De woorden 'voor zover nodig' zijn opgenomen, omdat er ook gevallen voorkomen, waarin geen behoefte bestaat aan het aangeven van de rooilijnen, bij voorbeeld bij een verbouwing.

#### **Artikel 4.5 Kennisgeving aan het bouwtoezicht van start van (onderdelen van) de bouwwerkzaamheden**

De strekking van dit artikel is het bouwtoezicht gelegenheid te geven tot tijdige controle.

*Lid 1, sub a*

Indien ontgravingwerkzaamheden worden aangekondigd verdient het aanbeveling het regionale Kabels- en leidingeninformatiecentrum (KLIC) in te lichten ter voorkoming van schade aan leidingen. Sinds 1 juli 2008 geldt de Wet Informatieuitwisseling Ondergrondse Netten (WION), ook wel genoemd 'Grondroedersregeling'. Het kadaster is belast met de uitvoering van deze wet. Zie: [www.kadaster.nl/KLIC](http://www.kadaster.nl/KLIC).

*Lid 3*

In het kader van de terugdringing van administratieve lasten wordt geadviseerd terughoudend gebruik te maken van de schriftelijke melding door vergunninghouder en deze melding telefonisch of digitaal (e-mail) te verlangen.

#### **Artikel 4.6 Opmetingen, ontgravingen, opbrekingen en onderzoeken**

Dit artikel heeft voornamelijk betrekking op gevallen waarin het bouwtoezicht vermoedt, dat ondeugdelijke constructies of materialen aan het oog zijn onttrokken of ondeugdelijk zijn verwerkt. In het algemeen zullen de kosten van de hier bedoelde werkzaamheden, die de bouwer verplicht is te verrichten of te doen verrichten, voor diens rekening komen. Degene die bouwt heeft het immers zelf in de hand om voor de aanvang van bepaalde werkzaamheden tijdig het bouwtoezicht te informeren en overigens conform de vergunning, het Bouwbesluit en de bouwverordening te werken. Specifieke controlewerkzaamheden buiten dit artikel om komen voor rekening van de controlerende instantie, c.q. de gemeente.

Dit artikel geldt als aanvulling op de algemene bevoegdheid tot het verrichten van onderzoek, opnemingen en monsternemingen van artikel 5:18 van de Algemene wet bestuursrecht (Awb). Pas wanneer

de Awb onvoldoende houvast biedt om bijvoorbeeld bouwkundige constructies op of open te breken, wordt dit artikel van de bouwverordening toegepast.

#### **Artikel 4.7 Bemalen van bouwputten**

Het belang dat hier wordt gediend is de kwaliteit van funderingen en daarmee de veiligheid van bouwwerken. Dit is een publiekrechtelijk belang. Dit artikel ziet niet op eventuele schade in privaatrechtelijke zin. Het motief van het bepaalde in dit artikel is aanvullend op de doelstelling van de Waterwet.

De Grondwaterwet is per 22 december 2009 vervangen door de Waterwet. Een belangrijk gevolg van de invoering van de Waterwet is dat de huidige vergunningstelsels uit de afzonderlijke waterbeheerwetten worden gebundeld. Dit resulteert in één vergunning: de watervergunning.

In veel gevallen is een watervergunning niet nodig omdat veel activiteiten onder algemene regels vallen. In de regel komt dit neer op een meldingsplicht in plaats van de vergunningenprocedure. Bevoegd gezag voor de verlening van de watervergunning zijn het waterschap voor het regionale watersysteem, Rijkswaterstaat voor het hoofdwatersysteem en de provincies voor drie specifieke categorieën grondwateronttrekkingen en infiltraties. Als de aanvraag om een watervergunning betrekking heeft op handelingen waarvoor verschillende bestuursorganen bevoegd zijn, wordt de beslissing op de aanvraag in beginsel genomen door het hoogste bevoegd gezag. De Waterwet geeft Rijkswaterstaat, de provincies en de waterschappen wel de mogelijkheid in voorkomende gevallen te regelen dat een ander bestuursorgaan bevoegd gezag wordt. Hiertoe is een handreiking ontwikkeld ('Handreiking samenloop bevoegdheden Waterwet').

De watervergunning en de omgevingsvergunning worden niet geïntegreerd. Het zijn afzonderlijke vergunningen die wel bij hetzelfde overheidsloket, Omgevingsloket online, kunnen worden aangevraagd. De gemeente is aangemerkt als het overheidsloket van Nederland, dus in principe ook voor de watervergunning, ook al is zij hiervoor geen bevoegd gezag. De aanvraag voor een watervergunning kan echter ook rechtstreeks bij het bevoegde gezag op grond van de Waterwet worden ingediend (Rijkswaterstaat, provincie of waterschap). Overigens kan ook de aanvraag om een omgevingsvergunning bij de provincie worden ingediend als niet de gemeente maar de provincie bevoegd is op die aanvraag te beslissen. De aanvrager heeft dus alle vrijheid, daarom is het verstandig dat waterbeheerders, provincies en gemeenten afspraken maken over de onderlinge afstemming. De wettelijke termijnen moeten immers in acht worden genomen, waardoor snel handelen noodzakelijk is. Zo zal een via de gemeente binnengekomen aanvraag om een watervergunning direct aan de waterbeheerder of de provincie moeten worden doorgezonden. (zie ook: [www.helpdeskwater.nl](http://www.helpdeskwater.nl) en [www.waterwet.nl](http://www.waterwet.nl))

#### **Artikel 4.8 Veiligheid op het bouwterrein**

Het onderhavige voorschrift betreft niet de veiligheid van de werknemers op de bouwplaats, want deze valt onder de Arbowet (Arbeidsinspectie), maar de veiligheid van voorbijgangers en belendingen. Zie ook artikel 2.4 van de Regeling omgevingsrecht (Mor) dat regels bevat over het indienen van een bouwveiligheidsplan.

##### *Lid 1*

De in dit lid bedoelde veiligheidsmaatregelen omvatten mede de maatregelen, die bij voorbeeld moeten worden genomen bij het oprichten en strijken van een heistelling, het transport van bouwmaterialen boven de weg, de afdamming van bouwputten, het zandstralen en het uitvoeren van stutwerk. Wat betreft de veiligheid van elektrische installaties op bouwwerken, zie NEN 1010. De controle op de naleving van laatstgenoemde eisen berust bij de Arbeidsinspectie en bij het elektriciteitsbedrijf.

*Leden 2 en 3*

Aan deze bepaling kan worden geacht te zijn voldaan wanneer de schakelapparatuur zich bevindt in een kastje of een andere ruimte dat (die) gedurende de bedoelde tijdsperioden op deugdelijke wijze is afgesloten.

**Artikel 4.9 Afscheiding van het bouwterrein**

Het afscheiden van een bouwterrein dient ertoe onbevoegden van het terrein te weren en te voorkomen dat mensen - en vooral spelende kinderen - op een bouwterrein een ongeval overkomt. Dit motief geldt ook voor de eis in het derde lid, dat een niet afgescheiden bouwterrein moet worden bewaakt, tenzij het bouwtoezicht dit niet nodig oordeelt. Ook over de vorm van de bewaking: permanent aanwezig zijn of surveillance door een bewakingsdienst, beslist het bouwtoezicht. In de regel vindt overleg plaats met de bouwer.

De verkeersveiligheid dient krachtens het tweede lid voldoende te zijn gewaarborgd.

**Artikel 4.10 Veiligheid van hulpmiddelen en het voorkomen van hinder**

De bepaling beoogt de veiligheid te verhogen en schade en ernstige hinder voor de omgeving te voorkomen. Zie onder 'handhaving van de voorschriften', in het algemene gedeelte van de toelichting op dit hoofdstuk, hetgeen is gesteld ten aanzien van de arbeidsomstandigheden.

**Artikel 4.11 Bouwafval**

*Algemeen*

Dit artikel regelt hoe moet worden omgegaan met bouwafval. De Woningwet eist geen regeling omtrent het bouwafval, maar laat wel toe dat de bouwverordening dit regelt. Hoofdstuk 8 gaat over het sloopafval.

Uitgangspunt voor het verplicht stellen van het op de bouwplaats scheiden van afvalstoffen in fracties is dat een afvalstof in hogere regelgeving als gevaarlijk is gekwalificeerd en uit hoofde van een doelmatige verwijdering bij de bron moet worden gescheiden, dan wel dat een afvalstof slechts voor hergebruik geschikt is, indien deze schoon blijft en niet vermengd wordt met ander afval.

*a Gevaarlijke afvalstoffen*

Gevaarlijke afvalstoffen moeten krachtens wettelijk voorschrift apart worden gehouden. Een anti-mengclausule in het derde lid van artikel 4 van de Regeling Europese afvalstoffenlijst (EURAL; Stc. 17 augustus 2001, nr. 158, blz. 9), verbiedt het mengen van gevaarlijk afval met ander afval (zgn. verdunnen). Eenmaal gescheiden afvalstoffen dienen ook daarna gescheiden te blijven. Daartoe verplicht de Regeling scheiden en gescheiden houden die is gebaseerd op de Wet milieubeheer. De doe-het-zelver kan geringe hoeveelheden gevaarlijk (chemisch) afval thuis in de chemobox doen en op deze wijze gescheiden afvoeren via de van gemeentewege georganiseerde inzameling van klein chemisch afval van huishoudens.

*b en c Glaswol en steenwol*

Glaswol en steenwol (minerale wol) worden door of vanwege de leverancier ingezameld. Steenwolresten worden verzameld in een zogeheten 'big bag' (een stevige zak met een inhoud van 1 m<sup>3</sup>) of een zak van 200 liter.

De ondergrens van 1 m<sup>3</sup> per bouwproject is ingesteld om geen onevenredige kosten te veroorzaken. Onder het begrip 'bouwproject' wordt verstaan het geheel van bouwwerkzaamheden waarvoor een en dezelfde omgevingsvergunning is verleend.

Glaswol komt niet in grote hoeveelheden vrij bij de bouw, zodat de plicht tot scheiden slechts bij grotere isolatiewerkzaamheden effectief zal zijn.

*d Overig afval*

Voor het overige bouwafval blijkt er een financiële impuls aanwezig die bewerkstelligt dat een scheiding in afzonderlijke fracties plaatsvindt. De onderhavige overige afvalstoffen moeten worden afgevoerd naar een inrichting die op grond van de milieuwetgeving bevoegd is om deze stoffen in ontvangst te nemen.

*Wanneer is iets afval?*

Zodra op een bouwplaats materialen of stoffen worden gedeponeerd in een afvalbak is er sprake van bouwafval. Restanten van materialen en stoffen die apart worden gelegd om later nog te kunnen gebruiken zijn dus (nog) geen afval.

*Acceptatievoorwaarden en marktwerking*

De verplicht uit het bouwafval op de bouwplaats te scheiden fracties gelden als ondergrens. Het staat degene die bouwt dus vrij een verdergaande scheiding toe te passen. De marktpartijen opdrachtgever en aannemer zullen veelal op basis van economische motieven besluiten tot een verdergaande scheiding. Hierbij zullen prijzen worden vergeleken en zal bij een verdergaande scheiding dikwijls een gunstiger prijs- en kostenverhouding gelden. Indien een verdergaande scheiding plaatsvindt, geldt onverkort het voorschrift dat moet worden afgevoerd naar een bewerkingsinrichting die bevoegd is deze afvalstoffen te ontvangen. De fractie overig afval moet in het algemeen worden afgevoerd naar een sorteerinrichting. Als sorteerinrichting worden ter zake ook verstaan inrichtingen onder de naam overslagbedrijf of gemeentelijke milieustraat. Voorwaarde is dat het overslagbedrijf c.q. de milieustraat op grond van zijn vergunning bevoegd is tot ontvangst van de afvalstoffen. Niet alle overslagbedrijven c.q. milieustraten zijn bevoegd tot ontvangst van bedrijfsafvalstoffen. Om de marktpartijen niet voor de voeten te lopen is afgezien van een zeer gedetailleerde regelgeving. Tevens zou de effectiviteit van de regeling in het gedrang komen, wanneer in de voorschriften andere verplichtingen zouden worden opgelegd dan die voortvloeien uit de acceptatievoorwaarden van de ontvanger (bewerker, sorteerder, inzamelaar enz.). Het verdient dan ook aanbeveling om nauwkeurig kennis te nemen van de acceptatie-eisen en de eventuele veranderingen daarin.

*Afvoeren en overdragen van bouwafval*

De formulering 'gescheiden houden op de bouwplaats' heeft vooral ten doel om het mengen van reeds uitgesorteerde fracties bij het gereed maken voor transport vanaf het werk te verbieden. Voor een wijze van vervoer die bevorderlijk is voor het hergebruik van materialen, geldt andere wetgeving dan de bouwverordening, waarbij met name te denken valt aan de provinciale milieuverordening. Uit dien hoofde moet het bouwafval worden afgevoerd naar een bewerkings- of verwerkingsinrichting, respectievelijk een inzamelaar die op grond van de Wet milieubeheer bevoegd is deze afvalstoffen te ontvangen.

De afvoer naar een stortplaats gebeurt doorgaans niet rechtstreeks vanaf de bouwplaats. Het Besluit stortverbod afvalstoffen bevat namelijk sinds 1 april 1997 een stortverbod voor herbruikbaar bouw- en sloopafval. Particulieren die geringe hoeveelheden bouw- en sloopafval zelf wegbrengen, kunnen terecht bij sorteerbedrijven en gemeentelijke milieustraten, veelal ook op zaterdagmorgen. Volledigheidshalve zij opgemerkt dat het stortverbod niet geldt voor asbest, waarvoor juist een stortplicht geldt. Asbest is in het onderhavige artikel over bouwafval niet genoemd, omdat het als bouw materiaal niet meer is toegelaten.

*Terugleveren aan de leverancier of fabrikant*

Er zijn enkele bouwstoffen waarvan het restant/afval wordt teruggeleverd aan de fabrikant c.q. de leverancier. Voor deze situatie geldt een uitzondering op de regel dat op de bouwplaats gescheiden fracties naar een bewerkingsinrichting of anders naar een sorteerinrichting moeten worden afgevoerd. Rechtstreekse retourlevering waarbij het product dient als grondstof voor nieuwe producten wordt zinnig geacht.

*Sorteerinrichting*

Afvoeren van ongesorteerd bouwafval, de zogeheten fractie overig afval, is - voorzover het uit meer dan één afvalstof bestaat - alleen toegestaan naar een sorteerinrichting, die bevoegd is de desbetreffende afvalstoffen ongesorteerd te ontvangen.

Een sorteerbedrijf dient zich in het algemeen naast de beoordelingsrichtlijn voor de certificering van sorteerbedrijven te houden aan de Regeling niet-herbruikbaar bouw- en sloopafval (Stcrt. 31, 13 februari 1996). Hierin worden de volgende afvalstromen aangeduid als herbruikbaar: harde steenachtige materialen, ferro en non-ferro metalen, massief niet-verduurzaamd hout, papier/karton,

LDPE-folie, kunststofgevelelementen of delen daarvan en kunststofleidingbuizen. Voor deze stromen ligt uitsortering voor de hand, hetzij aan de bron, hetzij achteraf in een sorteerinrichting.

Voor papier/karton en kunststoffen is de mogelijkheid van uitsorteren bij een sorteerbedrijf volledig operationeel. Voor de retourname van reststoffen van gipsblokken en gipskartonplaten heeft de Nederlandse Branchevereniging voor Gips (NBVG) in samenwerking met de gipsproducenten een systeem scheiden en schoon afvoeren ontwikkeld. Voor steenwol is deze mogelijkheid enigszins operationeel en voor EPS ('piepschuim') en gipsblokken nog niet, vanwege het niet operationeel zijn van een retoursysteem (stand van zaken medio 1997). Overigens geldt voor zowel steenwol als EPS dat zij meestal slechts in geringe mate in bouwafval voorkomen.

Voor diverse specifieke kunststofafvalstromen zijn bewerkingsystemen ontwikkeld. Bij de aflevering aan bouwbedrijven kunnen transporteurs van aangeschafte bouwmaterialen de inname aanbieden van LDPE en LDPE-folie. Via de Stichting KNAPZAK nemen enkele kunststofverwerkers deze kunststoffen zowel van transporteurs als van sorteerbedrijven in voor recycling.

De thermoplasten PVC, PE en PP (buismaterialen) kunnen door sorteerbedrijven voor verwerking worden aangeboden aan twee leden van de Vereniging van Kunststofleidingssystemen (FKS) te Amsterdam. Voor kunststof gevelelementen kunnen sorteerbedrijven gebruik maken van het recyclingsysteem van de Stichting Recycling VKG te Zoetermeer. Een verwerkingsysteem voor kitkokers, verfverpakking en snoerband (PP-materialen) is operationeel bij B & R Recycling BV te Middelharnis.

#### *Mee terugnemen naar de werf*

Uitdrukkelijk is bepaald dat degene die bedrijfsmatig bouwwerkzaamheden verricht, de aannemer, een geringe hoeveelheid bouwafval mee terug mag nemen naar zijn bedrijf voor tijdelijke opslag. Deze bevoegdheid sluit aan op de bestaande praktijk. Het formaliseren ervan wordt gezien als van groot praktisch nut. Overigens kan het zijn dat voor deze opslag een omgevingsvergunning is vereist op grond van de Wabo. De term tijdelijke opslag duidt erop dat dit afval vervolgens in het algemeen wel moet worden afgevoerd naar een sorteerbedrijf. De plicht om zgn. EURAL-stoffen gescheiden te houden van andere stoffen, de anti-mengclausule, blijft onverkort van kracht, evenals de plicht tot het afvoeren van deze stoffen naar een depot of ze overdragen aan een inzamelaar die voor de inname van deze stoffen bevoegd is.

#### *Enkele specifieke begrippen*

Met de term 'bevoegd is ..... te ontvangen' wordt bedoeld op de aanwezigheid van een omgevingsvergunning ingevolge de Wabo.

Onder 'inzamelaar' wordt verstaan degene die bevoegd is een afvalproduct in te zamelen met het oog op hergebruik of teruglevering naar de producent. Voor enkele deelstromen kunststoffen bestaat een dergelijk inzamelsysteem. Zie de toelichting van artikel 8.1.1 Ad c onder het kopje Inzamel- en recyclingsystemen voor kunststoffen.

#### *Lid 1*

De gevaarlijke fractie uit het bouwafval moet bij de bron - dit is op het terrein - worden gescheiden van het overige bouwafval. In een later stadium scheiden levert veel moeilijkheden op en lukt maar ten dele. Voor de verwijdering van het gevaarlijk afval gelden de regels van de Wet milieubeheer. De strekking van dit lid is mede dat de inrichting waarheen het gevaarlijk afval gaat moet beschikken over een adequate omgevingsvergunning op grond van de Wabo. Er bestaat keuzevrijheid naar welk bedrijf wordt afgevoerd. In de praktijk komt het bepaalde in dit lid erop neer dat gevaarlijk bouwafval niet naar een stortplaats gaat. Stortplaatsen zijn vrijwel nooit bevoegd de hier bedoelde stoffen in ontvangst te nemen. Voor sommige gevaarlijke afvalstoffen is verbranden de beste oplossing.

Voor de handhaving is het van belang dat het begrip 'gevaarlijk' uniform wordt uitgelegd. De verwijzing naar de als gevaarlijk aangeduide afvalstoffen van hoofdstuk 17 van de Regeling Europese afvalstoffenlijst (EURAL; Stc. 17 augustus 2001, nr. 158, blz. 9) - in werking getreden op 1 mei 2002 - voorziet hierin. In artikel 1.1 van de Wet milieubeheer wordt verwezen naar dit besluit.

De EURAL vervangt het Besluit aanwijzing gevaarlijke afvalstoffen (BAGA) (Stb. 1993, 617) dat van 1 januari 1994 tot 1 mei 2002 gold. De EURAL wijkt inhoudelijk voor wat betreft de lijst gevaarlijke

afvalstoffen nauwelijks af van het BAGA. Hoofdstuk 17 van de lijst gaat over het bouw- en sloopafval. De Nederlandstalige versie van de lijst is als bijlage 5 opgenomen in de publicatie 'Handreiking Eural; Europese afvalstoffenlijst' van het ministerie van Volkshuisvesting, Ruimtelijke Ordening en Milieubeheer van september 2001. De in deze lijst met een asterisk (\*) aangeduide nummers zijn gevaarlijke afvalstoffen. Voor het verwijderen (slopen) van asbest en asbesthoudende materialen geldt het Asbestverwijderingsbesluit.

#### *Vergunningvoorwaarden*

Het is niet toegestaan voorwaarden aan de omgevingsvergunning voor het bouwen te verbinden die ertoe strekken nog andere fracties verplicht op de bouwplaats te scheiden dan die vermeld staan in het eerste lid. In het algemeen komt men dan in strijd met het vierde lid van artikel 2.22 Wabo.

Om redenen van veiligheid en verwerking mogen bepaalde stoffen niet bij elkaar. Dit zijn globaal aangeduid: een ontstekingsbron (batterijen) niet combineren met een brand- of explosiebron (houtverduurzamingsmiddelen, lijmen, verven, verdunningsmiddelen, harders, versnellers, vertragings enz.), logen, basen en zuren (zoutzuur komt vrij bij de afbouw) niet combineren met een ontstekingsbron noch met een brand- of explosiebron.

Omdat bouw- en sloopafval veel samenhang vertoont, verdient het aanbeveling bij het lezen van deze toelichting ook (delen van) de toelichting op hoofdstuk 8, het slopen, te betrekken.

#### **Artikel 4.12 Gereedmelding van (onderdelen van) de bouwwerkzaamheden**

De gereedmelding is nodig om het bouwtoezicht in de gelegenheid te stellen spoedig daarna controles uit te voeren. Artikel 7b van de Woningwet bevat het verbod een bouwwerk te gebruiken of te laten gebruiken anders dan in overeenstemming met de op dat gebruik van toepassing zijnde voorschriften, bedoeld in artikel 8, tweede lid, onderdeel a. Uit dit artikel uit de Woningwet vloeit voort dat de voorschriften omtrent het gebruik in de bouwverordening geen betrekking kunnen hebben op het gebruik in planologische zin, docht uitsluitend op het veilig en verantwoord gebruik van gebouwen.

#### *Lid 1*

Het controleren van leidingdoorvoeren en aansluitpunten is veelal in een latere fase van de bouw niet effectief of althans niet zonder extra graafwerkzaamheden mogelijk. Daarom geldt de eis van onmiddellijke melding.

Het controleren van de thermische isolatie op kwaliteit en dikte overeenkomstig de uitkomst van de berekening van de energieprestatiecoëfficiënt, zoals voor de desbetreffende categorie gebouwen voorgeschreven in het Bouwbesluit 2003, is eveneens slechts effectief mogelijk, voordat deze isolatie aan het oog is onttrokken door het op metselen van het buitenspouwblad van een wand, door het afpleisteren van de isolatie of het aanbrengen van een andere afwerkconstructie. Overigens stelde SenterNovem in opdracht van het ministerie van VROM in februari 2007 een gratis informatiemap met onder meer een checklist en een rekenlineaal samen om de buitendienstinspecteur van het gemeentelijk bouwtoezicht bij zijn bouwplaatscontroles op de energieprestatienormering te ondersteunen. Raadpleeg, voor zover in de eigen gemeente in het ongereede geraakt of in onvoldoende exemplaren aanwezig, daarvoor [www.senternovem.nl/epn/handhaving](http://www.senternovem.nl/epn/handhaving) of neem contact op met de Helpdesk Gemeenten van SenterNovem, [gemeenten@senternovem.nl](mailto:gemeenten@senternovem.nl) of 030 239 35 33.

#### *Lid 2*

Teneinde de voortgang van de bouw niet te lang op te houden, is een termijn van twee dagen vermeld, waarbinnen het mogelijk is dat het bouwtoezicht de noodzakelijke of gewenste controles uitvoert.

#### *Lid 3*

Voor zover in de voorwaarden van de omgevingsvergunning niet anders is gesteld, geldt ook hier de termijn van twee dagen.

#### **Artikel 4.13 Melden van werken bij lage temperaturen**

Voor de toepassing van dit artikel kan NEN 6722, uitgave 1989, (Voorschriften Betonuitvoering (VBU)) een goed hulpmiddel zijn.

**Artikel 4.14 Verbod tot ingebruikneming**

Op aandrang vanuit de praktijk en gelet op de uitspraak rechtbank Leeuwarden van 22 september 2008. LJN BF2263 wordt het verbod tot ingebruikneming van een bouwwerk dat niet is gereed gemeld opnieuw ingevoerd. Hierbij is uitgegaan van de oude tekst van artikel 4.14 uitsluitend ten aanzien van het niet gereed melden. Gereedmelding is aan de orde bij de in artikel 4.12 MBV genoemde gevallen. Voorkomen moet worden dat onveilige situaties ontstaan als gevolg van het in gebruik nemen van onvoltooide bouwwerken of bouwwerken waarin niet alle noodzakelijke bouwtechnische voorzieningen zijn aangebracht (ABRvS, 23 december 2009, LJN BK7451).

## **5 Staat van open erven en terreinen, aansluiting op de nutsvoorzieningen en het weren van schadelijk en hinderlijk gedierte**

### **Paragraaf 1 Staat van open erven en terreinen**

#### *Algemeen*

In deze verordening is in aansluiting op het Bouwbesluit een onderscheid gemaakt in de eisen die gelden voor het bouwen en de eisen die gelden voor bestaande bouwwerken, zo ook de staat waarin open erven en terreinen behoren te verkeren. Overtreding van de bepalingen van dit hoofdstuk is een reden voor het opleggen van een plicht tot het treffen van voorzieningen op grond van de artikelen 13, 13a en 14, tweede lid van de Woningwet dan wel het toepassen van bestuursdwang of het opleggen van een last onder dwangsom. Voor de situaties die al bestonden voor het in werking treden van de artikelen 5.1.2 en 5.1.3 moet worden afgewogen of de verlangde voorzieningen ter plekke mogelijk zijn en of het alsnog opleggen van een plicht tot het treffen van die voorzieningen redelijk is. De artikelen 5.1.2 en 5.1.3 zijn nagenoeg gelijk aan de artikelen 2.5.3 en 2.5.4 van hoofdstuk 2, de aanvraag om omgevingsvergunning voor het bouwen. Op die plek fungeren de eisen als een toets voor aanvraag om omgevingsvergunning voor het bouwen. De bepalingen van dit hoofdstuk richten zich op de staat of toestand van een open erf of terrein en niet op het gebruik daarvan.

Het gebruik van open erven en terreinen wordt geregeld in hoofdstuk 7.

Zo sluit artikel 5.1.1 nauw aan bij artikel 7.3.2.

#### **Artikel 5.1.1 Staat van onderhoud van open erven en terreinen**

De tekst van dit artikel is overgenomen uit artikel 299 MBV 1965.

Van een onvoldoende staat van een open erf of terrein is bij voorbeeld sprake, indien een open erf of terrein verontreinigd is. Deze verontreiniging kan een gevolg zijn van het gebruik van een ander terrein of van een gebrek aan een bouwwerk. De onvoldoende staat van een terrein kan ook worden veroorzaakt door overvloedige begroeiing, waardoor de lichttoetreding tot een gebouw wordt belemmerd of de veiligheid van het verkeer (gebrek aan uitzicht) in gevaar komt. Over de mogelijkheid van aanschrijving op grond van dit artikel in de MBV 1965 gaat de uitspraak van ARRS 21 april 1987, W/RvS/03.85.6262.

#### **Artikel 5.1.2 Bereikbaarheid van gebouwen voor wegverkeer. Brandblusvoorzieningen**

Zie de toelichting op artikel 2.5.3.

Bij het toepassen van bestuursdwang of het opleggen van een last onder dwangsom wegens strijd met artikel 7b, tweede lid, onder b en c, van de Woningwet, juncto het onderhavige artikel 5.1.2, eerste en tweede lid, ware rekening te houden met het bepaalde in artikel 12.3 van deze bouwverordening.

#### **Artikel 5.1.3 Bereikbaarheid van gebouwen voor gehandicapten**

Zie de toelichting op artikel 2.5.4.

### **Paragraaf 2 Staat van brandveiligheidsinstallaties en vluchtrouteaanduidingen**

In artikel 122 van de Gemeentewet is bepaald dat de bepalingen van gemeentelijke verordeningen “in wier onderwerp” door onder meer een algemene maatregel van bestuur wordt voorzien van rechtswege zijn vervallen. Het Besluit brandveilig gebruik bouwwerken (Stb. 2008, 327) voorziet in het bepaalde van paragraaf 5.2. Vanaf de inwerkingtreding van het besluit per 1 november 2008 is de inhoud van paragraaf 5.2 van rechtswege vervallen.

#### **Artikel 5.2.1 Voorschriften inzake brandveiligheidsinstallaties en vluchtrouteaanduidingen**

De toelichting op dit artikel vervalt.

#### **Artikel 5.2.2 Aanwezigheid van brandveiligheidsinstallaties in gebouwen niet zijnde woningen, woongebouwen, logiesverblijven, logiesgebouwen of kantoorgebouwen**

De toelichting op dit artikel vervalt.



**Artikel 5.2.3 Aanwezigheid van brandveiligheidsinstallatie in woongebouwen van bijzondere aard**

De toelichting op dit artikel vervalt.

**Artikel 5.2.4 Aanwezigheid van brandveiligheidsinstallaties in logiesverblijven en logiesgebouwen**

De toelichting op dit artikel vervalt.

**Artikel 5.2.5 Aanwezigheid van brandveiligheidsinstallaties in kantoorgebouwen**

De toelichting op dit artikel vervalt.

**Paragraaf 3 Aansluiting op de nutsvoorzieningen**

**Artikel 5.3.1 Eis tot aansluiting aan de waterleiding**

Zie de toelichting op artikel 2.7.1.

Het onderhavige voorschrift kan geen grondslag voor een besluit ingevolge de artikelen 13, 13a en 14, tweede lid van de Woningwet dan wel tot toepassing van bestuursdwang of het opleggen van een last onder dwangsom vormen waarin het bevoegd gezag het maken van een aansluiting op het waterleidingnet verplicht stelt vanuit een pand waarin een binnenhuisinstallatie - als bedoeld in de opgesomde artikelnummers van het Bouwbesluit - ontbreekt. Dit kan zich voordoen wanneer toepassing van de gelijkwaardigheidbepalingen van het Bouwbesluit ertoe leidt dat het college de aanwezigheid van een alternatieve voorziening voor het betrekken van drinkwater voldoende acht, bijv. in de vorm van een doeltreffende welput, regenbak of watertank.

Voor de wijze van meten van de afstand tot de dichtst bij zijnde leiding van het openbare distributienet, zie artikel 5.3.7.

**Artikel 5.3.2 Eis tot aansluiting aan het elektriciteitsnet**

Zie de toelichting op de artikelen 2.7.2 en mutatis mutandis 5.3.1.

**Artikel 5.3.3 Eis tot aansluiting aan het aardgasnet**

Zie de toelichting op de artikelen 2.7.3 en mutatis mutandis 5.3.1.

**Artikel 5.3.4 Eis tot aansluiting aan de openbare riolering**

Zie de toelichting op de artikelen 2.7.4 en mutatis mutandis 5.3.1.

Het is zinloos om door middel van een besluit ingevolge artikel 13 Woningwet dan wel tot toepassing van bestuursdwang of het opleggen van een last onder dwangsom te verplichten tot het aansluiten op het openbaar riool, zolang - op grond van het Lozingsbesluit bodembescherming - het afvalwater in de bodem mag worden geloosd met behulp van in dat besluit voorgeschreven voorzieningen (zuiveringssysteem en infiltratievoorziening) en de genoemde voorzieningen - in financiële zin - nog niet afgeschreven zijn. Immers, een regeling van de rijksoverheid zoals het Lozingsbesluit bodembescherming prevaleert ten opzichte van een gemeentelijke verordening, in casu de bouwverordening.

**Artikel 5.3.5 Aansluiting anders dan aan de openbare riolering**

Zie de toelichting op artikel 2.7.5.

**Artikel 5.3.7 Wijze van meten van de afstand tot de leidingen van het openbare net van de nutsvoorzieningen**

## **Paragraaf 4 Het weren van schadelijk of hinderlijk gedierte. Reinheid**

### **Artikel 5.4.1 Preventie**

Onreinheid die verband houdt met de wijze van gebruiken van een bouwwerk is geregeld in artikel 7.4.1. Artikel 5.4.1 betreft de staat waarin een bouwwerk zich moet bevinden. Dit artikel heeft rechtstreekse werking en leidt in geval van geconstateerde gebreken tot een besluit ingevolge artikel 13 Woningwet dan wel een besluit tot toepassing van bestuursdwang of het opleggen van een last onder dwangsom gericht aan de eigenaar die kennelijk het bouwwerk onvoldoende onderhoudt. Het artikel is bedoeld om excessen tegen te gaan.

## **6 Brandveilig gebruik**

In artikel 122 van de Gemeentewet is bepaald dat de bepalingen van gemeentelijke verordeningen “in wier onderwerp” door onder meer een algemene maatregel van bestuur wordt voorzien van rechtswege zijn vervallen. Het Besluit brandveilig gebruik bouwwerken (Stb. 2008, 327) voorziet in het bepaalde van hoofdstuk 6. Vanaf de inwerkingtreding van het besluit per 1 november 2008 is de inhoud van hoofdstuk 6 en die van de hierbij behorende bijlagen 2 tot en met 5 van rechtswege vervallen.

### **Paragraaf 1 Gebruiksvergunning**

#### **Artikel 6.1.1 Vergunning gebruik bouwwerk**

De toelichting op dit artikel vervalt.

#### **Artikel 6.1.2 Aanvraag gebruiksvergunning**

De toelichting op dit artikel vervalt.

#### **Artikel 6.1.3 In behandeling nemen**

De toelichting op dit artikel vervalt.

#### **Artikel 6.1.4 Termijn van beslissing**

De toelichting op dit artikel vervalt.

#### **Artikel 6.1.5 Weigeren gebruiksvergunning**

De toelichting op dit artikel vervalt.

#### **Artikel 6.1.6 Intrekken gebruiksvergunning**

De toelichting op dit artikel vervalt.

#### **Artikel 6.1.7 Verplicht aanwezig bescheiden**

De toelichting op dit artikel vervalt.

### **Paragraaf 2 Het voorkomen van brand en het beperken van brand en brandgevaar**

#### **Artikel 6.2.1 Gebruikseisen voor bouwwerken**

De toelichting op dit artikel vervalt.

#### **Artikel 6.2.2 Opslag brandgevaarlijke stoffen**

De toelichting op dit artikel vervalt.

#### **Artikel 6.2.3 Opslag en verwerking stoffen**

Vervallen

### **Paragraaf 3 Het bestrijden van brand en het voorkomen van ongevallen bij brand**

#### **Artikel 6.3.2 Gebruik middelen en voorzieningen**

De toelichting op dit artikel vervalt.

### **Paragraaf 4 Hinder in verband met de brandveiligheid**

#### **Artikel 6.4.1 Hinder in verband met de brandveiligheid**

De toelichting op dit artikel vervalt.

## **7 Overige gebruiksbepalingen**

### *Algemeen*

De Woningwet (artikel 8, tweede lid) eist dat de bouwverordening voorschriften bevat over het gebruik van woningen, andere gebouwen en bouwwerken geen gebouw zijnde. De wet noemt onderwerpen die in elk geval moeten worden geregeld. Daarnaast mogen dus ook andere onderwerpen in de bouwverordening worden geregeld over het gebruik. In artikel 122 van de Gemeentewet is bepaald dat de bepalingen van gemeentelijke verordeningen in wier onderwerp door onder meer een algemene maatregel van bestuur wordt voorzien van rechtswege zijn vervallen. Het Besluit brandveilig gebruik bouwwerken (Stb. 2008, 327) voorziet in dit onderwerp. De overige gebruiksbepalingen staan in dit hoofdstuk.

## **Paragraaf 1 Overbevolking en slaappleatsen**

### **Artikel 7.1.1 Overbevolking van woningen**

#### *Algemeen*

Dit artikel berust op artikel 8, tweede lid van de Woningwet. Het is bedoeld om in uitzonderlijke gevallen waarin vooral de hygiëne dit vereist, van gemeentewege een handhavingsbesluit te kunnen nemen tot een gedwongen beëindiging van de geconstateerde overbevolking van een gebouw, te realiseren binnen een in het besluit aangegeven termijn. Het genoemde doel van het kunnen optreden tegen excessen brengt met zich mee dat de normstelling uit het onderhavige voorschrift principieel ongeschikt is om te beoordelen, of een woning in normale omstandigheden groot genoeg is voor een bepaald aantal bewoners. Indien men toch inspiratie wenst te ontleen aan het onderhavige voorschrift voor het opstellen van een regeling op het gebied van de woonruimteverdeling, het beoordelen van de passendheid van huisvesting ten behoeve van gezins-/relatiehereniging e.d., ware de normstelling 1,5 à 2 maal zo zwaar te kiezen, teneinde niet op de grens van de overbevolking te balanceren.

Zie voor dit onderwerp ook de Huisvestingswet. Overigens kunnen lokale omstandigheden voor een gemeenteraad aanleiding vormen tot het opnemen van een afwijkende normstelling in zijn bouwverordening. Artikel 7.1.1 zou bij voorbeeld ook als volgt kunnen luiden:

'Het is verboden een woning te bewonen met of toe te staan dat een woning wordt bewoond door meer dan één persoon per 9 m<sup>2</sup> gebruiksoppervlakte, met dien verstande dat voor de eerste persoon van het totale aantal bewoners ten minste 12 m<sup>2</sup> gebruiksoppervlakte aanwezig dient te zijn.'

Vanwege de beperkende wettelijke bepalingen betreffende het binnentreden van woningen door toezichthoudende ambtenaren zal de handhaving van deze artikelen in het algemeen geschieden naar aanleiding van ontvangen klachten of anderszins gerezen vermoedens van overtreding. Voor permanent bewoonde kamerverhuurbedrijven, asielzoekerpensions e.d. is een regelmatig toezicht wenselijk en mogelijk.

#### *Normstelling*

De normstelling in dit artikel is gebaseerd op de maximale plaatsings- en gebruiksmogelijkheden van gewone bedden, dus geen stapel- of opklapbedden. Het niet baseren van de normstelling op het gebruik van stapelbedden is mede ingegeven door de soepele voorschriften van het Bouwbesluit over de minimumhoogte van verblijfsruimten in woningen. Voor het gebruik van een eenpersoonsbed in de kleinst mogelijke verblijfsruimte volgens het Bouwbesluit blijkt 5 m<sup>2</sup> netto vloeroppervlakte per bed noodzakelijk; in grotere verblijfsruimten circa 4,5 m<sup>2</sup>. Bovendien is de normstelling zo gekozen, dat in principe niet geslapen hoeft te worden in andere dan verblijfsruimten, respectievelijk in gemeenschappelijke ruimten.

Zie voor het begrip 'gebruiksoppervlakte' artikel 1.1.

### **Artikel 7.1.2 Overbevolking van woonwagens**

De normstelling in dit artikel is gebaseerd op de maximale plaatsings- en gebruiksmogelijkheden van stapelbedden. Overigens is de lagere getalwaarde in dit artikel ten opzichte van het vorige artikel vergelijkbaar met het verschil in getalwaarde tussen artikel 4.25 en artikel 4.30 van het Bouwbesluit.

## **Paragraaf 2 Staken van het gebruik**

### **Artikelen 7.2.1 en 7.2.2 Verbod tot gebruik en staken van gebruik**

Aanvullend op de voorschriften van het Bouwbesluit en de bepalingen van de Woningwet is het voor een aantal situaties nodig een verbod te stellen tot het gebruik of een plicht in het leven te roepen tot het staken van het gebruik. Artikel 7.2.1 biedt de mogelijkheid een verbod te stellen tot het gebruik van een bouwvallig bouwwerk. Tevens kan op grond van dit artikel een verbod gesteld worden tot het gebruik van een bouwwerk wat nabij een bouwvallig bouwwerk is gelegen. Het staken van het gebruik c.q. het verbod tot gebruik als bedoeld in artikel 7.2.2 is afhankelijk gesteld van een beschikking van het bevoegd gezag. De mededeling als bedoeld in artikel 7.2.1 is te beschouwen als een mededeling van feitelijke aard.

## **Paragraaf 3 Gebruik van bouwwerken, open erven en terreinen**

### **Artikel 7.3.1 Verbod tot het gebruik van bouwwerken, open erven en terreinen in afwijking van de bestemming**

Reden tot vervallen van artikel 7.3.1

Op 11 februari 1993 heeft de voorzitter van de Afdeling Rechtspraak van de Raad van State een waarschuwing tot het toepassen van bestuursdwang wegens overtreding van artikel 7.3.1 geschorst, omdat naar het oordeel van de voorzitter artikel 8 van de Woningwet geen grond biedt voor een dergelijke bepaling.

De tekst van artikel 7.3.1 was gelijk aan de tekst van artikel 352 MBV.

Artikel 352 was gebaseerd op artikel 168 van de gemeentewet. De Woningwet van 1991 geeft in artikel 8 een limitatieve opsomming van in de bouwverordening te regelen onderwerpen. Dit betekent dat er in de bouwverordening geen plaats meer is voor een op artikel 168 gemeentewet gebaseerde bepaling. De opvolger van artikel 352 MBV moest dus worden ondergebracht bij de opsomming van artikel 8 van de Woningwet.

De Voorzitter van de Afdeling rechtspraak kwam in vorengenoemde uitspraak tot het oordeel dat de Woningwet van 1991 geen grondslag biedt voor een gebruiksvoorschrift als opgenomen in artikel 7.3.1. Hierdoor mist artikel 7.3.1 verbindende kracht. De mogelijkheid om de ondeugdelijke grondslag te repareren sluit de voorzitter in de uitspraak nadrukkelijk uit. Overeenkomstig eerdere jurisprudentie wordt uitgesloten dat een eenmaal ingetrokken artikel 352 MBV opnieuw wordt vastgesteld. In de onderhavige casus had de gemeente bij invoering van de nieuwe bouwverordening de oude bouwverordening en dus ook artikel 352 ingetrokken.

Hoewel de uitspraak op één gemeente betrekking heeft, strekt de betekenis van een onverbindendverklaring zich uit over alle gemeenten met een identieke bepaling. Nu gebleken is dat er geen bodemprocedure loopt en derhalve in deze kwestie geen uitspraak van de Afdeling rechtspraak volgt, heeft het materieel geen waarde artikel 7.3.1 te handhaven. Bij een formele benadering kan als nadeel worden genoemd dat door te schrappen een andere mogelijk andersluidende uitspraak wordt voorkomen. Er bestaan geen aanwijzingen dat in de toekomst een ander oordeel is te verwachten.

Derhalve is artikel 7.3.1 geschrapt.

Vooralsnog mag worden aangenomen dat in de gemeenten waar artikel 352 MBV niet is ingetrokken, dit artikel de rechtskracht heeft behouden en herleeft op het moment dat artikel 7.3.1 onverbindend moet worden geacht of is ingetrokken.

Omdat in een aantal gemeenten artikel 352 MBV nog bestaat volgt hierna de toelichting die daarop betrekking heeft.

#### **Artikel 352 MBV 1965**

Dit artikel vormt gedurende de tijd dat de bedoelde bestemmingsplannen nog niet zijn aangepast aan de Wet op de Ruimtelijke Ordening, een noodzakelijk complement op de artikelen 10 en 12 van die wet.

Deze artikelen bepalen namelijk, dat bij een bestemmingsplan regelingen, c.q. voorlopige regelingen, mogen worden gegeven omtrent het gebruik van de in het plan begrepen grond en de zich daarop bevindende opstallen. In de toekomst kan het gebruik van gronden en opstallen zo nodig in een

bestemmingsplan worden geregeld. De bouwverordening geeft dus als het ware een overgangsregeling. Indien een plan of voorschriften, als in de aanhef van het eerste lid bedoeld, in overeenstemming worden gebracht met de Wet op de Ruimtelijke Ordening, treedt voor het gebied, dat in dat plan is begrepen, artikel 352 buiten werking. De aanpassing van de Wet op de Ruimtelijke Ordening moet ingevolge de Overgangswet binnen vijf jaar na de inwerkingtreding van laatstbedoelde wet geschieden. Nog steeds zijn niet alle bestemmingsplannen aangepast, zodat deze overgangsregeling vooralsnog nodig blijft.

Dit artikel houdt uitsluitend voorschriften in over ander gebruik dan bouwen en kan daarom geen grond zijn voor het weigeren van een bouwvergunning.

### **Artikel 7.3.2 Hinder**

De strekking van dit artikel is gelijk aan artikel 367 MBV 1965.

Artikel 7.3.2 is gebaseerd op de Woningwet en rechtstreeks handhaafbaar op grond van artikel 7b van die wet.

Dit artikel betreft, voor zover het een regeling bevat ter voorkoming van schade, hinder of overlast, een materie die eventueel ook in een algemene plaatselijke verordening (APV) kan worden geregeld. Voor zover zij in een APV is geregeld, dient dezelfde bepaling uiteraard niet in de bouwverordening te worden opgenomen. Bijna onvermijdelijk blijkt een zekere overlapping van het onderhavige artikel en een enigszins vergelijkbaar artikel in de Model-APV (art. 4.4.1). Gelet op doel en strekking van de bouwverordening zal artikel 7.3.2 voornamelijk toepassing kunnen vinden als er een relatie kan worden gelegd met bouwen of bouwwerken. Voor open erven en terreinen niet direct behorende tot een bouwwerk zal eerder de APV van toepassing zijn. Daar bepaalde voor de omgeving hinder veroorzakende activiteiten direct zijn verbonden met hetgeen in, op, aan of nabij een bouwwerk gebeurt is dit artikel in de bouwverordening nodig.

Voor zover het hinder in verband met de brandveiligheid betreft, ware in plaats van artikel 7.3.2 toe te passen artikel 6.4.1. Artikel 7.3.2 kan onder meer worden toegepast in de volgende gevallen: het plaatsen van voorwerpen of voertuigen in gemeenschappelijke trappenhuisen van tot bewoning bestemde gebouwen, lawaaihinder (bij voorbeeld door radio- en televisietoestellen), het veroorzaken van radio- en televisiestoringen, voor zover niet geregeld in andere wettelijke voorschriften, het opslaan van stankverwekkende stoffen, het op gevaarlijke wijze stapelen van materiaal (bij voorbeeld voor kinderen bereikbare vaten die kunnen gaan rollen), het verwijderden van asbest bevattende materialen of restanten hiervan die zich in een zodanige staat bevinden dat het risico van verspreiding van asbestvezels of -stof te vrezen valt.

Door weersinvloeden en door slecht onderhoud kunnen asbestbevattende materialen die zich aan de buitenzijde van een bouwwerk bevinden of op een erf of terrein zijn opgeslagen zodanige verwerking of slijtage vertonen dat de vezels gemakkelijk losraken en door de wind worden verspreid. Deze asbestvezels vormen een risico voor de gebruikers van het bouwwerk en het erf of terrein en de aangrenzende percelen. Het Asbestverwijderingsbesluit ziet op de situatie van sloop en is niet toepasbaar op de situatie van verweren of slijtage. Een overtreding van het bouwbesluit is niet aanwezig of is onvoldoende aantoonbaar.

In een dergelijke situatie kan een besluit tot toepassing van bestuursdwang of oplegging van een last onder dwangsom worden gebaseerd op overtreding van artikel 7.3.2 MBV juncto artikel 13 van de Woningwet.

Voldaan dient te zijn aan het gestelde in het eerste en derde lid van dit artikel. Het gevaar van asbest is in algemene zin voldoende aangetoond om maatregelen ter voorkoming van het verspreiden van asbestvezels en -stof te rechtvaardigen.

Voor het bestrijden van geluidsoverlast is ingevolge het Inrichtingen- en vergunningenbesluit milieubeheer voor diverse inrichtingen die geluid produceren een vergunning ingevolge de Wet milieubeheer vereist.

Gelet op het gestelde onder de letter c geldt artikel 7.3.2 niet voor deze vergunningplichtige inrichtingen.

## **Paragraaf 4 Het weren van schadelijk of hinderlijk gedierte. Reinheid**

### **Artikel 7.4.1 Preventie**

Dit artikel heeft betrekking op preventieve maatregelen voor het weren van schadelijk of hinderlijk gedierte en het in acht nemen van de algemene reinheid. Ook dit artikel kan alleen maar worden toegepast in geval van excessen. Voor de duidelijke en extreme gevallen van onreinheid is deze bepaling onmisbaar.

Zie voorts de toelichting bij artikel 5.4.1.

## **Paragraaf 5 Watergebruik**

### **Artikel 7.5.1 Verboden gebruik van water**

Het hier bedoelde verbod treedt pas in werking nadat het bevoegd gezag de beschikking heeft genomen. Zie de toelichting bij de artikelen 7.2.1 tot en met 7.2.2.

## **Paragraaf 6 Installaties**

### **Artikel 7.6.1 Gebruiksgereed houden van installaties**

In het algemeen genomen kan worden gesteld dat het de plicht van de eigenaar of de gebruiker van een bouwwerk is de vereiste installaties te onderhouden en gebruiksgereed te houden. Een gebruiker, bij voorbeeld een huurder, kan over nalatigheid klagen bij de verhuurder en dit kan worden aangemerkt als een privaatrechtelijke kwestie. Wanneer evenwel groot veiligheids- en gezondheidsrisico of groot ongemak voor derden-bezoekers aan de orde is, ligt dit anders. Daarom is in dit hoofdstuk een bepaling opgenomen over het onderhoud en gebruiksgereed houden van liftinstallaties, collectieve installaties voor portiekverlichting, centrale verwarming, mechanische ventilatie, drukverhoging in de waterleiding (hydrofoor) e.d.

Tevens is deze bepaling toepasbaar op het te verrichten onderhoud aan terreinrioleringen, inclusief pompen en putten, en op in de grond aangebrachte opvang- en bezinkingsvoorzieningen voor hemelwater.

N.B. Het onderhoud van liftinstallaties is, voor wat betreft de veiligheidsaspecten van gewone personenliften, in principe geregeld in het Warenwetbesluit liften, dat op de Warenwet berust.

## **8 Slopen**

### *Algemeen*

Het hoofdstuk slopen dient ter uitvoering van het bepaalde in artikel 8, tweede lid, letter d, van de Woningwet, en van het Asbestverwijderingsbesluit 2005. Dit hoofdstuk gaat over de omgevingsvergunning voor het slopen. Aan de vergunning kunnen voorschriften worden verbonden gericht op het specifieke slooproject. Het voornaamste motief voor een uitgebreide sloopregeling in de bouwverordening is gelegen in een bewuster omgaan met afvalstoffen en het zoveel mogelijk hergebruiken van deze stoffen. Een regeling met hetzelfde motief gericht op het bouwafval staat in artikel 4.11. Naar de artikelsgewijze toelichting daarop verwijzen wij hier.

De aanvraag voor een omgevingsvergunning voor het slopen wordt geregeld in hoofdstuk 4 van het Besluit omgevingsrecht. De indieningsvereisten staan in artikel 7.2 van de Mor.

### *Planologische sloopvergunning*

De Wet ruimtelijke ordening (Wro) introduceert een sloopvergunning, die wij hier ter onderscheiding van andere 'sloopvergunningen' -uit de bouwverordening en uit de Monumentenwet- aanduiden als 'planologische sloopvergunning'. De planologische sloopvergunning kan door de raad van een gemeente in een bestemmingsplan worden opgenomen. De wet stelt niets verplicht, maar biedt deze mogelijkheid. Deze vergunning ziet op de planologische gevolgen van sloopactiviteiten en de eventuele bouwplannen op de locatie die door het slopen vrij komt.

### *Asbest*

Het Asbestverwijderingsbesluit 2005 is gebaseerd op de Wet milieugevaarlijke stoffen en op de Woningwet. Dit besluit bevat regels voor de verwijdering van asbest bij het slopen van bouwwerken en het uit elkaar nemen van objecten. Het besluit heeft voor zover het betreft het slopen van bouwwerken geen directe werking voor de burger. Het besluit bevat een opdracht aan de gemeenteraad tot regelgeving in de plaatselijke bouwverordening. De voorschriften van de bouwverordening zijn bindend voor de burger.

Het Asbestverwijderingsbesluit 2005 gaat vergezeld van een uitvoerige Nota van toelichting (Stb. 2005, 704, vanaf blz. 15). Het is niet zinvol een selectie uit deze Nota over te nemen in de toelichting bij hoofdstuk 8 van de bouwverordening. Aanbevolen wordt daarom de Nota van toelichting te raadplegen, in het bijzonder het deel Algemeen (blz. 15 t/m 32). Voor meer informatie en publicaties over dit onderwerp wordt verwezen naar [www.infomil.nl/asbest](http://www.infomil.nl/asbest).

### *Incident*

Het optreden in geval van een incident (ook wel aangeduid als calamiteit), zoals een brand waarbij asbest vrij komt, staat thans in artikel 3, derde lid van het Asbestverwijderingsbesluit 2005. Voor een juist optreden in geval van een calamiteit is van veel belang de handreiking "Plan van aanpak asbestbranden".

Voor andere oorzaken dan brand bestaat nog geen plan van aanpak.

Ingevolge genoemd derde lid dient het opruimen van materialen en producten die tengevolge van een incident zijn vrijgekomen eerst een asbestinventarisatierapport te worden opgesteld. Dit dient bij voorkeur met de bij het incident passende spoed te gebeuren.

### *Certificering*

De certificering voor de bouw valt onder het ministerie van SZW. De instantie die zich bezig houdt met de certificering is de Stichting Certificatie Asbest, [www.ascert.nl](http://www.ascert.nl). De oude Beoordelingsrichtlijnen (BRL) die van toepassing waren op de sloop van asbest zijn vervangen door certificeringsschema's voor asbestinventarisatie (SC 540) en asbestverwijdering (SC 530) (Gepubliceerd in Stcrt. 2008, nr. 57, p. 9).

Voor een uiteenzetting over de certificering van bedrijven wordt verwezen naar de algemene toelichting op het Asbestverwijderingsbesluit 2005.



### *Risicoklasse*

Bij Besluit van 7 juni 2006 (Stb. 2006, 348) is in de arbeidsomstandighedenregelgeving over het asbest een indeling in risicoklassen ingevoerd. Deze indeling is van belang voor de toepassing van de arbo-regels. Zij is niet aan de orde bij de sloopvergunning.

De verplichte meldingen van de aannemer en vergunninghouder aan de arbeidsinspectie blijven bestaan. Voor zover de gemeente gewend was meldingen te doen aan de arbeidsinspectie blijft dit ongewijzigd.

### *Intensivering van de handhaving*

Langs verschillende kanalen wordt aangedrongen op een intensivering van de handhaving van de sloopvoorschriften.

De VNG heeft in de ledenbrief over Ketenhandhaving asbest van 12 februari 2007, Lbr. 07/07 aandacht gevraagd voor de handhaving van de voorschriften over asbestverwijdering en de LOMprojecten over ketenhandhaving asbest.

De Vereniging Bouw- en Woningtoezicht Nederland publiceert in de eerste helft van 2007 de "Handreiking slopen. Vergunningverlening, controle en handhaving". Deze handreiking staat ook op de site van deze vereniging: [www.vereniging-bwt.nl](http://www.vereniging-bwt.nl).

Medio 2007 verschijnt over de uitvoering van de voorschriften over asbestverwijdering de VROM publicatie Uitvoeringsmethodiek Asbestverwijderingsbesluit 2005 (UM Asbest). Hieraan werken mee het ministerie van VROM, de VROM-Inspectie, het ministerie van SZW / Arbeidsinspectie, Infamil, de vereniging BWT Nederland, de VNG en het LOM.

## **Paragraaf 1 Omgevingsvergunning voor het slopen**

### **Artikel 8.1.1 Omgevingsvergunning voor het slopen**

De Woningwet en het Asbestverwijderingsbesluit 2005 vormen de juridische basis voor de omgevingsvergunning voor het slopen. De Wabo brengt met zich mee, dat de term sloopvergunning wordt vervangen door omgevingsvergunning voor het slopen of wanneer het uitsluitend over het verwijderen van asbest gaat omgevingsvergunning voor het slopen van asbest.

### *Ontvangstbevestiging en mededeling procedure*

De huidige praktijk van het plaatsen van een datumstempel op de aanvraag als bewijs van ontvangst is niet langer voldoende. Artikel 3.1, tweede en derde lid Wabo stelt verplicht dat na ontvangst van een aanvraag onverwijld de bevestiging wordt verzonden en dat eveneens onverwijld een mededeling over de te volgen procedure wordt verzonden.

### *Lid 1*

Het is wenselijk dat alle sloopafval wordt gescheiden en gescheiden wordt afgevoerd. Daarom is voor de kleine hoeveelheden sloopafval voor zover geen asbest bevattend - minder dan 10 m<sup>3</sup> - een algemene eis geformuleerd in artikel 8.4.1. Gedacht kan worden aan het slopen ten behoeve van niet-ingrijpende interne verbouwingen.

Het verwijderen van asbest is of vergunningplichtig op grond van dit artikel of meldingplichtig op grond van artikel 8.2.1, en valt daarom nooit onder de vergunningvrije restcategorie van artikel 8.4.1.

### *Lid 2*

Een ondergrens van 10 m<sup>3</sup> voor de vergunningplicht lijkt reëel, voor zover het te slopen bouwwerk geen asbest bevat. Deze inhoudsmaat stemt overeen met een gangbare containermaat. Gekozen is voor een inhoudsmaat, omdat deze op de sloopplaats kan worden gecontroleerd. Een gewicht is ter plekke niet te controleren.

Het splitsen van een sloopwerk in kleinere sloopwerken die elk net onder de 10 m<sup>3</sup> komen is een opvallende methode van ontduiking van de vergunningplicht om kans van slagen te hebben. Mocht dit voorkomen dan is dit een overtreding wegens het ontbreken van een omgevingsvergunning voor het slopen. Overigens verwachten wij deze ontduiking niet, omdat puin afvoeren naar een puinbreker aanzienlijk minder kost dan storten op een stortplaats.

Onder 10 m<sup>3</sup> sloopafval wordt verstaan los gestort sloopafval.

*Lid 3*

Uit dit lid blijkt dat aan de vergunning voorschriften kunnen worden verbonden. Tevens beperkt dit lid de mogelijkheid voorschriften aan de vergunning te verbinden tot de in dit lid vermelde onderwerpen a tot en met d. Het vierde lid geeft ten aanzien van de mogelijke voorschriften over het scheiden en gescheiden houden tot de afvoer van het sloopafval een nadere detaillering.

Hierna wordt ingegaan op de te stellen voorschriften over de onderwerpen genoemd in het derde en vierde lid van dit artikel.

*Ad a en b De veiligheid tijdens het slopen en de bescherming van nabijgelegen bouwwerken*

Hier ligt een relatie met artikel 8.3.1, waarin is bepaald dat de artikelen 4.8 tot en met 4.10 van het hoofdstuk Plichten tijdens de bouw van overeenkomstige toepassing zijn op het slopen. Daar waar bouwen, bouwterrein enz. staat wordt uiteraard gelezen slopen, sloopterrein enz. De onderwerpen veiligheid op het bouwterrein, afscheiding van het bouwterrein en veiligheid van hulpmiddelen en het voorkomen van hinder zijn als directe norm geformuleerd. Dit betekent dat deze eisen ook gelden indien het vergunningvereiste niet geldt. Uiteraard behoeft datgene wat via deze vantoepassingverklaring al van toepassing is, niet nogmaals als voorwaarde te worden opgenomen in een vergunning. Mede afhankelijk van de sloopmethode en de bebouwing en aanwezigheid van mensen in de directe omgeving van het te slopen bouwwerk, kunnen voorwaarden worden gesteld. Van veel belang is te bedenken dat het hier gaat om de externe veiligheid. De veiligheid voor degenen die met de sloopwerkzaamheden zijn belast behoort tot de sfeer van de arbeidsomstandigheden en wordt beoordeeld door de Arbeidsinspectie. Een sloopveiligheidsplan wordt, voor zover nodig, verlangd en ingediend bij de aanvraag om een vergunning. De regeling daarvoor staat in artikel 7.2 van de Regeling omgevingsrecht.

Het is de aanvrager van de vergunning die de sloopmethode kiest. Pas wanneer de gekozen methode leidt tot strijd met de bepalingen van dit hoofdstuk, bij voorbeeld over het selectief slopen, de veiligheid of het uitvoeren van bodemonderzoek, worden aan de vergunning voorschriften verbonden ter voorkoming van deze strijdigheid.

*Ad c Het scheiden en gescheiden afvoeren*

Het is de houder van de vergunning die kiest naar welke bewerkings- of verwerkingsinrichting wordt afgevoerd, c.q. aan welke inzamelaar of transporteur het afval wordt meegegeven. Uiteraard dienen hierbij de voorschriften van de vergunning en andere regels, bij voorbeeld die over het vervoer van gevaarlijk afval, in acht te worden genomen. In de praktijk komt dit erop neer dat alleen mag worden samengewerkt met vergunninghoudende inzamelaars en transporteurs voor het gevaarlijk afval en alleen mag worden toegeleverd aan bewerkings- en verwerkingsinrichtingen die beschikken over een vergunning ingevolge de Wet milieubeheer. De voorschriften in de vergunning mogen geen 'gedwongen winkelnering' inhouden, dus niet verplichten tot het afvoeren naar bedrijf X, terwijl voor dat afval de bedrijven Y en Z ook vergunninghouder zijn.

De fracties waarin moet worden gescheiden worden vermeld in de vergunningvoorschriften. De keuze van de fracties hangt af van de hoeveelheid en samenstelling van het te verwachten afval en van de acceptatievoorwaarden van in de regio aanwezige bewerkings- en verwerkingsinrichtingen. Onder c is de meest minimale scheiding vastgelegd die voortvloeit uit landelijke regelgeving.

Naast deze drie 'onvermijdelijke' fracties - gevaarlijke afvalstoffen, asbest en overig afval - verdient het aanbeveling om ten minste de volgende fracties als voorwaarde in de vergunning op te nemen:

- steenachtig sloopafval, zonder inbegrip van gips;
- bitumineuze en teerhoudende dakbedekking;
- met PAKS verontreinigde materialen;
- asfalt;
- dakgrind;
- glas (vlakglas) voorzover een inzamelstructuur beschikbaar is.

De opdrachtgever is in beginsel vrij in de keuze van een aannemer.

Wanneer de sloopopdracht mede betreft het verwijderen van asbest geldt het bepaalde in artikel 8.3.3 over een deskundig bedrijf en het bepaalde in artikel 5 van het Asbestverwijderingsbesluit 2005.

Een opdrachtgever doet er verstandig aan een sloopaannemer te kiezen die is gekwalificeerd voor het soort sloopwerk dat wordt aanbesteed. Voor grotere sloopwerken is dit vrijwel steeds een gespecialiseerd bedrijf.

#### *Welke voorschriften, wanneer en waarvoor*

Welke voorschriften over het scheiden in fracties uiteindelijk in een vergunning worden opgenomen is afhankelijk van de gegevens over het te slopen bouwwerk en de slooplocatie (welke soorten afval komen vrij en in welke hoeveelheden en welke mogelijkheden zijn er voor het plaatsen van containers) en voorts van de in de regio beschikbare verwijderingstructuren, waaronder bewerkings- en verwerkingscapaciteit.

Er is voor gekozen geen indicatie te geven voor de verschillende inzamelstructuren en bewerkings- of verwerkingsstructuren, omdat deze sterk regionaal of lokaal kunnen verschillen en aan wijzigingen onderhevig zijn. Het is daarom noodzakelijk dat de ambtenaar, belast met de beoordeling van de vergunningaanvraag, op de hoogte is van de lokale en regionale verwerkingscapaciteit voor de bij sloop vrijkomende afvalstromen.

Het is van belang dat voordat een aanvraag om vergunning wordt getoetst de hergebruikmogelijkheden bij de beoordelende gemeente bekend zijn. Hierbij moeten de volgende aspecten worden nagegaan:

- wat kan worden hergebruikt;
- wat zijn de minimale hoeveelheden per fractie;
- kan het herbruikbaar materiaal worden afgezet;
- aan welke kwaliteit dient het herbruikbaar materiaal te voldoen;
- wat zijn de acceptatievoorwaarden van bewerkers, verwerkers, sorteerdere en inzamelaars.

#### *Onderzoek*

Voordat de aanvraag om een omgevingsvergunning voor het slopen kan worden ingediend moeten de volgende onderzoeken plaatsvinden:

- Onderzoek naar het doel, waarvoor het bouwwerk of het te slopen gedeelte daarvan laatstelijk is gebruikt (artikel 7.2 Regeling omgevingsrecht);
- Indien op grond van het historisch gebruik te verwachten valt dat een te slopen bouwwerk of een te slopen gedeelte daarvan is verontreinigd met gevaarlijke afvalstoffen, dient een onderzoek te worden ingesteld naar de vermoedelijke verontreiniging en moet het rapport met de uitslag van dit onderzoek bij de aanvraag om vergunning worden gevoegd (artikel 7.2 Regeling omgevingsrecht);
- Indien moet worden aangenomen dat in het te slopen bouwwerk asbest aanwezig is, moeten overeenkomstig het gestelde in artikel 7.2 Regeling omgevingsrecht, daarover bij het indienen van een aanvraag om een omgevingsvergunning voor het slopen gegevens worden ingediend. Op grond van artikel 3 van het Asbestverwijderingsbesluit 2005 geldt een onderzoeksplicht naar de aanwezigheid van asbest door een deskundig, dat wil zeggen daartoe gecertificeerd bedrijf.

Achterin deze toelichting is als bijlage 8 opgenomen een Keuzetabel voor de vaststelling van deelstromen bij sloop. Deze keuzetabel biedt de houder van de omgevingsvergunning voor het slopen een handreiking voor een verdergaande scheiding dan normaliter in de voorwaarden van deze omgevingsvergunning verplicht is gesteld om op de slooplocatie uit te voeren. Uiteraard kan genoemde houder voor een verdergaande scheiding zowel financiële als milieuhygiënische overwegingen in zijn beschouwing betrekken.

#### *Inzamel- en recyclingsystemen voor kunststoffen*

Kunststoffen is een verzamelnaam voor uiteenlopende stoffen. Door de producenten van kunststof gevelelementen (verenigd in de VKG) en de producenten van kunststofleidingssystemen (verenigd in de FKS) zijn voor deze twee deelstromen inzamel- en recyclingsystemen ontwikkeld.

De VKG heeft met het Ministerie van VROM op 19 januari 1993 een overeenkomst gesloten over de inzameling en herverwerking van kunststof kozijnen, ramen en deuren.

De FKS heeft met het Ministerie van VROM een overeenkomst gesloten over de volledige inzameling en het hergebruik van bij bouw en sloop vrijkomende kunststofleidingen (PVC, PE en PP). Het systeem komt erop neer dat degene die sloopt een container kan huren waarin de afval geworden kunststofleidingen worden verzameld. Gestreefd wordt naar een gesloten ketenbeheer, functionerend voor het gehele land. Andere kunststoffen dan hier genoemd kunnen niet worden afgevoerd via met dit inzamelsysteem.

#### *Andere inzamelsystemen*

Andere inzamelsystemen die zijn opgezet door de leverancier van het product en die erop zijn gericht de desbetreffende afvalstoffen weer geschikt te maken voor hergebruik zijn die voor steenwol en glaswol (minerale wol) en voor aluminium. De informatie over deze inzamelsystemen is te verkrijgen bij de leverancier en bij de brancheorganisatie.

#### *Ad d Gegevens die na de vergunningverlening worden ingediend*

De gegevens die nodig zijn voor de beoordeling van het in behandeling nemen van een aanvraag om vergunning behoren te worden ingediend bij de aanvraag. Het artikel 7.2 Regeling omgevingsrecht regelt dit. De naam en het adres van degene die met het slopen zal worden belast - gewoonlijk de aannemer - zijn dikwijls nog niet bekend ten tijde van het indienen van de aanvraag om omgevingsvergunning voor het slopen. Deze gegevens spelen bovendien geen rol bij de beoordeling van het in behandeling nemen.

In de vergunning kan een voorwaarde worden opgenomen inhoudende dat uiterlijk ... (bij voorbeeld twee) dagen voor de aanvang van de sloopwerkzaamheden de naam en het adres van degene die met de sloopwerkzaamheden is belast worden overgelegd aan het bevoegd gezag of de directeur van het (gemeentelijk) bouwtoezicht.

#### *Het gebruik van een mobiele puinbreker*

In de meeste provincies bevat de provinciale milieuverordening een regeling voor de toelaatbaarheid van mobiele puinbrekers op slooplocaties. Een dergelijke regeling maakt voorschriften ter zake in de gemeentelijke bouwverordening overbodig. In een concreet geval raadplege men de desbetreffende provinciale griffie over de vraag of, en zo ja welke, provinciale voorschriften terzake gelden.

In de bouwverordening van de gemeenten die in de overige provincies liggen, blijven de voorschriften voor het gebruik van een mobiele puinbreker echter zinvol.

Op verzoek van de aanvrager van de omgevingsvergunning voor het slopen kan, onder in de vergunning te stellen voorschriften, worden toegestaan dat op de sloopplaats het beton en metselwerkpuin wordt verwerkt in een aldaar opgestelde mobiele puinbreekinrichting.

Het 'Besluit mobiel breken bouw- en sloopafval' bevat alle voorschriften ten aanzien van mobiele brekers en is in werking getreden op 1 maart 2004. Vanaf deze datum zijn de in enkele gemeentelijke bouwverordeningen nog bestaande voorschriften over mobiele brekers van rechtswege vervallen. De hogere regeling treedt in de plaats van de lagere regeling.

Onder bepaalde condities zoals voorgeschreven in genoemd besluit is het toelaatbaar op de bouw- of slooplocatie dan wel in de directe nabijheid daarvan een mobiele puinbreker op te stellen waar het steenachtige bouw- en sloopafval wordt bewerkt, gedurende een aaneengesloten periode van ten hoogste drie maanden. Het is verboden om met een mobiele puinbreker bouw- en sloopafval te bewerken dat afkomstig is van andere bouw- of slooplocaties dan die waarbij de breker is opgesteld.

#### *Lid 4*

Het vierde lid geeft een nadere invulling van de onderwerpen genoemd in het derde lid waarover in de vergunning voorschriften worden gesteld. Afhankelijk van de specifieke kenmerken die gelden voor

bepaalde fracties of bepaalde handelingen worden de eisen ingevuld. Zo gelden voor gevaarlijk afval zware eisen voor de verpakking van dit afval en de tijdelijke opslag ervan. De tweede zin verplicht het bevoegd gezag een voorschrift in de vergunning op te nemen over het afzonderlijk gereed maken voor de afvoer van het sloopproject van asbest en de termijn waarbinnen dit moet gebeuren. Deze verplichting staat in artikel 10, letter e, van het Asbestverwijderingsbesluit 2005.

#### *Lid 5*

Voor seizoensgebonden bouwwerken, welke naar hun aard slechts tijdelijk op een plek staan en meestal jaarlijks op dezelfde plek opnieuw worden geplaatst, geldt een andere regeling. Het betreft hier meestal het uit elkaar nemen van het bouwwerk totdat dit opnieuw wordt opgebouwd. Hierbij wordt gedacht aan strandpaviljoens, bouwwerken voor jaarlijks terugkerende evenementen e.d.

#### **Artikel 8.1.2 en 8.1.3 Aanvraag sloopvergunning en In behandeling nemen**

De aanvraag voor een omgevingsvergunning wordt geregeld in hoofdstuk 4 van het Besluit omgevingsrecht en de indieningsvereisten staan in artikel 7.2 van de Regeling omgevingsrecht. Ook het in behandeling nemen wordt geheel beheerst door de regelingen in de Awb, Wabo, Bor en Mor.

De tekst van deze artikelen zijn daarom komen te vervallen.

#### **Artikel 8.1.4 Termijn van beslissing**

Zie de motivering onder artikel 8.1.2 en 8.1.3. Dit onderwerp wordt geregeld in de artikelen 3.9 en 3.10 van de Wabo.

De tekst van dit artikel is komen te vervallen.

#### **Artikel 8.1.5 Samenloop van slopen en bouwen**

Artikel 8.1.5 is overbodig geworden, nu de Wabo met de omgevingsvergunning voldoende voorziet in afstemming van bouwen en slopen.

De tekst van dit artikel is komen te vervallen.

#### **Artikel 8.1.6 Weigeren omgevingsvergunning voor het slopen**

##### *Algemeen*

De weigeringsgronden vermeld in dit artikel zijn limitatief bedoeld.

Voorheen bevatten de artikelen 56 en 56a tot en met 56i van de Woningwet 1962 een regeling over respectievelijk woningonttrekking en woningsplitsing. Per 1 juli 1993 is de Huisvestingswet in werking getreden. Artikel 89, eerste lid, tweede zin, luidt: In de Woningwet 1962 vervallen de artikelen 56 en 56a tot en met 56i. Dit geldt ook voor het overgangsartikel 124 in de Woningwet 1991. De artikelen 30 tot en met 32 en 33 tot en met 39 regelen thans de mogelijkheid tot het eisen van een onttrekkingvergunning respectievelijk een splitsingsvergunning. Uitwerking geschiedt in een gemeentelijke huisvestingsverordening.

Voor zover in de gemeentelijke bouwverordening nog wordt verwezen naar de vervallen artikelen 56 en 56a tot en met 56i van de Woningwet, dienen deze verwijzingen te worden ingetrokken. Voor het weigeren van de omgevingsvergunning voor het slopen hebben sommige gemeenten als weigeringsgrond opgenomen het niet aanwezig zijn van een toestemming als bedoeld in artikel 56, eerste lid, van de Woningwet 1962.

Een formulering voor een dergelijke weigeringsgrond kan nu luiden: 'f. een vergunning als bedoeld in artikel 30 of artikel 33 van de Huisvestingswet (Stb. 1992, 548) is vereist en deze niet is verleend.'

##### *Ad a en b*

Meestal kan door het verbinden van voorschriften aan de vergunning, als bedoeld in artikel 8.1.1, derde lid, worden bereikt dat de veiligheid tijdens het slopen en de bescherming van nabijgelegen bouwwerken voldoende is gewaarborgd. Indien ook door het stellen van voorschriften geen voldoende niveau van veiligheid c.q. bescherming kan worden gewaarborgd, moet de vergunning worden geweigerd. Meestal zal in overleg met de aanvrager - vaak al vóór de indiening van de aanvraag om vergunning - worden gezocht naar een voor de gegeven situatie veilige sloopmethode en zodanige

maatregelen dat voldoende bescherming van nabijgelegen bouwwerken is verzekerd. De weigeringsgronden ad a en b strekken ertoe een onveilige sloopwijze of een onvoldoende bescherming van andere bouwwerken te kunnen tegenhouden. Het doel is niet om het slopen onmogelijk te maken. Er moet van worden uitgegaan dat ooit ieder bouwwerk een keer wordt gesloopt.

### **Artikel 8.1.7 Intrekking omgevingsvergunning voor het slopen**

Voordat wordt besloten tot intrekking van een vergunning dient de houder van die vergunning te worden gehoord. Dit is een eis van zorgvuldigheid. Indien de houder aannemelijk kan maken dat hij binnen zeer afzienbare tijd met de werkzaamheden begint, of deze voortzet, kan dit een reden zijn een besluit tot intrekking nog niet te nemen. De Wabo verhindert niet dat in een verordening, waarbij de vergunningplicht is ingesteld, criteria op te nemen over het intrekken van de vergunning.

## **Paragraaf 2 Uitzonderingen op het vereiste van een omgevingsvergunning voor het slopen**

### **Artikel 8.2.1 Sloopmelding**

#### *Algemeen*

De sloopmelding is geformuleerd als een afwijking van de vergunningplicht. Dit betekent dat indien wordt gesloopt zonder mededeling naar aanleiding van een melding, terwijl deze wel is vereist, overtreding plaatsvindt van artikel 8.2.1 juncto artikel 8.1.1 van de bouwverordening.

Een melding als hier bedoeld is gericht op het verkrijgen van de mededeling van burgemeester en wethouders. Deze mededeling is een beschikking en vatbaar voor bezwaar en beroep in de zin van de Algemene wet bestuurrecht.. Dit betekent onder meer dat de melding schriftelijk moet worden ingediend bij het bevoegde bestuursorgaan, dit is burgemeester en wethouders. Ingevolge het tweede lid moet worden gebruik gemaakt van de door burgemeester en wethouders vastgestelde formulieren. In het achtste lid is bepaald dat aan de mededeling voorschriften kunnen worden verbonden.

Degene die een mededeling als hiervoor bedoeld heeft ontvangen mag zelf de sloopwerkzaamheden verrichten. Bij het opstellen van de regels is gekeken naar de risico's voor de gene die sloopt, naar de risico's voor degenen die in de woning verblijven en naar de externe veiligheid (gezondheid). Het Ministerie van Volkshuisvesting, ruimtelijke ordening en milieubeheer (VROM) heeft een brochure uitgebracht speciaal gericht op de burger die op basis van een ontvangen mededeling zelf asbest verwijdert. Deze brochure bevat richtlijnen over de wijze waarop de burger met dit asbest moet omgaan. Het is aan te raden deze brochure aan de burger uit te reiken bij het verstrekken van de mededeling.

Naast de voorschriften bij de mededeling, staan in de artikelen 7 en 8 van het Asbestverwijderingsbesluit 2005 rechtstreeks werkende voorschriften waaraan degene die asbest verwijdert anders dan in het kader van beroep of bedrijf – dus de burger - zich moet houden. Op grond van het tweede lid van artikel 8 van dit Besluit is de minister van VROM bevoegd om, in het kader van de bescherming van mens en milieu tegen emissie van asbestvezels, aanvullende regels te stellen voor de door particulieren toegestane verwijdering van asbest. Deze voorschriften gelden dan naast artikel 7 en naast de voorschriften bij de mededeling. Van deze mogelijkheid zal blijkens de toelichting bij artikel 8 van het Asbestverwijderingsbesluit 2005 slechts gebruik gemaakt worden als uit praktijkervaringen blijkt dat de in artikel 7 opgenomen voorschriften onvoldoende zijn. Voor het zich ontdoen van het verpakte asbest staan thans drie mogelijkheden open: zelf afvoeren naar een stortplaats of depot, door een aannemer laten afvoeren en, indien de gemeente daarvoor een mogelijkheid aanbiedt, meestal tegen betaling, meegeven met de inzameldienst op vergelijkbare wijze als het grof huisvuil. Om te voorkomen dat asbest 'zoek raakt' verdient het aanbeveling dat de gemeente voor het asbest afkomstig van particulieren een inzamel-structuur creëert, waardoor ten minste op een van de vorenstaande wijzen de particulier zich van dit afval kan ontdoen.

#### *Lid 1*

Primair is gedacht aan een woning, waar de bewoner zelf het asbest verwijdert. Wanneer dit kan bij een woning, kan het ook gelden voor de bijgebouwen of met de woning vergelijkbare bouwwerken.

Daarom zijn naast de woning ook genoemd het logiesverblijf (recreatiewoning) alsmede de op het daarbij behorende erf staande bijgebouwen.

Het door de burger verwijderen van geschroefde asbesthoudende platen, van asbesthoudende vloertegels en van niet-gelijmde asbesthoudende vloerbedekking is in artikel 4, derde lid van het Asbestverwijderingsbesluit 2005 gebonden aan een maximum van 35 m<sup>2</sup> per kadastraal perceel.

Genoemd artikel 4, derde lid beperkt de sloopmelding tot woningen en bijgebouwen bij woningen. De begripsbepaling voor woning in het tweede lid van artikel 1 van het Asbestverwijderingsbesluit geeft hiervoor geen oplossing, omdat onduidelijk is wat daar onder 'mede' wordt verstaan en omdat in de Woningwet het begrip woning niet is omschreven. Voor zover bedoeld is met dit Asbestverwijderingsbesluit op dit punt geen wijziging in het beleid noch in de uitvoering van de regels te brengen, mag worden geconcludeerd dat onder woning mede wordt verstaan een logiesverblijf zoals is genoemd in het eerste lid van art. 8.2.1 MBV.

De tekst van het derde lid van artikel 4 van het Asbestverwijderingsbesluit geeft niet duidelijk aan of de asbesthoudende golfplaten op een schuurtje bij een woning vergunningvrij door de burger verwijderd mogen worden onder het nieuwe Asbestverwijderingsbesluit 2005.

Er staat 'geschroefde, asbesthoudende platen waarin de asbestvezels hechtgebonden zijn, niet zijnde dakleien, uit een woning of uit een op het erf van die woning staand bijgebouw, voorzover de woning of het bijgebouw niet in het kader van de uitoefening van een beroep of bedrijf worden gebruikt of bedoeld zijn voor gebruik in dat kader en de oppervlakte van de te verwijderen asbesthoudende platen maximaal vijfendertig vierkante meter per kadastraal perceel bedraagt'.

Een schuur is een bijgebouw bij een woning. En hoewel de dakplaten niet letterlijk 'uit' het bijgebouw komen, mag worden aangenomen dat bedoeld is – net als onder de regeling van vóór het Asbestverwijderingsbesluit 2005 - dit wel mogelijk te maken. De Nota van toelichting geeft niet aan dat een wijziging is bedoeld. Er staat in de toelichting bij het derde lid van artikel 4: 'De in het onderhavige besluit opgenomen uitzonderingen zijn gebaseerd op de uitzonderingen die zijn opgenomen in de modelbouwverordening van de VNG, die door het merendeel van de gemeenten in hun regelgeving zijn overgenomen.' Daarom heeft de VNG thans bij de implementatie van meergenoemd derde lid in de model-bouwverordening, de bestaande toevoegingen van met een woning gelijk te stellen bouwwerken 'logiesverblijf' gehandhaafd.

Beleidsmatig verdient het de voorkeur hier een ruime uitleg te kiezen. Het is beter dan de andere uitleg, dat een burger het verwijderen van het asbest van een schuurtje niet zelf mag doen. De kans is groot dat dan toch door de burger het asbest golfplaten dakje van de schuur wordt verwijderd, maar illegaal. En illegaal verwijderd asbest kun je moeilijk legaal inleveren, dus bestaat kans dat dit eveneens illegaal wordt weggewerkt. Met de voorgestelde ruime uitleg is de burger legaal bezig en kan hij de asbestplaten legaal inleveren.

Op grond van het Asbestverwijderingsbesluit 2005 is het niet meer toegestaan om anders dan in het kader van beroep of bedrijf over te gaan tot het verwijderen van:

- gelijmde, asbesthoudende vloerbedekking. De oude voorschriften met betrekking tot het verwijderen van gelijmde vloerbedekking bleken zodanig complex dat ze voor particulieren niet goed waren na te leven. Minder vergaande voorschriften leiden echter tot een risico op blootstelling aan asbestvezels.
- dakleien. Bij het werken met deze leien is het risico van breuk groot. Bij breuk van asbesthoudende dakleien komen asbestvezels vrij, hetgeen leidt tot een onaanvaardbaar risico op inademing van asbestvezels en verontreiniging van het milieu met deze vezels.

Zie voorts de toelichting bij artikel 4, derde lid van het Asbestverwijderingsbesluit 2005.

#### *Lid 9*

De tweede zin van dit lid verwijst naar 'in de gemeente geldende voorschriften' die de burger in acht moet nemen ter zake van de afvoer van asbest bevattende vloerbedekking en andere afvalstoffen die

hij zelf mag verwijderen na een melding. Met deze voorschriften zijn bijvoorbeeld bedoeld de voorschriften over het meegeven van afval met en de wijze van aanbieden aan de ophaaldienst voor grof huisvuil of die over het aanbieden van deze afvalstoffen bij de gemeentewerf of andere inzamelplaats.

#### *Lid 10*

Na het slopen van het asbest mag dit niet worden bewerkt. Dus de platen mogen niet worden gebruikt voor andere toepassingen en niet worden verkleind opdat zij in een huisvuilzak passen. Asbest dat niet wordt gesloopt kan wel worden onderhouden door verven of coaten. Het is af te raden, hetzij voorafgaand aan verven, hetzij anderszins, te schuren of schoon te spuiten onder hoge druk.

#### *Lid 11*

De sloopmelding is een aanvraag om beschikking. Dit betekent dat de procedure van artikel 4:5 jo. 4:15 Algemene wet bestuursrecht van toepassing is: Indien de aanvraag niet voldoet aan de gestelde eisen, kunnen burgemeester en wethouders besluiten de aanvraag niet in behandeling te nemen. Dat kan pas als de aanvrager in de gelegenheid is gesteld zijn aanvraag binnen een door burgemeester en wethouders te stellen termijn aan te vullen. In dit artikellid is ervoor gekozen die termijn kort te houden (één week), mede gelet op de korte beslistermijn op de sloopmelding. Men zij erop bedacht dat door de korte beslistermijn het gevaar van termijnoverschrijding groot is. Zie voor een uitgebreid overzicht van de procedure de toelichting bij artikel 3.1, achtste lid.

### **Artikel 8.2.2 Overige uitzonderingen op het vereiste van een omgevingsvergunning voor het slopen**

Dit artikel geeft aan welke asbestverwijdering zonder een omgevingsvergunning voor het slopen als bedoeld in artikel 8.1.1 en zonder sloopmelding als bedoeld in artikel 8.2.1 mag gebeuren. Deze uitzonderingen hebben geen betrekking op andere regelingen waarin bepaalde sloophandelingen mogelijk aan een vergunning of melding zijn gebonden, zoals de Monumentenwet of monumentenverordening.

In gevolge het Asbestverwijderingsbesluit 2005 is ook het verwijderen van beglazingskit dat is verwerkt in de constructie van kassen vergunningvrij. Ook wel aangeduid als voegkit.

Dit artikel geldt niet voor de in artikel 4, tweede lid, letter a bedoelde waterleidingbuizen, gasleidingbuizen, rioolleidingbuizen en mantelbuizen, voor zover zij deel uitmaken van het ondergrondse openbare gas-, water- en rioolleidingnet. Het verwijderen van gas-, water-, riool- en mantelbuizen in bouwwerken moet wel plaatsvinden door een deskundig asbestverwijderingsbedrijf. Bij het verwijderen van deze buizen die zich in (of in de kruipruimte van) een bouwwerk bevinden is geen sprake van routinematig verwijderen met een beheersbaar risico.

## **Paragraaf 3 Verplichtingen tijdens het slopen**

### **Artikel 8.3.1 Veiligheid op het sloofterrein**

Zie de toelichting onder het derde en vierde lid van artikel 8.1.1.

### **Artikel 8.3.2 Op het sloofterrein verplicht aanwezige bescheiden**

Deze eis is nodig in verband met toezicht en opsporing. Mede door de aanwezigheid van de vergunning of een besluit tot toepassing van bestuursdwang of oplegging van een last onder dwangsom dat leidt tot het slopen mag degene die de werkzaamheden verricht - in de regel een ander dan de houder van de vergunning - geacht worden de voorwaarden te kennen.

Artikel 8.3.3, tweede lid, bepaalt dat de houder van de omgevingsvergunning voor het slopen, indien deze mede betrekking heeft op asbest, een afschrift van deze vergunning ter hand stelt aan de sloopaannemer.

### **Artikelen 8.3.3, 8.3.4 en 8.3.5 Asbest**

De artikelen 8.3.3 tot en met 8.3.5 hebben betrekking op het slopen van asbest. De betekenis van de artikelen kan als volgt worden onderscheiden. Artikel 8.3.3 schept verplichtingen voor de houder van



de omgevingsvergunning voor het slopen. Artikel 8.3.4 geldt voor de gevallen dat vooraf de aanwezigheid van asbest niet bekend was. Deze situatie kan zich voordoen in alle gevallen dat wordt gesloopt. Artikel 8.3.5 geldt voor alle situaties dat asbest wordt gesloopt, dus zowel op grond van een omgevingsvergunning voor het slopen als op grond van een mededeling naar aanleiding van een melding. De eis dat bij het slopen de beste bestaande technieken worden toegepast geldt krachtens het derde lid van dit artikel echter niet voor het slopen op grond van een mededeling.

### **Artikel 8.3.3 Plichten van de houder van de omgevingsvergunning voor het slopen**

De leden 1 tot en met 4 zijn rechtstreeks overgenomen uit artikel 10, letters k, l, m en n van het Asbestverwijderingsbesluit 2005. Deze leden bevatten verplichtingen voor de houder van de omgevingsvergunning voor het slopen.

Volledigheidshalve merken wij op dat in artikel 5 van het Asbestverwijderingsbesluit 2005 staat dat degene die opdracht geeft tot het slopen voor de aanvang van de werkzaamheden een afschrift van het asbestinventarisatierapport verstrekt aan degene die de handeling verricht. Voorheen stond dit in artikel 8.3.3, derde lid. De plicht is er nog, maar staat op een andere plek en hoeft niet te worden herhaald in de bouwverordening.

### **Artikel 8.3.4 Plichten van degene die sloopt**

#### *Lid 1*

Het kan gebeuren dat tijdens sloopwerkzaamheden onverwacht toch asbest wordt aangetroffen. Dit artikel stelt een meldingsplicht in. Vanaf het moment dat asbest wordt gevonden moet voor het (verder) slopen daarvan een daarop gerichte vergunning of mededeling naar aanleiding van een melding aanwezig zijn. Die moet er eerst komen, voordat het asbest mag worden gesloopt.

Handhaving van deze bepaling kan geschieden door middel van het stilleggen van de sloopwerkzaamheden door toepassing van bestuursdwang.

#### *Lid 2*

De strekking van het tweede lid is het bouwtoezicht de gelegenheid te geven tot tijdige controles tijdens en bij het voltooien van het sloopwerk. Hetzelfde geldt voor de Arbeidsinspectie op grond van artikel 8.3.3, vierde lid, indien tijdens het slopen tevens asbestverwijdering plaatsvindt.

Indien het bevoegd gezag de ontvangst van een melding van de voltooiing van een sloopwerk bevestigt, bijv. door de melding af te stempelen en van de ontvangstdatum te voorzien, is die bevestiging een administratieve handeling die niet meer inhoudt dan een bewijs dat er is gesloopt. De gemeente aanvaardt daarmee geen aansprakelijkheid voor eventuele onvolkomenheden bij het slopen en het scheiden en gescheiden houden van het sloopafval.

### **Artikel 8.3.5 Wijze van slopen, verpakken en opslaan van asbest**

Artikel 7 van het Asbestverwijderingsbesluit 2005 voorziet in de voorschriften voor de wijze van slopen, verpakken en opslaan van asbest voorzover dit gebeurt anders dan in de uitoefening van een beroep of bedrijf.

Voor het beroepsmatig of bedrijfsmatig verrichten van deze handelingen gelden regels op basis van het Arbeidsomstandighedenbesluit en de desbetreffende certificering.

Voor degenen die anders dan in de uitoefening van een beroep of bedrijf een handeling als hiervoor bedoeld verrichten, geeft artikel 8 van het Asbestverwijderingsbesluit 2005 een vergelijkbare verplichting. Van de bevoegdheid om op grond van het tweede lid van artikel 8 een ministeriële regeling te doen uitgaan heeft de minister van VROM geen gebruik gemaakt.

De leden 1 en 2 van dit artikel strekken ertoe te bereiken dat verspreiding van asbest wordt voorkomen althans tot een minimum wordt beperkt. Indien de minister op grond van het tweede lid van artikel 8 van het Asbestverwijderingsbesluit 2005 regels stelt, treedt vanwege de verhouding hogere en lagere regelgeving vanzelf artikel 8.3.5 buiten werking.

### **Artikel 8.3.6 Plichten ten aanzien van de sloop van tuinbouwkassen**

Vervallen

## Paragraaf 4 Vrij slopen

### Artikel 8.4.1 Sloopafval algemeen

Zoals hiervoor bij artikel 8.1.1 toegelicht, waren er redenen om de plicht tot het hebben van een vergunning te koppelen aan een ondergrens van 10 m<sup>3</sup> sloopafval. Dit betekent niet dat al het sloopafval dat minder dan 10 m<sup>3</sup> bedraagt, niet gescheiden zou behoeven te worden.

De fracties waarin het sloopafval verplicht moet worden gescheiden, uiteraard voor zover die stoffen daarin voorkomen, betreffen gevaarlijke of verontreinigde stoffen die niet mogen worden gemengd met het overige afval. In de opsomming is asbest niet opgenomen, omdat dit immers nooit zonder vergunning of zonder melding mag worden verwijderd.

Preventief toezicht op de naleving van het onderhavige artikel is niet voorzien. De handhaving vindt bij deze geringe hoeveelheden, in totaal niet meer dan 10 m<sup>3</sup>, uitsluitend repressief plaats.

### Transponeringstabel artikelen Asbestverwijderingsbesluit 2005 en MBV incl. 11<sup>e</sup> serie wijzigingen

Asbestverwijderingsbesluit 2005	Model-bouwverordening incl. 11 <sup>e</sup> serie wijz.
Art. 3	H 8, Toelichting Algemeen
Art. 3, lid 3	H 8, Toelichting calamiteit
Art. 4, lid 1, sub a	8.1.2, lid 3, sub c
Art. 4, lid 1, sub b	8.2.2, lid 1, sub c
Art. 4, lid 2, sub b, c, d en e	8.2.2, lid 1, sub a, b, d en e
Art. 4, lid 3, sub a, b en c	8.2.1, lid 1 sub a en b
Art. 5	8.3.3, lid 3 vervallen
Art. 6	1.1 (Begripsbepaling)
Art. 7	H 8, Toelichting Algemeen Brochure VROM nog niet gereed
Art. 8, lid 1	8.3.5, lid 1 en 2
Art. 8, lid 2	Min. Besluit is er nog niet
Art. 10, letter a	8.1.1
Art. 10, letter b	8.1.2, lid 3, sub c
Art. 10, letter c	8.2.1
Art. 10, letter d	8.2.1, lid 7
Art. 10, letter e	8.2.1, lid 8
Art. 10, letter f	8.2.1, lid 9
Art. 10, letter g	8.2.1, lid 8
Art. 10, letter h	8.2.1, lid 12
Art. 10, letter i	8.1.4, lid 2
Art. 10, letter j	8.1.2, lid 4
Art. 10, letters k, l, m en n	8.3.3, lid 1 t/m 4
Art. 11	12.1, lid 1 en 2

## **9 Het welstandstoezicht**

### *Algemeen*

In hoofdstuk 9 van de MBV zijn sinds de achtste serie wijzigingen van de Model-bouwverordening zowel procedurele als inhoudelijke artikelen met betrekking tot het welstandstoezicht opgenomen. Op grond van artikel 8, zesde lid van de Woningwet bevat de bouwverordening voorschriften over de samenstelling, inrichting en werkwijze van de welstandscmissie.

De werkwijze van de welstandscmissie is in de Model-bouwverordening niet concreet uitgewerkt vanwege de diversiteit in lokale invulling. Gemeenten dienen nadrukkelijk zelf een keuze te maken ten aanzien van de werkwijze, ook indien een gemeente werkt met een provinciale welstandscmissie.

De gemeentelijke keuze dient ook door te klinken in de werkwijze van de provinciale welstandscmissie. Daartoe dient de gemeente het initiatief te nemen en is het aan de provinciale welstandscmissie om deze keuze te onderschrijven.

Het is noodzakelijk om een huishoudelijk reglement toegesneden op de lokale situatie of een reglement van orde voor de lokale welstandscmissie vast te stellen als bijlage bij deze verordening. Juridisch gezien behoeft een dergelijk reglement niet in de bouwverordening zelf te worden opgenomen, maar dient wel dezelfde procedure te worden doorlopen als de gemeentelijke bouwverordening.

Op grond van artikel 6.1 van het Besluit omgevingsrecht (Bor) worden met betrekking tot een aanvraag om een omgevingsvergunning burgemeester en wethouders van de gemeente waar het project geheel of gedeeltelijk zal worden uitgevoerd, aangewezen als adviseur.

Op basis van artikel 6.2 Bor vragen burgemeester en wethouders advies aan de welstandscmissie dan wel de stadsbouwmeester voor aanvragen om een omgevingsvergunning met betrekking tot het bouwen van een bouwwerk. In gevallen waarin burgemeester en wethouders niet het bevoegd gezag zijn, betrekken zij het advies van de welstandscmissie bij het advies dat zij ingevolge artikel 2.26, derde en vierde lid Wabo uitbrengen aan het bevoegd gezag (art. 6.2 lid 2 Bor).

Dus ook als bijvoorbeeld GS als bevoegd gezag een aanvraag om een omgevingsvergunning in behandeling heeft, blijft het college van burgemeester en wethouders als adviseur bevoegd over de in hoofdstuk 9 MBV genoemde aangelegenheden met betrekking tot de welstandscmissie.

### *Welstandscriteria en welstandsnota*

De werking van het begrip 'redelijke eisen van welstand' heeft met de gewijzigde wet opgehouden te bestaan. Alleen als in een welstandsnota aan de hand van criteria is aangegeven wat verstaan wordt onder redelijke eisen van welstand kunnen burgemeester en wethouders een vergunningplichtig bouwwerk beoordelen op aspecten van welstand en kan de welstandscmissie hierover adviseren. Ook bouwwerken waarvoor geen omgevingsvergunning voor het bouwen is vereist, moeten aan minimale welstandseisen voldoen. Volgens artikel 13a van de Woningwet kunnen burgemeester en wethouders de eigenaar van een bouwwerk dat 'in ernstige mate in strijd is met redelijke eisen van welstand' aanschrijven om die strijdigheid op te heffen. De criteria hiervoor moeten in de welstandsnota zijn opgenomen. Zonder nota met criteria is geen welstandstoezicht meer mogelijk. De welstandsbeoordeling c.q. -advisering dient gebaseerd te worden op de in de nota opgenomen criteria. In artikel 12a van de Woningwet wordt bepaald dat deze criteria 'zo veel mogelijk zijn toegesneden op de onderscheidene categorieën bouwwerken en standplaatsen en dat de criteria kunnen verschillen naargelang de plaats waar een bouwwerk of standplaats is gelegen'. Dit biedt mogelijkheden om de criteria per samenhangend deel van de gemeente uit te werken. Zowel binnen als buiten de bebouwde kom verschillen gebieden ten aanzien van de bestaande kwaliteiten en ten aanzien van de verwachte en/of beoogde ruimtelijke ontwikkelingen, die vastliggen in een bestemmingsplan of specifieke beleidsdocumenten, bijvoorbeeld in het kader van landschapsverbetering, stedelijke vernieuwing of architectuurbeleid. De bestaande situatie en de beleidsdoelen voor de toekomst zullen in de meeste gevallen de basis vormen voor een passend welstandsbeleid. In het ene gebied is aanleiding om een behoudend beleid te voeren, in een ander gebied is juist verandering en vernieuwing aan de orde. In het ene gebied is nauwelijks sprake van ruimtelijke dynamiek en kan een terughoudend welstandsregime acceptabel zijn, in een ander gebied gaat juist alles op de schop en is een intensieve beïnvloeding van de ruimtelijke kwaliteit vereist.

De welstandsnota is derhalve een dynamisch document. Steeds als er nieuwe gebieden worden ontwikkeld, vormen de beleidsregels voor het betreffende gebied een toevoeging aan de nota, mits telkens opnieuw de vaststellingsprocedure (inspraak ex artikel 150 Gemeentewet en vaststelling door de raad) wordt gevolgd.

Indien burgemeester en wethouders de welstandscriteria in bijzondere gevallen buiten toepassing laten als bedoeld in artikel 4:84 Awb (inherente afwijkingsbevoegdheid), dient dit wel per concreet geval deugdelijk door burgemeester en wethouders te worden gemotiveerd.

Het werken met deelnota's ten aanzien van welstand, zoals dat in de praktijk wordt toegepast, heeft met name in de overgangperiode tot 1 juli 2004 belangrijke consequenties. Indien voor een deel van de gemeente een welstandsnota wordt vastgesteld, zal vanaf dat moment immers in het deel van de gemeente waarin een deel-welstandsnota wordt vastgesteld artikel 9.1 (oud) MBV niet meer gelden op grond van artikel VII, tweede lid van de Wet van 18 oktober 2001 (Stb. 2001, 518). U kunt hierbij gebruik maken van de bij artikel 1.3 MBV behorende kaart.

De welstandscriteria uit de welstandsnota spelen een rol bij:

- de toetsing van aanvragen om bouwvergunning;
- het toepassen van bestuursdwang tegen bouwen in strijd met hetgeen bij of krachtens de Woningwet is bepaald.

#### *Relatie bestemmingsplan en welstand*

De jurisprudentie op basis van de Woningwet 1962 gaat uit van de voorrangregel uit artikel 9 Woningwet, inhoudende dat de welstandstoets zich dient te richten naar de bouwmogelijkheden die het geldende bestemmingsplan biedt.

De welstandsnorm is in 1991 door de wetgever van artikel 34 van de (Model)bouwverordening 1965 overgeheveld naar artikel 12 van de Woningwet en het welstandscriterium is sinds 1991 in artikel 44 van die wet omschreven als zelfstandige toetsingsgrond voor bouwaanvragen. De voorrangregeling van artikel 9 was daardoor niet rechtstreeks van toepassing. De jurisprudentie heeft uit dit stelsel van de wet afgeleid dat die voorrang is blijven bestaan (ABRS 25 april 1995, BR 1995, 579, ABRS 16 maart 1999, AB 1999, 356 en ABRS 18 februari 2000, Gst.2000, 7119).

In lijn met artikel 9 Woningwet is de voorrang van het bestemmingsplan op de welstandseisen thans uitdrukkelijk geregeld in artikel 12, derde lid van de Woningwet. Daarin is tevens bepaald dat ook de stedenbouwkundige voorschriften van de bouwverordening boven de welstandseisen prevaleren. In artikel 12b, eerste lid van de Woningwet is bovendien expliciet vastgelegd dat óók de welstandsc commissie deze voorrangregeling moet betrekking bij de advisering. Het bestemmingsplan is immers het wettelijk instrument waarmee, langs de in de Wet op de ruimtelijke ordening aangegeven en met bijzondere waarborgen omklede weg, aan gronden een bestemming is gegeven en de daarbijbehorende bebouwings- en gebruiksmogelijkheden worden aangegeven. Dit betekent dat de welstandstoets niet mag leiden tot beperkingen die een reële verwezenlijking van de aan de grond toegekende bouwmogelijkheden die het bestemmingsplan biedt, belemmeren (vgl. ABRS 16 maart 1999, AB 1999, 356 m.n. A.G.A. Nijmeijer). De kans dat die situatie zich voordoet is kleiner naarmate het bestemmingsplan meer mogelijkheden biedt de toegekende bestemming te realiseren.

Naar valt aan te nemen is de voorrangregel (artikel 12, derde lid Woningwet) naar analogie van toepassing op de relatie toekomstig bestemmingsplan en welstand.

Tot het moment dat de gemeentelijke welstandsnota van kracht wordt, blijft de zelfstandige werking van de tot de achtste serie wijzigingen van de MBV aangeduide 'redelijke eisen van welstand' in stand (zie ook artikel VII, tweede lid van de Wet van 18 oktober 2001, Stb. 2001, 518). Voor de overige bepalingen van hoofdstuk 9 geldt geen overgangstermijn.

**Tabel oude/nieuwe welstandsbepalingen**

Artikelnummer oud	Titel oud	Artikelnummer nieuw	Titel nieuw
9.1 Welstandscriteria	–	–	
9.2	Advisering door commissie van onafhankelijke deskundigen	9.1	Advisering door welstandscommissie
9.3	Termijn van advisering	9.5	Termijn van advisering
9.4	Openbaarheid van vergaderen	9.6	Openbaarheid van vergaderen en mondelinge toelichting
9.5	Afdoening bij mandaat	9.7	Afdoening bij mandaat
9.6	Mondelinge toelichting	–	–
9.7	Vorm waarin het advies wordt uitgebracht	9.8	Vorm waarin het advies wordt uitgebracht
9.8	gebieden	9.9	Uitsluiting gebieden en categorieën bouwwerken en standplaatsen
–	–	9.2	Samenstelling van de welstandscommissie
–	–	9.3	Benoeming en zittingsduur
–	–	9.4	Jaarlijkse verantwoording

**Artikel 9.1 De advisering door de welstandscommissie**

Evenals onder het regime van de Woningwet 1991 is inschakeling van een welstandscommissie bij een aanvraag om een omgevingsvergunning voor het bouwen verplicht indien een welstandsnota is vastgesteld en aan de hand van criteria is aangegeven wat verstaan wordt onder redelijke eisen van welstand. De commissie adviseert, burgemeester en wethouders beslissen.

In de herziene Woningwet is bij amendement de figuur van de stadsbouwmeester opgenomen. Vanaf 1 januari 2003 kan de gemeenteraad ervoor kiezen om in plaats van een welstandscommissie een stadsbouwmeester te benoemen. In dat geval dient de bouwverordening voorschriften te bevatten over de rol en de functie van de stadsbouwmeester. De figuur van de stadsbouwmeester is niet nader uitgewerkt in de Model-bouwverordening, omdat de doelstellingen van het vernieuwde welstandstoezicht, vermaatschappelijking, grotere transparantie rondom de welstandsadviesing en openbaarheid lijken met de figuur van de stadsbouwmeester niet te worden bereikt. Bovendien ontbreekt de waardevolle collectieve oordeelsvorming bij de keuze van een stadsbouwmeester, terwijl deze in kwesties van smaak, zoals deze meespelen bij de welstandsadviesing, onontbeerlijk kan worden geacht. Voorts bieden de Kamerstukken geen aanknopingspunten hoe de figuur van de stadsbouwmeester verder aangekleed moet worden. Naar verwachting zal een zeer beperkt aantal gemeenten kiezen voor een stadsbouwmeester.

De huidige adviespraktijk varieert per gemeente. Er wordt gewerkt met lokale dan wel provinciale welstandscommissies. Ook onder het nieuwe regime van de Woningwet kan de gemeenteraad ervoor kiezen om voor de welstandsadviesing gebruik te (blijven) maken van een provinciale welstandsorganisatie, die het resultaat is van een gemeenschappelijke regeling of een privaatrechtelijke samenwerkingsvorm. Indien gebruik wordt gemaakt van een provinciale

welstandsorganisatie dient de gemeenteraad de leden van de welstandscommissie eveneens nadrukkelijk te benoemen; zie toelichting bij artikel 9.2.

In dit alternatief wordt voor de welstandsadviesgeving gebruikgemaakt van de diensten van een provinciale welstandsorganisatie, die de rechtspersoon kan hebben van een gemeenschappelijke regeling, vereniging of stichting. Deze vereniging of stichting dient dan door de gemeenteraad als welstandscommissie te worden aangewezen. De vereniging of stichting draagt uit haar midden personen voor aan b&w om door de gemeenteraad te worden benoemd. De welstandscommissie adviseert over alle vergunningplichtige bouwwerken.

## **Artikel 9.2 Samenstelling van de welstandscommissie**

### *Onafhankelijkheid*

Sinds de Woningwet 1991 geldt de onafhankelijkheidsvereiste voor elk afzonderlijk lid van deze commissie. Daaraan wordt in elk geval voldaan indien de leden van de commissie niet ondergeschikt zijn aan het gemeentebestuur. Ook is het raadzaam bij de selectie van de leden van de welstandscommissie alert te zijn op mogelijk tegenstrijdige belangen. Deelneming van leden van het college van burgemeester en wethouders aan de welstandscommissie voor de eigen gemeente is in dit verband uitgesloten.

### *Deskundigen en burgers*

In afwijking van de Woningwet 1991 geldt sinds 1 januari 2003 niet langer de eis dat in de welstandscommissie uitsluitend 'deskundigen' zitting kunnen hebben. Deskundige leden zijn leden die zich door ervaring en opleiding kwalificeren om zitting te nemen in de welstandscommissie. Van deskundige commissieleden mag worden verwacht dat zij vanuit een eigen, actieve beroepspraktijk kunnen oordelen over plannen van collega's. Onder niet-deskundige leden worden vertegenwoordigers van de plaatselijke bevolking verstaan, geen architecten of anderszins beroepsmatig bij de kwaliteit van de gebouwde omgeving betrokken zijnde, die door het gemeentebestuur in de welstandscommissie kunnen worden benoemd. De gemeenteraad beslist over de benoeming van niet-deskundige leden. Er is geen wettelijke verplichting om niet-deskundige leden op te nemen in de welstandscommissie. Er zijn meerder alternatieven denkbaar.

De welstandscommissie bestaat slechts uit deskundige leden.

Een lid van de commissie is penvoerder van de commissie. Indien gebruik wordt gemaakt van een provinciale welstandsorganisatie is dit veelal de rayonarchitect.

## **Artikel 9.3 Benoeming en zittingsduur**

Het vierde lid van artikel 12b van de Woningwet beperkt de zittingsduur van de leden van de welstandscommissie tot ten hoogste drie jaar met een eenmalige mogelijkheid van herbenoeming voor nog eens maximaal drie jaar in de commissie die in de desbetreffende gemeente werkzaam is.

Daarmee wordt beoogd de doorstroming van de leden van de welstandscommissie te bevorderen. Kennelijk is op de koop toe genomen dat deze wettelijke beperking van de zittingsduur in concrete situaties de continuïteit van de commissies in gevaar kan brengen.

Het is onmogelijk en ongewenst om in algemene zin de benoemingsprocedure voor (deskundige) leden op te nemen in de (Model)-verordening. Een reglement van orde dat als bijlage 9 bij de bouwverordening dient te worden vastgesteld en toegesneden is op de lokale situatie, is hiervoor geschikter. In een dergelijk reglement van orde lijkt het zinvol om onder meer een benoemingsboekhouding te regelen om in geval van bezwaren en beroepen tegen onbevoegd gegeven welstandsadviezen zittingstermijnen van leden/voorzitter aan te kunnen tonen.

## **Artikel 9.4 Jaarlijkse verantwoording**

### *Jaarverslag welstandscommissie*

In de afgelopen jaren is er sprake van een toegenomen kritiek op het welstandstoezicht. De kritiek richt zich onder meer op het functioneren van de welstandscommissies. De adviesprocessen van deze commissies zijn doorgaans aan de openbare waarneming onttrokken. Ondanks de door de welstandscommissies gedane inspanningen tot verbetering van deze negatieve maatschappelijke

beeldvorming, kan er nog steeds gesproken worden van een onvoldoende maatschappelijk draagvlak voor de werkwijze van de welstandscommissies. Het besef is gegroeid voor het aanscherpen van de politieke verantwoordelijkheid van burgemeester en wethouders voor het functioneren van het welstandstoezicht. Ook bestaat het algemeen gevoel om de functie van de gemeenteraad als algemeen controleorgaan van burgemeester en wethouders, voorzover het betreft hun verantwoordelijkheid voor het welstandstoezicht te versterken. Enerzijds zijn er de algemene uitgangspunten zoals deze zijn opgenomen in de Wet Dualisering gemeentebestuur om de controlefunctie van de gemeenteraad te versterken en te verduidelijken. Anderzijds beoogt de nieuwe Woningwet te voorzien in het verbeteren van de kwaliteit alsmede het transparanter maken van de welstandsadvisering. Een jaarverslag is bij uitstek geschikt om te signaleren waar de welstandsnota als beleidskader onvoldoende houvast heeft kunnen bieden bij de welstandsbeoordeling en kan tevens dienen ter verantwoording waarom in specifieke gevallen is afgeweken van het vastgestelde beleid. De jaarlijkse verslagverplichting van de welstandscommissie vloeit voort uit artikel 12b, derde lid van de Woningwet.

Het jaarverslag kan voor de gemeenteraad aanleiding zijn voor bijstelling van het gemeentelijk welstandsbeleid door aanpassing van de gemeentelijke welstandsnota. Om die reden is het zinvol te streven naar het uitbrengen van het jaarverslag tijdig vóór de beleids- en begrotingscyclus in de gemeente. Ervan uitgaande dat de gemeentelijke begroting doorgaans in september/oktober wordt behandeld, zou het 'verslagjaar' van de welstandscommissie kunnen lopen van juni tot juni.

#### *Jaarverslag burgemeester en wethouders*

Teneinde de politieke verantwoordelijkheid voor de uitoefening van het welstandstoezicht te verstevigen en de betrokkenheid van de raad bij de welstandszorg te vergroten, is ook aan burgemeester en wethouders ingevolge artikel 12c van de Woningwet de verplichting opgelegd jaarverslagen omtrent de toepassing van het welstandsbeleid voor te leggen aan de gemeenteraad. In dit jaarverslag zou ten minste aan de orde dienen te komen:

- op welke wijze burgemeester en wethouders zijn omgegaan met de welstandsadviezen;
- in welke categorieën van gevallen burgemeester en wethouders de aanvraag voor een lichte bouwvergunning niet aan de welstandscommissie hebben voorgelegd en op welke wijze zij in die gevallen zelf toepassing hebben gegeven aan de welstandscriteria;
- op welke wijze uitwerking is gegeven aan de openbaarheid van vergaderen;
- in welke categorieën van gevallen burgemeester en wethouders een besluit hebben genomen tot toepassing van bestuursdwang of oplegging van een last onder dwangsom op grond van ernstige strijdigheid met redelijke eisen van welstand als bedoeld in artikel 13a van de Woningwet en na dat besluit tot uitvoering daarvan zijn overgegaan.

Voornoemd verslag kan tevens deel uitmaken van een algemeen jaarverslag over ruimtelijke ordening en bouwregelgeving.

Tezamen met het jaarverslag van de welstandscommissie wordt hierdoor het gemeentelijk welstandstoezicht inzichtelijk gemaakt en het publieke debat bevorderd.

In de Woningwet is een algemene verslagverplichting voor burgemeester en wethouders opgenomen ten aanzien van ruimtelijke ordening en bouwregelgeving.

#### **Artikel 9.5 Termijn van advisering**

De termijnen voor de behandeling van bouwplannen en verkrijging van een omgevingsvergunning voor het bouwen staan in de Wabo. Deze termijnen zijn beduidend korter dan voorheen in de Woningwet. Hierdoor ontstaat voor de welstandsadvisering een korte periode. In dit artikel is de advisering binnen de Wabo-termijn vastgelegd in een voorschrift. Een verlenging van de adviestermijn is slechts mogelijk indien op grond van de Wabo de beslistermijn voor de vergunningverlening is verlengd. De mogelijkheid van beoordeling van een zgn. schetsplan in een informele voorprocedure blijft mogelijk, omdat de termijnen pas aanvangen bij de ontvangst van verzoek om vergunning. Indien een aanvraag om een omgevingsvergunning wordt ingediend, ten aanzien waarvan een discussie over alternatieven kan worden verwacht, is het raadzaam gebruik te maken van de mogelijkheid tot verlenging van de beslistermijn.

Indien de commissie niet binnen de in dit artikel gestelde termijnen adviseert, zullen burgemeester en wethouders zelf moeten beslissen of het bouwwerk waarop de aanvraag om bouwvergunning betrekking heeft niet in strijd is met redelijke eisen van welstand. Daarbij dienen zij de in de welstandsnota opgenomen welstandscriteria in acht te nemen.

### **Artikel 9.6 Openbaarheid van vergaderen en mondelinge toelichting**

Openbaar vergaderen is een fundamenteel beginsel van het openbaar bestuur, dat nu voor de welstandscommissie expliciet is vastgelegd in artikel 12b van de Woningwet. De wettelijke taken van de welstandscommissie worden uitgevoerd in openbaarheid. Daarvan kan slechts worden afgeweken als de belanghebbende een beroep doet op artikel 10 van de Wet openbaarheid van bestuur, als er dusdanige aangelegenheden aan de orde zijn dat daarmee de aanvrager in zijn recht staat openbaarheid te weigeren.

Het verdient aanbeveling om niet alleen de agenda voor de welstandsvergadering bekend te maken, maar ook de stukken die betrekking hebben op de geagendeerde aanvragen voor een omgevingsvergunning voor het bouwen ter inzage te leggen bij de agenda en daarvan melding te maken in de bekendmaking.

De openbaarheid van welstandsvergaderingen zal bijdragen aan de vermaatschappelijking van het welstandstoezicht. Daarbij speelt mede een rol van betekenis de algemene wens voor het transparanter maken van de advisering op het terrein van de ruimtelijke kwaliteit. Bovendien zal de openbaarheid van welstandsvergaderingen bijdragen aan het begrip voor en kennis over het welstandstoezicht van de zijde van de burger/bouwer.

Met betrekking tot de openbaarheid van welstandsvergaderingen dient een onderscheid te worden gemaakt tussen openbaarheid voor enerzijds de aanvrager van de omgevingsvergunning en anderzijds andere belanghebbenden.

Uit artikel 4:7 Awb volgt de beperkte verplichting dat de mogelijkheid tot toelichting van het bouwplan ten overstaan van de welstandscommissie dient te worden geboden aan de aanvrager van de omgevingsvergunning voor het bouwen.

Desondanks is het inbouwen van een moment voor de aanvrager om zijn aanvraag toe te lichten zeer zinvol. Bij de aanwezigheid van de aanvrager kan - indien nodig - wellicht eerder tot alternatieve bouwoplossingen worden gekomen, waardoor de noodzaak om een hernieuwde adviesaanvraag te doen kan worden verkleind.

Indien er in het kader van de openbaarheid van vergadering spreekrecht wordt geboden aan anderen dan de aanvrager, is het zinvol de kring van spreekgerechtigden te beperken tot belanghebbenden (als bedoeld in artikel 1:2 Awb). Daarmee wordt voorkomen dat allerlei personen die tijdens de vergadering van de welstandscommissie kunnen inspreken, terwijl die in een eventuele rechterlijke procedure tegen de omgevingsvergunning voor het bouwen geen 'recht van spreken' hebben omdat zij geen belanghebbenden zijn.

De keuze voor spreekrecht is voorts van invloed op het tijdstip waarop de vergadering van de welstandscommissie wordt aangekondigd. Dat tijdstip moet dan zodanig worden gekozen dat eventuele sprekers voldoende tijd hebben om zich op de vergadering voor te bereiden. Wordt geen spreekrecht toegekend, dan kan de termijn korter zijn, aangezien in dat geval van enige voorbereiding door eventuele sprekers geen sprake is.

De verplichting tot openbaar vergaderen heeft betrekking op de vergaderingen waarin het welstandsadvies formeel wordt vastgesteld. Het is niet verplicht voor informeel vooroverleg over een principeaanvraag of een schetsplan, dat meestal door een of meer daartoe gemandateerde leden van de commissie wordt uitgevoerd. De potentiële bouwer kan in het stadium van vooroverleg gebaat zijn met beslotenheid. Openbaarheid zou dan remmend op het vooroverleg kunnen werken, terwijl uit oogpunt van de korte bouwplanprocedure vooroverleg stimulerend verdient.

### **Artikel 9.7 Afdoening bij mandaat**

In de praktijk kan, gelet op de korte beslistermijnen, behoefte bestaan aan mandaat.



De meest voorkomende vorm van mandaat aan één persoon komt neer op de afdoening van een welstandsadvies door een gemandateerde bij plannen waarvan de mening van de welstandscommissie als bekend mag worden verondersteld.

Daarnaast kunnen burgemeester en wethouders ook kiezen voor mandatering met betrekking tot bepaalde categorieën bouwwerken.

Negatief adviseren door de gemandateerde wordt meestal uitgesloten.

Behandeling van aanvragen voor een omgevingsvergunning voor het bouwen onder mandaat vraagt met name ten aanzien van de openbaarheid enige aandacht. Met name in geval van veelvoorkomende omgevingsvergunningen voor het bouwen van kleine bouwwerken zal er geringe belangstelling zijn om de behandeling van bouwplannen door de gemandateerde bij te wonen. Het verdient in dat geval aanbeveling om per bouwplan slechts vijf minuten te agenderen, zodat aan de openbaarheid kan worden voldaan en er geen ongebruikte (vergader)tijd verloren hoeft te gaan.

### **Artikel 9.8 Vorm waarin het advies wordt uitgebracht**

#### *Lid 1*

Het eerste lid van artikel 9.8 legt een algemeen bestuursrechtelijk uitgangspunt vast, namelijk het motiveringsbeginsel dat sinds 1 januari 2003 in artikel 12b, eerste lid van de Woningwet is opgenomen. In de praktijk is het niet ongebruikelijk dat bij positieve welstandsadvisering een expliciete motivering achterwege blijft. Volgens vaste jurisprudentie verandert dit direct zodra bezwaar tegen de (voorheen) bouwvergunning wordt ingediend.

### **Artikel 9.9 Uitsluiting van gebieden en categorieën bouwwerken**

Indien de raad een gebied van de gemeente wenst uit te sluiten van welstandstoezicht, wordt verwezen naar alternatief 3 of 4 van artikel 1.3 MBV.

## **10 Overige administratieve bepalingen**

### **Artikel 10.1 De aanvraag om woonvergunning**

De toelichting op dit artikel vervalt.

### **Artikel 10.2 De aanvraag om vergunning tot hergebruik van een ontruimde onbewoonbaar verklaarde woning of woonwagen**

De toelichting op dit artikel vervalt.

### **Artikel 10.3 Overdragen vergunningen**

De toelichting op dit artikel vervalt.

### **Artikel 10.4 Overdragen mededeling**

De toelichting op dit artikel vervalt.

### **Artikel 10.5 Het kenteken voor onbewoonbaar verklaarde woningen en woonwagens alsmede onbruikbaar verklaarde standplaatsen**

De toelichting op dit artikel vervalt.

### **Artikel 10.6 Herziening en vervanging van aangewezen normen en andere voorschriften**

Het onderhavige artikel heeft betrekking op de door het Nederlands Normalisatie-instituut (NNI) uitgegeven normen (NEN's), voornormen (NVN's) en praktijkrichtlijnen (NPR's), alsmede op de - bij ministeriële regeling gepubliceerde - Uniforme Administratieve Voorwaarden voor de uitvoering van werken (UAV). Dit artikel maakt het mogelijk dat het bevoegd gezag bij toepassing van de voorschriften van de bouwverordening afwijken van een daarin aangewezen NNI-publicatie of ander voorschrift, voor zover zij zich daarbij houden aan de herziene tekst van die zelfde publicatie of dat zelfde voorschrift. Bij een dergelijke herziening wordt door de daartoe bevoegde instantie immers in het algemeen een zorgvuldige procedure in acht genomen, waarbij een commissie van deskundigen - onder meer afkomstig uit gemeentelijke kring - wordt ingeschakeld, een voorafgaande publicatie van een voorlopige editie plaatsvindt met bijgevoegd verzoek om commentaar enz. Met het onderhavige voorschrift wordt bereikt dat niet onmiddellijk na het verschijnen van een gecorrigeerde, aangevulde of nieuwe uitgave van een norm, voornorm, praktijkrichtlijn of ander voorschrift de bouwverordening moet worden gewijzigd om de actuele versie van de aangewezen uitgave van kracht te doen zijn.

## **11 Handhaving**

Dit hoofdstuk bevatte tot en met de elfde serie wijzigingen van de Model-bouwverordening 1992 een nadere uitwerking van de bijzondere bestuursdwangbevoegdheden van burgemeester en wethouders krachtens het toenmalige artikel 8, tweede lid, onderdeel i juncto artikel 100, derde lid van de Woningwet.

Sinds 1 april 2007 is de handhavingssystematiek en de regeling van de handhaving integraal herzien. Het aanschrijfinstrumentarium voor bestaande bouwwerk vormt niet langer een geïsoleerd deel van de Woningwet, maar sluit beter aan op de voorschriften inzake het bouwen van bouwwerken. Qua systematiek is zoveel mogelijk aangesloten bij het generieke instrumentarium van de Awb.

Het niet naleven van de voorschriften van het Bouwbesluit 2003, de bouwverordening of de criteria uit de Welstandsnota voor bestaande bouwwerken vormt een overtreding waartegen direct met toepassing van bestuursdwang of oplegging van een last onder dwangsom kan worden opgetreden, zonder dat daartoe nog (de tussenstap van) een specifieke aanschrijving vereist is. Het Bouwbesluit 2003 geldt voor alle bouwwerken (artikel 1b Woningwet), voor de bouwverordening krijgt deze systematiek vormt in artikel 7b Woningwet en voor het welstandsvereiste voor bestaande bouw volgt dit uit artikel 13a Woningwet. Met het generieke handhavingsinstrumentarium op grond van de Gemeentewet en de Awb kan worden afgedwongen dat het bouwen of de staat van een gebouw of ander bouwwerk gaat voldoen aan de betreffende voorschriften van het Bouwbesluit 2003, dat het gebruik ervan of de staat of het gebruik van een open erf of terrein in overeenstemming is met de bouwverordening en dat het uiterlijk van een bouwwerk of standplaats niet in ernstige mate strijdig is met redelijke eisen van welstand, beoordeeld naar de criteria die zijn vastgelegd in de welstandsnota.

Tenzij sprake is van spoedeisende omstandigheden brengt artikel 4:8 van de Awb met zich mee dat een belanghebbende, die naar verwachting bedenkingen zal hebben tegen een voorgenomen handhavingsbesluit, vooraf in de gelegenheid wordt gesteld zijn zienswijze naar voren te brengen. In het handhavingsbesluit dient vervolgens zorgvuldig te worden omschreven met welke voorschriften van het Bouwbesluit 2003 het bouwen of de staat van een gebouw of ander bouwwerk in strijd is en met welke voorzieningen het bouwen of de staat van dat gebouw of ander bouwwerk weer in overeenstemming met die voorschriften kan worden gebracht. Door zelf binnen de daartoe gestelde termijn maatregelen te nemen kunnen belanghebbenden dan overeenkomstig artikel 5:24, vierde lid, van de Awb de toepassing van bestuursdwang voorkomen dan wel overeenkomstig artikel 5:32, vijfde lid, van de Awb het verbeuren van een dwangsom voorkomen.

**12e serie wijzigingen MBV 1992 Bijlage bij Lbr. 07/31** Pagina 24 van 27 Tegen een handhavingsbesluit staan de normale rechtsmiddelen open die de Awb in samenhang met de Wet op de Raad van State biedt (bezwaar, beroep, hoger beroep en daarnaast de mogelijkheid om een voorlopige voorziening te vragen).

Deze nieuwe systematiek betekent ook een vereenvoudigde regeling voor de toepassing van bestuursdwang bestaande uit het stilleggen van de bouw- en sloopwerkzaamheden.

Op grond van artikel 125 van de Gemeenteweg blijft de mogelijkheid bestaan om met toepassing van bestuursdwang of op grond van artikel 5:32 van de Awb met een last onder dwangsom, handhavend op te treden tegen illegale bouw- en sloopwerkzaamheden door middel van het stilleggen van deze werkzaamheden. Daarbij is het feit dat zonder of in afwijking van een vereiste vergunning wordt gebouwd of gesloopt op zichzelf in beginsel voldoende aanleiding om spoedshalve bestuursdwang toe te passen overeenkomstig artikel 5:25, zesde lid van de Awb. Het direct met bestuursdwang optreden tegen illegale bouw- of sloopwerkzaamheden is er immers op gericht te voorkomen dat de illegale situatie verder in omvang toeneemt, waardoor burgemeester en wethouders mogelijk voor voldongen feiten worden geplaagd. In dit verband kan onder meer worden verwezen naar de uitspraken van ABRvS van 14 november 2001 (JG 020026) en 11 juni 2003 (BR 2003, 893).

### **Artikel 11.1 Stilleggen van de bouw**

Vervallen.

### **Artikel 11.2 Overtreding van het verbod tot ingebruikneming**

Vervallen.

### **Artikel 11.3 Stilleggen van het slopen**

Vervallen.

### **Artikel 11.4 Onderzoek naar een gebrek**

Dit onderwerp wordt thans geregeld in artikel 5:18 Awb. In het kader van toezicht zijn voorts van belang:

- Het betreden en binnentreden van woningen met toestemming van de bewoners, artikel 5:15 Awb.
- In artikel 5:15 Awb is tevens geregeld dat de toezichthouder zich kan doen vergezellen van de 'sterke arm'.
- Idem, zonder toestemming van de bewoner, artikel 10, lid 5 Ww.
- Procedurele voorschriften over het binnentreden, Algemene wet op het binnentreden.

## **12 Straf-, overgangs- en slotbepalingen**

### *Algemeen*

Alle artikelen van deze verordening op overtreding waarvan straf is gesteld steunen op artikel 7b van de Woningwet juncto artikel 1a, onder 2o van de Wet op de economische delicten. Daarom is strafbaarstelling in de MBV niet langer mogelijk.

Omdat in deze verordening onderwerpen van verschillende herkomst en structuur zijn ondergebracht is het noodzakelijk voor elk daarvan een afzonderlijk overgangsartikel op te nemen.

### **Artikel 12.1 Strafbare feiten**

De artikelen 106 tot en met 111 van de Woningwet zijn per 1 april 2007 vervallen. Overtreding van voorschriften uit de bouwverordening als bedoeld in artikel 7b Woningwet zijn met ingang van deze datum strafbaar gesteld in artikel 1a, onder 2o van de Wet op de economische delicten (WED). Overtreding van voorschriften uit de bouwverordening op het terrein van (brand)veiligheid en gezondheid valt eveneens hieronder. De wetgever heeft gekozen voor het onder de WED brengen van deze overtredingen, omdat aan overtredingen als bedoeld veelal een financieel-economisch belang ten grondslag ligt. Door de indeling in artikel 1a, onder 2o van de WED wordt aangesloten bij de strafbaarstelling van een groot aantal milieudelicten, die veelal een vergelijkbare achtergrond hebben en waarmee inmiddels de nodige ervaring is opgedaan door de politie, het Openbaar Ministerie en de rechterlijke macht.

Voor deze indeling heeft de wetgever mede gekozen vanwege het (potentiële) gevaar en de (potentieel) zeer ernstige gevolgen die het niet naleven van deze voorschriften met zich mee kan brengen. Indien opzettelijk gepleegd, zijn deze delicten misdrijven; indien niet opzettelijk gepleegd, zijn het overtredingen.

Overgangsrecht strafbare feiten: Artikel 132 van de Woningwet bepaalt dat overtredingen van de oude bouwverordening worden afgedaan volgens de oude Woningwet. Zie artikel 97 oude Woningwet en artikel 394 oude MBV.

### **Artikel 12.2 Overgangsbepaling bodemonderzoek**

Vervallen.

### **Artikel 12.3 Overgangsbepaling met betrekking tot de staat van open erven en terreinen**

De artikelen 5.1.2 en 5.1.3 bevatten redelijk zware eisen voor bestaande situaties. Er zijn veel bestaande situaties die niet aan deze eisen voldoen en redelijkerwijs daaraan niet getoetst kunnen worden. Voor nieuwe situaties - dat wil zeggen die bestaand worden na het in werking treden van deze voorschriften - lijkt de eis wel redelijk.

Wanneer een bestaand gebouw, dat krachtens deze overgangsbepaling niet aan de nieuwe voorschriften hoeft te voldoen, wordt verbouwd en daarvoor een vergunning nodig is op grond van artikel 40 van de Woningwet, kunnen in die vergunning eisen omtrent de bereikbaarheid van dat gebouw worden gesteld. Dit om te voorkomen dat een eenmaal bestaand gebouw nimmer aan meer eigentijdse eisen van bereikbaarheid zou behoeven te voldoen.

#### **Artikel 12.4 Overgangsbepaling (aanvragen om) gebruiksvergunning**

Vervallen.

#### **Artikel 12.5 Overgangsbepaling sloopmelding**

Vervallen.

#### **Artikel 12.6 Slotbepaling**

##### *Algemeen*

De bepalingen voor de bekendmaking van verordeningen zijn gegeven in de artikelen 139 e.v. van de Gemeentewet. Bekendmaking van verordeningen, zijnde algemeen verbindende voorschriften, geschiedt door plaatsing van het besluit in het gemeenteblad of in een andere, door de gemeente algemeen verkrijgbaar gestelde uitgave. Dit geldt ook voor een opnieuw vastgestelde verordening. Een (opnieuw) vastgestelde verordening dient op grond van artikel 140 van de Gemeentewet kosteloos voor eenieder ter inzage te liggen op de gemeentesecretarie, dan wel op een andere, door de raad te bepalen plaats.

De inwerkingtreding van de verordening is in beginsel acht dagen na de bekendmaking; zie artikel 142 van de Gemeentewet. De gemeenteraad kan echter een ander tijdstip van inwerkingtreding in de verordening vaststellen of burgemeester en wethouders in de verordening de bevoegdheid geven om de inwerkingtreding van de verordening op een nader tijdstip te bepalen. Deze verordening zal in werking treden op het tijdstip waarop de Wet algemene bepalingen omgevingsrecht (Wabo) in werking treedt.

De verordening moet na de bekendmaking worden medegedeeld aan het parket van het arrondissement waarin de gemeente is gelegen; zie artikel 143 van de Gemeentewet. Een termijn daarvoor is niet opgenomen, doch spoedige mededeling ligt in de rede. Tevens dient tegelijk met of zo spoedig mogelijk na de bekendmaking een afschrift van de verordening te worden gezonden aan de inspecteur van de Volkshuisvesting binnen wiens ambtsgebied de gemeente ligt; zie artikel 95 van de Woningwet.

Als na de vaststelling door de gemeenteraad de bouwverordening in zijn geheel op dezelfde datum in werking treedt dient alternatief 1 in de bouwverordening opgenomen te worden.

## Bijlage 1

### Toelichting verordening

Figuren 1 t/m 19, behorende bij de stedenbouwkundige bepalingen.

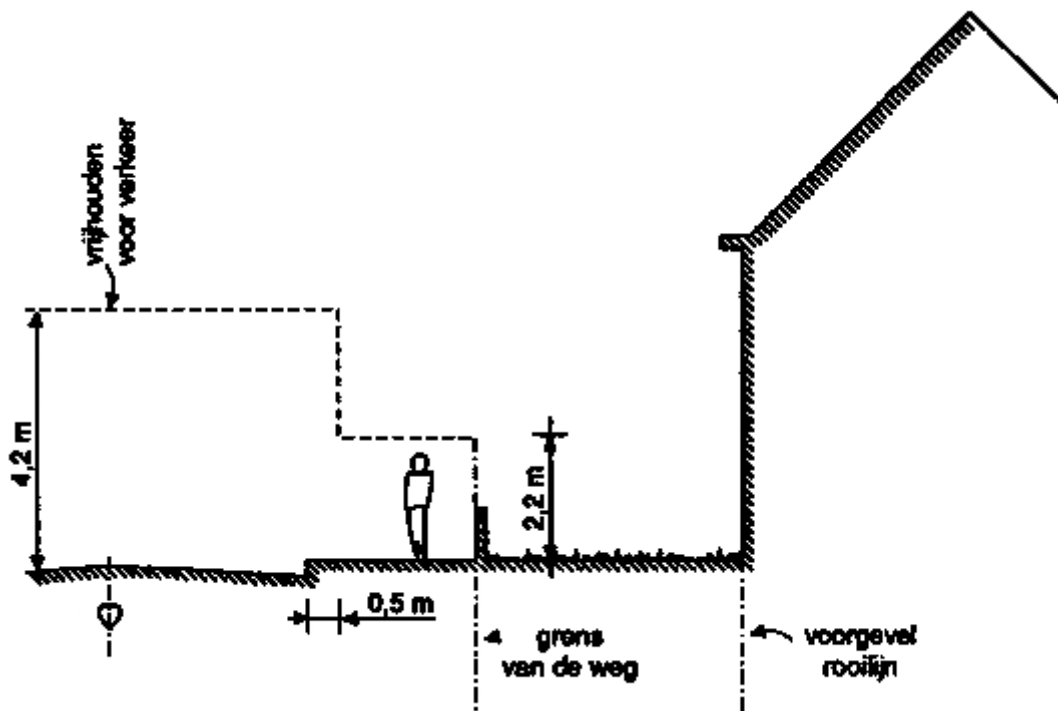

Figuur 1 Voor verkeer vrij te houden hoogten (artikel 2.5.11, eerste lid, onder c)

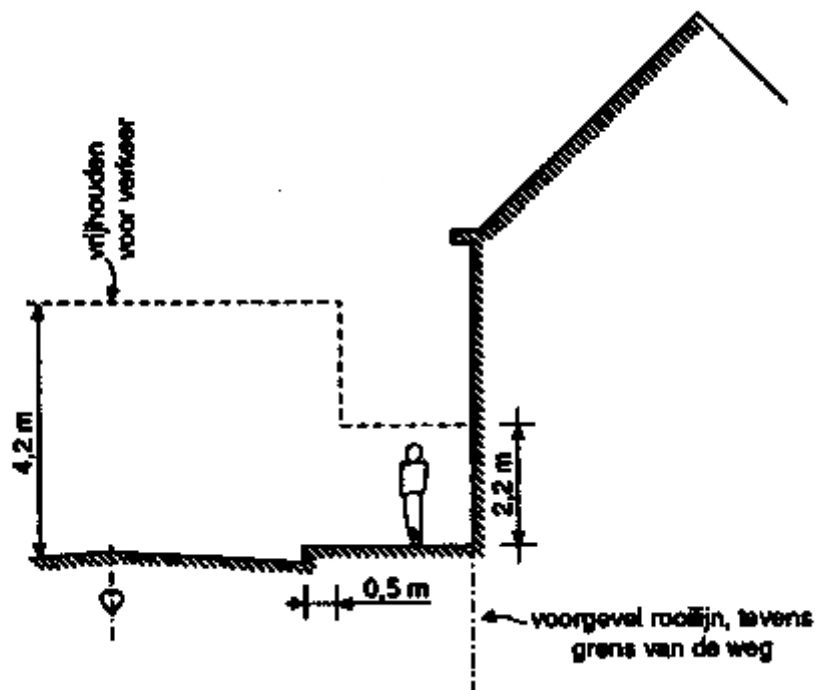

Figuur 2 Voor verkeer vrij te houden hoogten (artikelen 2.5.7 en 2.5.8)

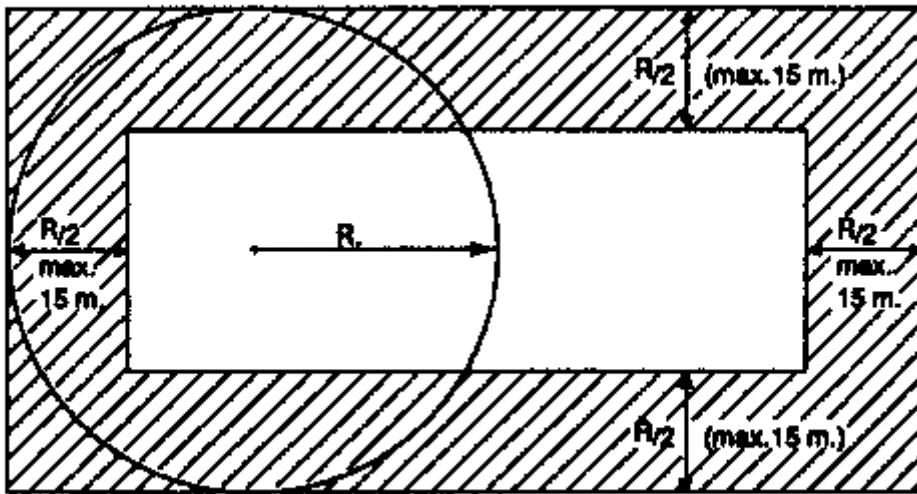

Figuur 3 Ligging van de achtergevelrooilijn (artikel 2.5.11, eerste lid, onder a)

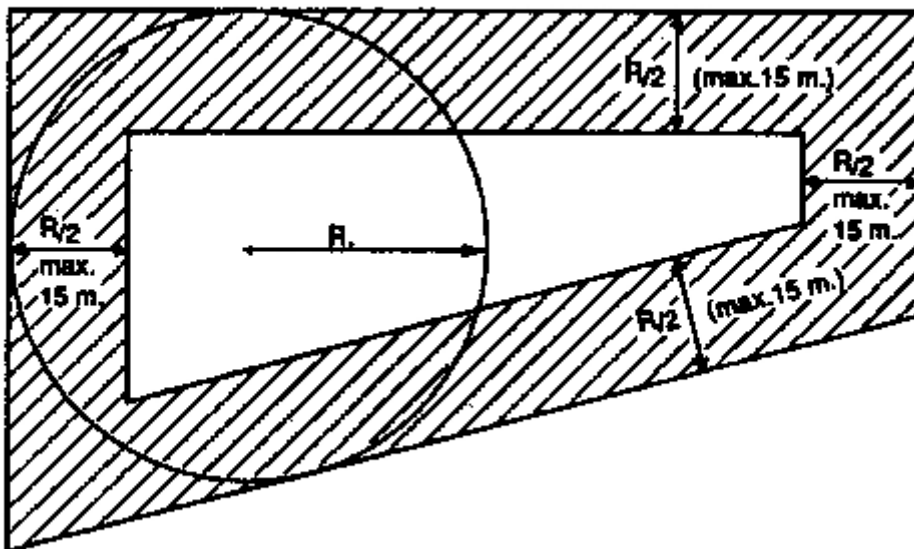

Figuur 4 Ligging van de achtergevelrooilijn (artikel 2.5.11, eerste lid, onder a)

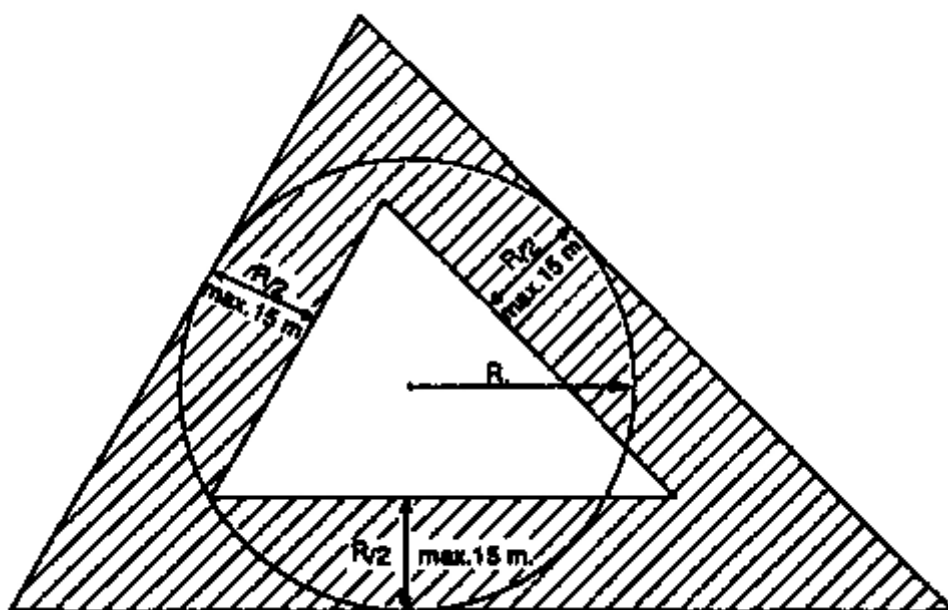

Figuur 5 Ligging van de achtergevelrooilijn (artikel 2.5.11, eerste lid, onder a)

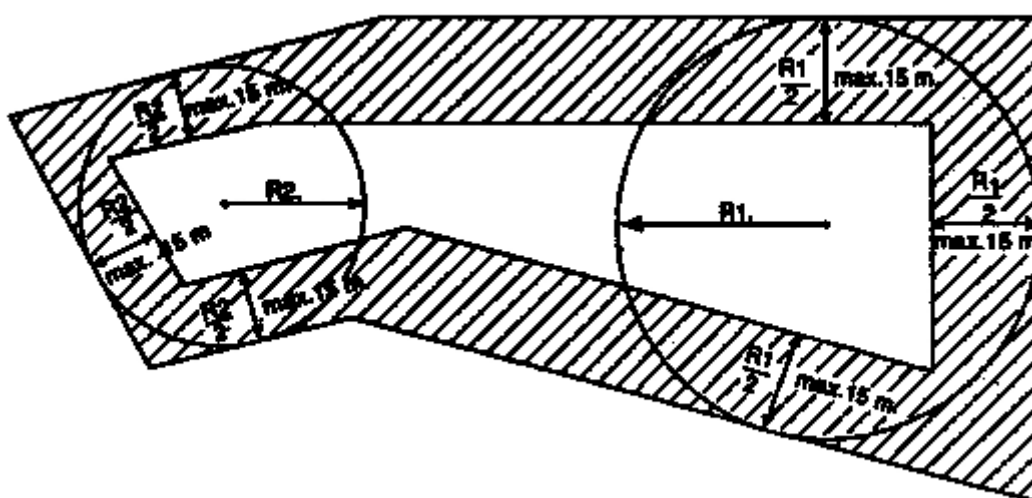

Figuur 6 Ligging van de achtergevelrooilijn (artikel 2.5.11, eerste lid, onder b)



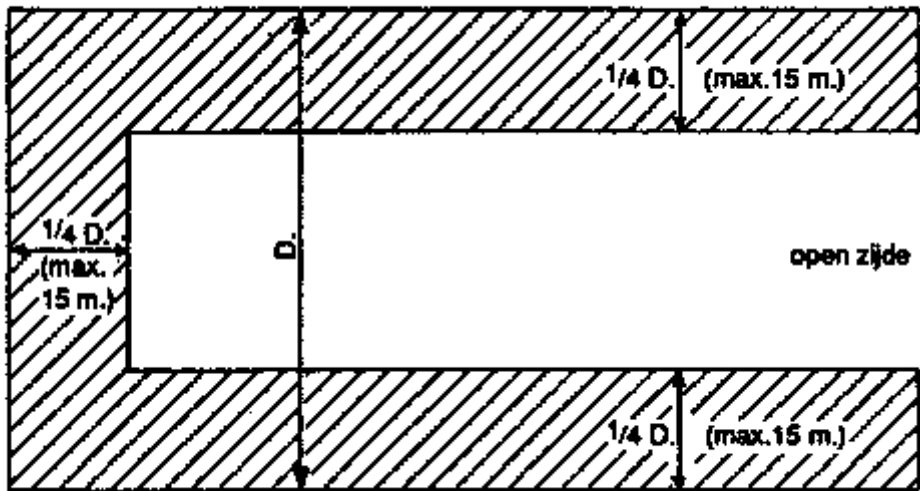

Figuur 7 Ligging van de achtergevelrooilijn (artikel 2.5.11, eerste lid, onder c)

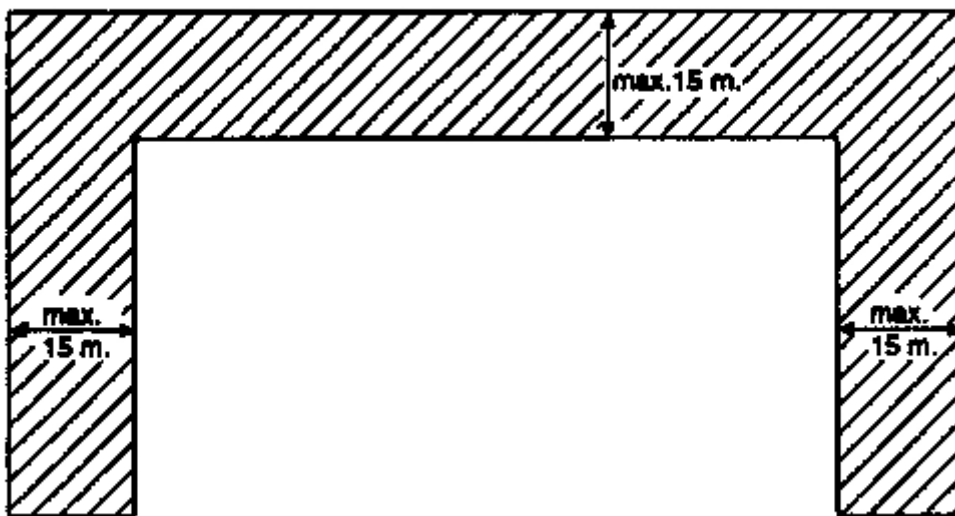

Figuur 8 Ligging van de achtergevelrooilijn (artikel 2.5.11, eerste lid, onder c)

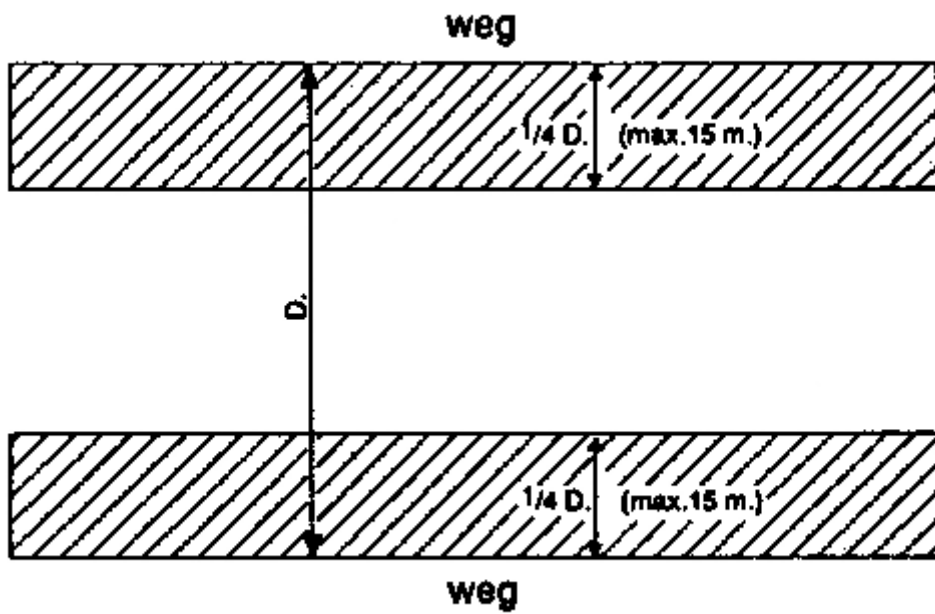

Figuur 9 Ligging van de achtergevelrooilijn (artikel 2.5.11, eerste lid, onder d)

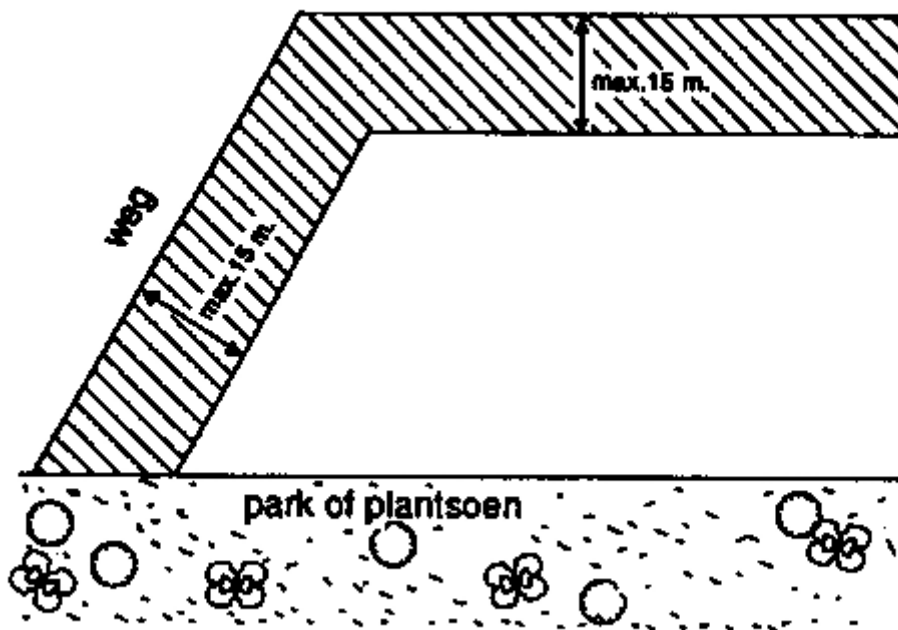

Figuur 10 Ligging van de achtergevelrooilijn (artikel 2.5.11, eerste lid, onder e)

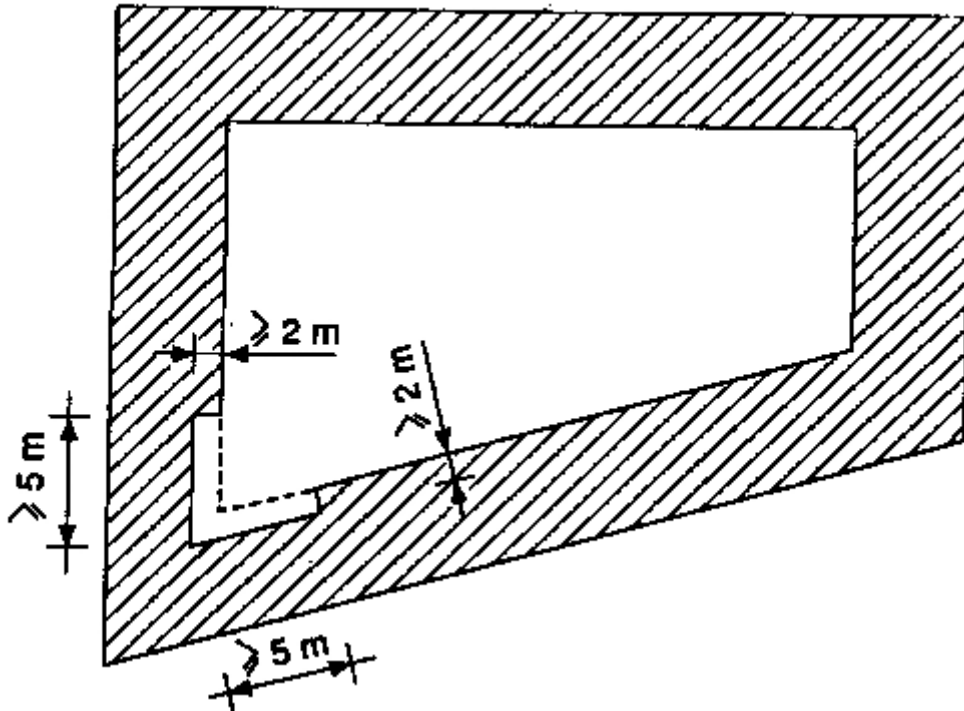

Figuur 11 Teruglegging met het oog op de daglicht toetreding van achtergevelrooilijn die een scherpe hoek met elkaar vormen (ingevolge artikel 2.5.11, lid 2)

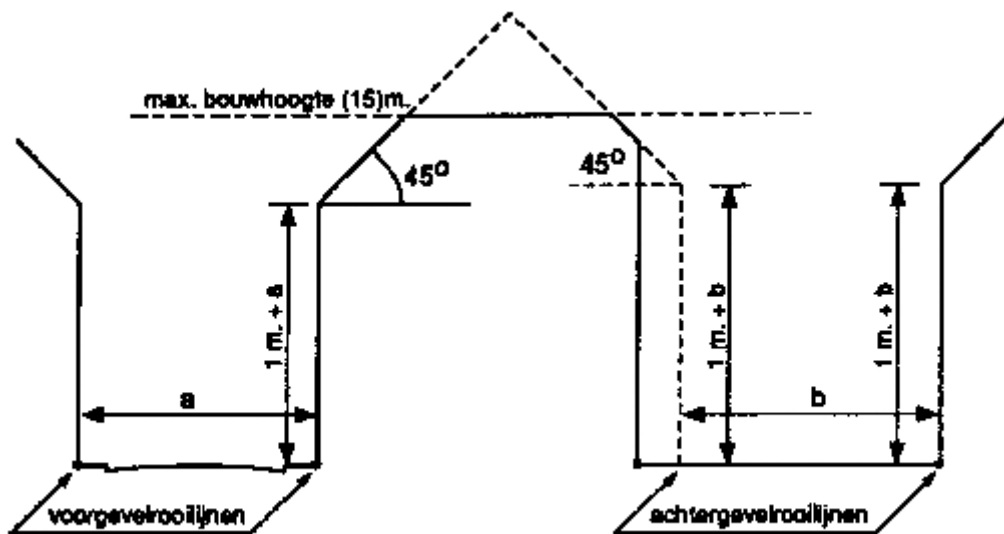

Figuur 12 Bouwhoogte in voor- en achtergevelrooilijn en daartussen. Maximum bouwhoogte (artikelen 2.5.20, 2.5.21, 2.5.23 en 2.5.25). Binnen de bebouwde kom

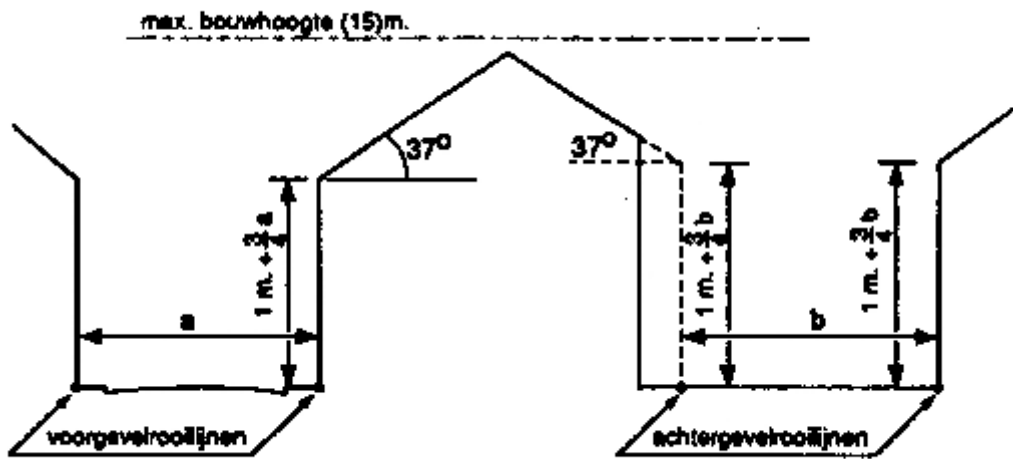

Figuur 13 Bouwhoogte in voor- en achtergevelrooilijn en daartussen. Maximum bouwhoogte (artikelen 2.5.20, 2.5.21, 2.5.23 en 2.5.25).  
Buiten de bebouwde kom

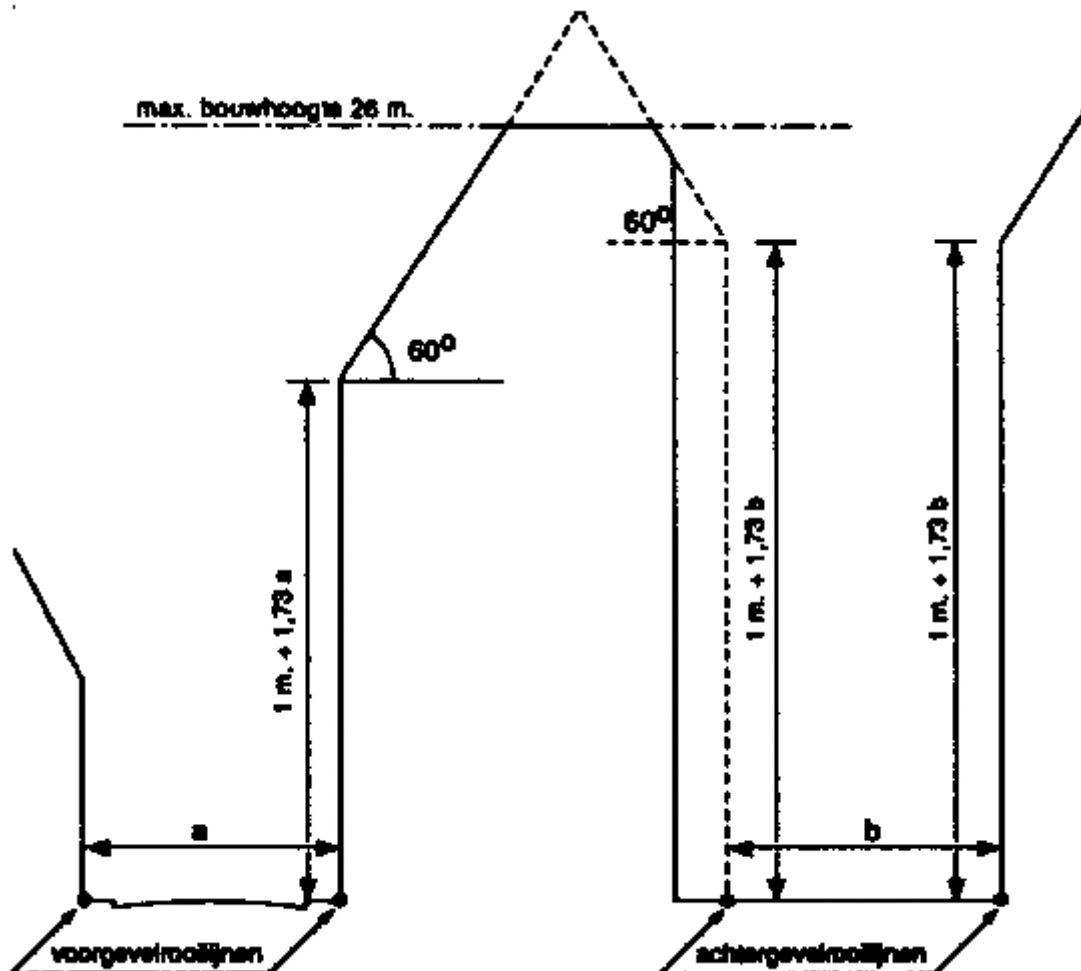

Figuur 14 Bouwhoogte in voor- en achtergevelrooilijn en daartussen. Maximum bouwhoogte (artikelen 2.5.20, 2.5.21, 2.5.23 en 2.5.24, alternatief 2).  
Binnen grootstedelijke delen van de bebouwde kom

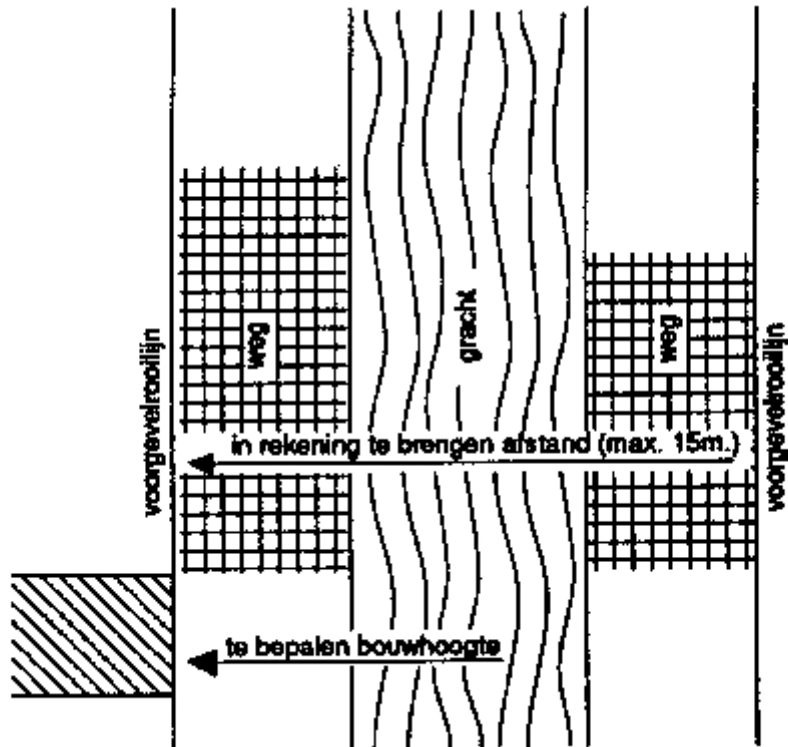

Figuur 15 Bouwhoogte in de voorgevelrooilijn (artikelen 2.5.20, derde lid, eerste alinea)

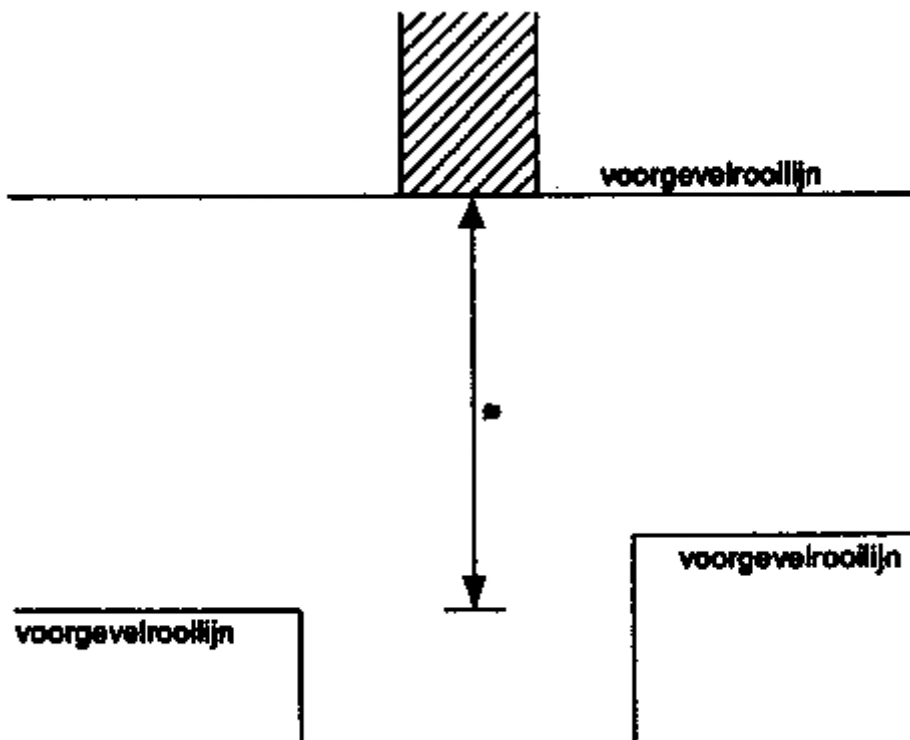

Figuur 16 Bouwhoogte in de voorgevelrooilijn (artikelen 2.5.20, derde lid, tweede alinea)

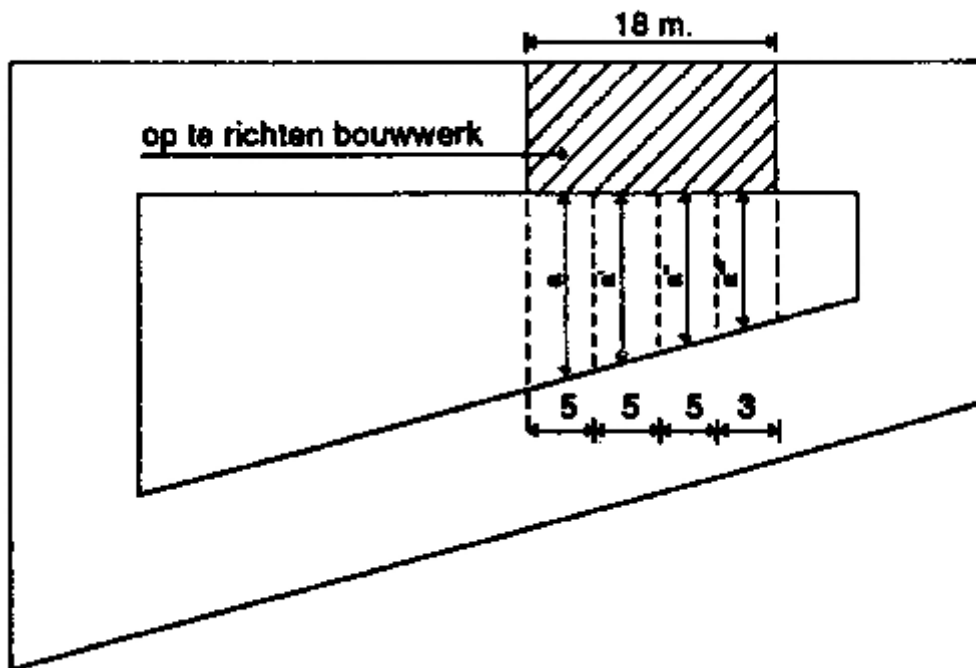

Figuur 17 Bouwhoogte in de achtergevelrooilijn (artikelen 2.5.21, tweede lid, eerste alinea)

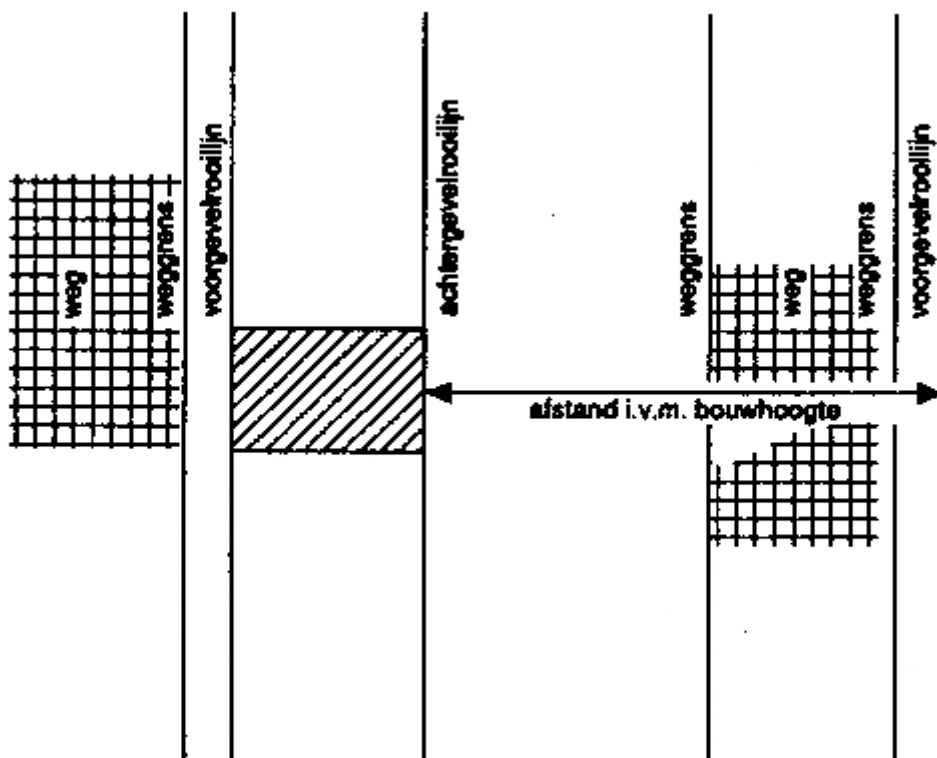

Figuur 18 Bouwhoogte in de achtergevelrooilijn (artikelen 2.5.20, tweede lid, tweede alinea)

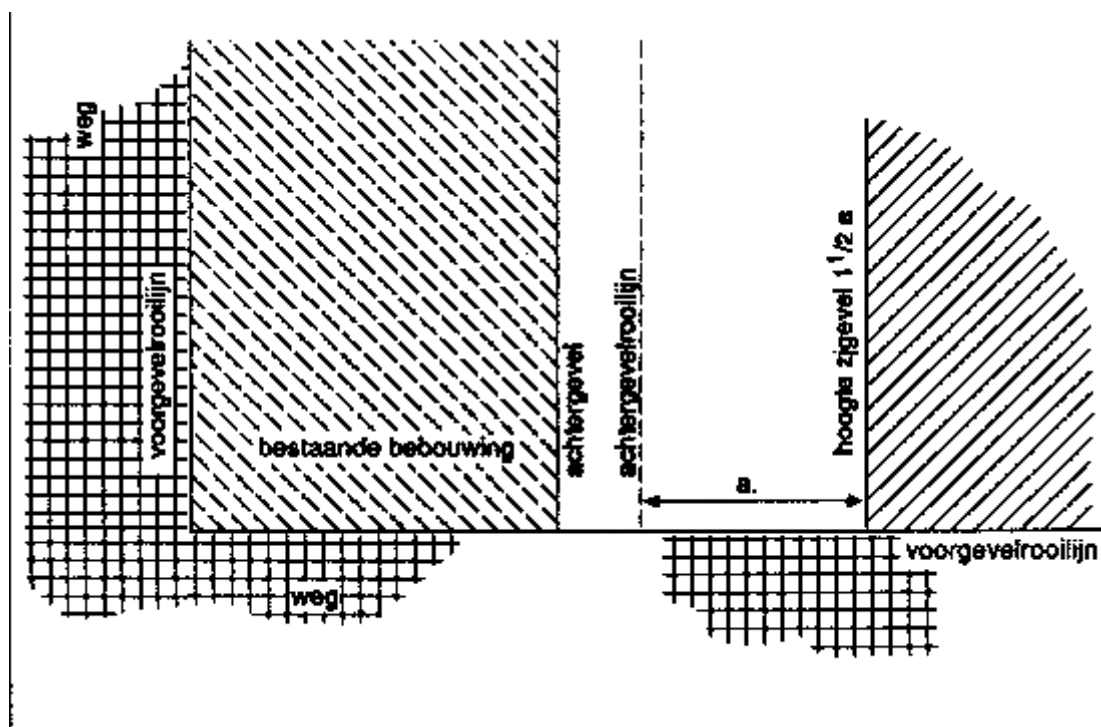

Figuur 19 Hoogte van een zijgevel tegenover een achtergevelrooilijn (artikelen 2.5.22)

**Bijlage 2**  
Vervallen.

**Bijlage 3**  
Vervallen.

**Bijlage 4**  
Vervallen.



## Bijlage 5

### Activiteiten samenhangende met slopen en bedreigingen

Activiteit samenhangende met slooproject	
Sloopmethode	Bedreiging
Beulen (slopen met behulp van slingeren, zwaaien, vallen van bal)	– onvoldoende afstand tot gebouwen
	– stof bij instorten
	– overmatige trillingen
	– ongecontroleerd instorten
Omduwen/omtrekken (uitoefenen kracht haaks op lengterichting met als gevolg breuk)	– stof bij instorten
	– wegspatten dommekracht (hefboom)
	– ongecontroleerd instorten
Expanderen (sloopmethode die gebruik maakt van bepaalde stoffen die een aanzienlijke volumevergroting vertonen; o.a. explosieven.)	– rondvliegend puin
	– opslag e.d.
	– trillingen
	– stofproductie
	– verzakkingen
Afhijsen (knijpen)	– vallend materiaal/onvoldoende afstand
	– omvallen kraan/maximum hijslast
	– afbreken hijslast
Trekken (uitoefenen kracht in de lengterichting)	– kantelen trekapparatuur
	– stapelen palen
Overige methoden:	Slopen in het algemeen met de hand vanaf stellingen, al dan niet met behulp van werktuigen. Hierbij kan indien het bouwhek niet vergenoeg staat puin, gereedschap e.d. Buiten het sloopterrein vallen.
Materieel (bouwkransen, mobiele puinbrekers)	– aan- en afvoer
	– op- en afbouw
	– afbreken hijslast of delen daarvan

	– omvallen kraan
	– overschrijden max. wegbelasting
Sloopobject	–omvallende bouwdelen
	–wegspattend/vallend puin en gereedschap
	–verontreinigd sloopmateriaal
Activiteit samenhangende met sloopproject	Bedreiging
Sloopterrein	– afkalven, instorten bouwputten
	– opslag van materialen en materieel
	– onvoldoende afgrenzing
Bouwputten en -sleuven	– instorten/afkalven bouwputten en sleuven
	– onjuiste bemaling
Bodemverontreiniging en afvoer van sloopmaterialen	Veiligheidsaspecten reeds gedekt: p-bladen arbeidsinspectie en APV's.

**Bijlage 6**

Checklist van bedreigde objecten, functies en maatregelen ten behoeve van de opsteller van het sloopveiligheidsplan

<b>Bedreigde functies en objecten</b>	<b>Mogelijke maatregelen (bron-, pad- en object- gericht)</b>	<b>Aanbevelingen</b>	
Belendingen	Bouwkundige staat	– constructief scheiden	Overleg met eigenaar/beheerder
-	-	– trillingsarm slopen belending (in extremo: met de hand)	-
-	-	– stutten/stempelen bouwputten- en sleuven	-
-	-	– gecontroleerd bemalen	-
-	-	– voorzieningen i.v.m. gemeenschappelijke bouwmuren en funderingen	-
-	Gebruikers	– trillingsarm slopen	Voorlichten gebruikers
-	-	– stofarm slopen	-
-	-	– slopen op bepaalde dagen/tijden	-
-	-	– in extreme situaties (calamiteiten): ontruimen	-
-	-	– rekening houden met verontreinigd sloopmateriaal, zoals asbest	-
-	Gebruiksfuncties	– vrijhouden / toegankelijk houden van belendende gebouwen	Overleg met gebruikers, eventueel koppelen aan verkeerscirculatieplan
-	-	– aangepaste werktijden	-
Gedeeltelijk te slopen objecten	Bouwkundige staat resterende constructie	– toetsen aan Bouwbesluit en Bouwverordening voor wat betreft veiligheid Zie ook bouwkundige staat belendingen	Getoetst dient te worden aan de regelgeving met betrekking tot veiligheid, gezondheid en bruikbaarheid voor bestaande situaties. Voor mogelijke maatregelen en aanbevelingen zie 'belendingen'
-	Gebruikers resterende constructie	– toetsen aan Bouw besluit en Bouwverordening wat betreft veiligheid en gezondheid Zie ook	-

		gebruikers belendingen.	
-	Gebruiksfuncties resterende constructie (school, ziekenhuis, e.d.)	– toetsen aan Bouw besluit en Bouwverordening wat betreft bruikbaarheid Zie ook gebruiksfuncties belendingen	-
Infrastructuur	Kabels, leidingen en rioleringen	– aangepaste sloopmethode	Regelen in vooroverleg met betreffende nutsbedrijven
-	-	– stutten	-
-	-	– beschermen	-
-	-	– (afdekken)	-
-	-	– afsluiten	-
-	-	– omleggen	-
-	-	– hijsplan bij grote hijsklussen	-
-	Straatmeubilair (lantaarnpalen e.d.)	– beschermen	-
-	-	– afsluiten	-
-	-	– verwijderen	-
-	Wegen, bruggen, viaducten, e.d.	– afdekken (schotten, rijplaten, zand)	Overleg met verantwoordelijke instanties
-	-	– aangepaste sloop methode	-
-	Waterstaatkundige werken (kanalen, sluizen, dijken e.d.)	-	Overleg met verantwoordelijke instanties
-	Overig (tunnels e.d.)	-	Regelen in vooroverleg met verantwoordelijke instantie
Verkeerssituatie	Voetgangers en fietsers	– afdoende afgrenzen sloopterrein	Bij complexe situaties: verkeerscirculatieplan Regelen in vooroverleg met verantwoordelijke instanties en gemeentediensten
-	-	– uitstekers (valschermen)	-
-	-	– voetgangerstunnels	-
-	-	– afzetten weggedeelte met hekwerk	-

-	-	- (tijdelijk) afzetten van de gehele weg	-
-	Overig wegverkeer (openbaar vervoer, auto's)	- afdoende afgrenzen sloopterrein	Bij complexe situaties:
-	-	- vrijhouden en waarborgen veiligheid boven leidingen trams en trolleys	Regelen in vooroverleg met verantwoordelijke instanties en gemeentediensten
-	-	- uitstekers	-
-	-	- afzetten weg verkeerscirculatieplan	-
-	Routes voor brandweer- en ziekenhuis auto's e.d.	- vrijhouden weg	Bij complexe situaties: verkeerscirculatieplan
-	-	- aangepaste sloop methode	Regelen in vooroverleg met verantwoordelijke instanties en gemeentediensten
-	-	- beperken overige verkeersstroom	-
-	Spoorwegen	Regelen in vooroverleg met NS	-
-	Scheepvaart	Regelen in vooroverleg met waterbeheerder (RWS, provincie, waterschap, gemeente)	-
Bijzondere omstandigheden	Veel omstanders	- aanbrengen extra veiligheidsvoorzieningen	Vooraf informeren omwonenden
-	-	- afzetten wegen	Bij grote manifestaties overleg met gemeente
-	Calamiteiten (slopen na brand, explosies e.d.)	- afzetten weg	Overleg met deskundige instanties
-	-	- ontruimen belendende percelen	-
-	Vandalen en daklozen	- extra afscheiding	-
-	-	- verscherpt toezicht	-

## **Bijlage 7**

### Voorbeeld voor inhoudsopgave sloopveiligheidsplan

#### Voorbeeld inhoudsopgave sloopveiligheidsplan

1. Naam en correspondentieadres van de aannemer
2. Ligging van het te slopen perceel
3. Doel en opzet sloopveiligheidsplan
4. Beschrijving werkzaamheden
5. Beschrijving toe te passen sloopmethode(n) en materialen, materieel en hulp- en beveiligingsmiddelen
6. Verantwoordelijkheden en verantwoordelijke personen met betrekking tot externe veiligheid
7. Betrokken instanties
8. Dagindeling werkzaamheden
9. Instructies aan werknemers
10. Instructies/voorlichting omwonenden
11. Voorgenomen veiligheidsmaatregelen
12. Uitvoering toezicht op maatregelen
13. Logboek

#### Bijlagen bij het sloopveiligheidsplan

- a. belangrijke telefoonnummers
- b. tekening waarop staat aangegeven:
  - o de situering van het sloopobject;
  - o de plaats van de bouwkranen;
  - o de aan- en afvoerwegen;
  - o de laad-, los- en hijszones;
  - o de plaats van de bouwketen;
  - o de situering van het sloopobject ten opzichte van aangrenzende wegen, bouwwerken e.d.;
  - o de grenzen van het sloopterrein, waarbinnen alle sloopwerkzaamheden, het laden en lossen daaronder begrepen, plaatsvinden;
  - o de in of op de bodem van het bouwperceel aanwezige leidingen;
  - o de plaats van ander hulpmaterieel. De schaal van deze tekening mag niet kleiner zijn dan 1:1.000. (indien nodig bij detailleringen niet kleiner dan 1:100).
- c. controlelijst ten behoeve van externe veiligheid op de werken
- d. transportroutes afkomende materialen

**Bijlage 8**

Keuzetabel voor de vaststelling van deelstromen bij sloop

<b>niveau I minimumscheiding</b>	<b>niveau I-plus minimumscheiding</b>	<b>niveau II</b>	<b>niveau III maximumscheiding</b>
gevaarlijke afvalstoffen (voorheen: chemische of chemisch verontreinigde afvalstromen)	gevaarlijke afvalstoffen (voorheen: chemische of chemisch verontreinigde afvalstromen)	olieproducten overig gevaarlijk afval	afgewerkte olie brandstofrestanten
			batterijen
			accu's
			schoorsteenkanalen
			rookkanalen
			overig chemisch belast puin
			verontreinigde leidingen
			oliehoudende elementen
			coatings, katten
			bitumineuze materialen
			zeefzand
			tl-buizen/starters
			halogeen lampen
			niet uitputtende lijst, voor overzicht zie EURAL
asbest en asbesthoudende afvalstromen	asbest en asbesthoudende afvalstromen	asbestproducten golfplaat	spouwbladen brandwerende platen isolatiemateriaal producten niet elders genoemd
		met asbest en asbeststof verontreinigd sloopafval	met asbest en asbeststof verontreinigd sloopafval
metalen	metalen	ferro	constructiebalken e.d.
			metalen trappen e.d.
			betonijzer
			schroot
			tanks, silo's
			ferro niet elders genoemd

		non ferro	aluminium (kozijnen, instructies) lood (buis, slabben)
			zink (regenpijp, dakgoot) koperbuis
			non ferro niet elders genoemd
		elektriciteitskabels	kabels 220 V
			kabels > 220 V
steenachtig afval i.c. betonpuin en baksteenpuin	steenachtig afval i.c. betonpuin en baksteenpuin	beton	gewapend beton
			schuimbeton
			gasbeton
			staalvezelbeton
			hoge sterkte beton betonproducten
			beton niet elders genoemd
		metselwerk	metselwerkpuin
			metselmortel
		kalkzandsteen	metselwerkpuin
			bouwblokken
		dakpannen/ bedekking (beton, keramiek, leisteen)	intacte dakpannen
			gebroken dakpannen
			dakleien
		keramiek	wandtegels
			plavuizen
			sanitair
		gipshoudende elementen	gipsplaat
			stucwerk
			anhydriet
			vloeren



			gipsvezelplaat
			gipshoudende elementen
		asfalt	asfaltbeton
			asfaltpuin
			freesafval
	steenwol	steenwol	steenwol
	glaswol	glaswol	glaswol
massief hout(zonder verduurzamingsmiddelen, direct herbruikbaar)	massief hout(zonder verduurzamingsmiddelen, direct herbruikbaar)	massief hout (direct herbruikbaar)	balken
			vloerdelen
			trapelementen
			dakbeschot
			regels/tengels
			pallets
			schoon hout niet elders genoemd
		geverfd /gelakt hout	gevelementen
			kozijnen
			deuren
			parketvloeren
			geverfd/gelakt hout niet elders genoemd
		verlijmd hout (plaatmateriaal)	spaanplaat
			multiplex
			hardboard
			vezelplaat
			houtwolcementplaat
			bekistingmateriaal
			vloerplaat
			plaatmateriaal niet elders genoemd

		geïmpregneerd hout	tuinhout
			bielzen
			geïmpregneerd hout
			niet elders genoemd
overig afval	kunststof gevelelementen	kunststof gevelelementen	kunststof gevelelementen
	PVC- en PE-leidingen	PVC	leidingsystemen(riolering, afvoer)
		PP en PE	leidingsystemen (riolering, afvoer)
			dakfolies
			wandfolies
	vlak glas	vlak glas	vlak glas
			draadglas
			spiegelglas
			dubbelglas
			HR- en LE-glas
	papier en karton	papier en karton	papier
			karton
	overig afval	LDPE / HDPE	dakfolies
			wandfolies
			leidingsystemen
		XPS / EPS	vloerisolatie
			dakisolatie
			wandisolatie
		PUR	isolatieplaten
			PUR-producten niet elders genoemd
		overige kunststoffen gemengd	EPDM
			overige kunststoffen gemengd
		cellulose isolaties	cellulose isolaties

		textiel	gordijnen
			vloerbedekking
		door vuil voor hergebruik ongeschikte materialen	folies met aanhangend papier/karton met aanhangend vuil textiel met aanhangend vuil glas met kitresten
composiet-materialen	beton met PS-platen sandwichpanelen metselwerk met stucwerk		
			beton met stucwerk
		thermohardende kunststoffen	meterkasten
			deurknoppen
		overig afval	overig afval

*Toelichting tabel*

In de tabel worden drie niveaus onderscheiden. Niveau I en niveau I-plus staan voor de vereiste minimumscheiding zoals bedoeld in artikel 8.4.1. Dit minimumniveau correspondeert met artikel 4.11 waarin de vereiste minimumscheiding van bouwafval is vastgelegd. Het bestaan van twee niveaus, respectievelijk I en I-plus, is nodig omdat de gemeenteraad bij de vaststelling van artikel 4.11 juncto 8.4.1, een keuze heeft uit twee alternatieven.

Niveau III geeft een optimaal scenario weer, waarin sprake is van een maximale scheiding.

Niveau II is te beschouwen als een tussenstap, waarmee een verder inzicht wordt verkregen in het opsplitsen naar de verschillende afvalstromen. De verschillende categorieën van afvalstoffen die in niveau II worden onderscheiden, kunnen niet worden opgevat als definitieve oplossingen met betrekking tot scheiden.

Hierna wordt kort beschreven op welke wijze de tabel kan worden gebruikt als hulpmiddel.

- Gevaarlijke afvalstoffen; chemische en chemisch belaste afvalstromen:  
Op het gevaarlijke afval is het Besluit aanwijzing gevaarlijke afvalstoffen van toepassing (EURAL). Het scheiden van de herbruikbare componenten uit het gevaarlijke afval heeft alleen zin indien deze gescheiden worden op niveau III.
- Asbest en asbesthoudende afvalstromen  
Het scheiden van asbestproducten tot op niveau III is niet zinvol. Volstaan kan worden met het apart houden van asbest en asbesthoudende producten in één afvalstroom, omdat asbest altijd moet worden gestort.
- Overige afvalstromen  
Het scheiden van de diverse componenten is alleen zinvol indien hiermee een afvalstroom wordt verkregen die in aanmerking komt voor hergebruik en waarvoor inzamel- en verwerkings- of bewerkingscapaciteit bestaan.  
Voor sommige componenten betekent dit dat gescheiden dient te worden tot niveau III (bijvoorbeeld bepaalde betonproducten, steenachtige isolatiematerialen, dakpannen, metalen, kunststoffen, glas, schoon hout). Voor andere componenten kan ook worden volstaan met scheiding op niveau II (asfalt, metselwerk, kalkzandsteen, geverfd en gelakt hout, verlijmd hout, papier en karton, textiel, kabels).

- Niet-herbruikbare niet-gevaarlijke (c.q. chemisch verontreinigde) afvalstromen  
In verband met het stortverbod voor bouw- en slooafval, moet ook deze categorie worden beschouwd als overig afval en worden afgevoerd naar de sorteerinrichting.

De tabel is niet meer dan een hulpmiddel voor de gemeente bij het bepalen van de mate van scheiding die zal worden voorgeschreven in de omgevingsvergunning voor het slopen.

Er is bewust voor gekozen om geen indicatie te geven voor de verschillende inzamelstructuren en bewerkings- of verwerkingsstructuren, omdat deze regionaal of lokaal kunnen verschillen en aan wijzigingen onderhevig zijn.

Het is daarom noodzakelijk dat de desbetreffende ambtenaar, verantwoordelijk voor de controle van de vergunningaanvraag, op de hoogte is van de lokale en regionale verwerkingscapaciteit voor de bij sloop vrijkomende afvalstromen.

Al dan niet verontreinigde grond is niet in deze tabel opgenomen. Grond die tijdens of na het slopen wordt afgevoerd, is geen slooafval en kan dus geen onderwerp zijn in een voorschrift van de omgevingsvergunning voor het slopen. Toch verdient het aanbeveling alert te zijn op de afvoer van (verontreinigde) grond.

Voor informatie betreffende de bewerkings- en verwerkingscapaciteit en locaties van bewerkings- en verwerkingsinstallaties kunnen onder meer de volgende publicaties worden geraadpleegd:

- Vademecum voor afvalverwerkingsdiensten (uitgeverij VAD BV, Alphen aan den Rijn, 1993)
- SBR-brochure 230-b Bouw-afvalstoffengids, Rotterdam 1991.

**Bijlage 9**  
Vervallen

**Bijlage 10 Handreiking voor de visuele inspectie van woningen en daarmee vergelijkbare bouwwerken op de aanwezigheid van asbest**

Asbestcementproducten en overige producten waarin asbest in hechtgebonden vorm voorkomt (N.B. De aanduiding 'hechtgebonden' geldt voor het nieuwe product. Door slijtage kan de hechtgebondenheid van deze producten in de loop der tijd afnemen.)

Product	Mogelijk toegepast in	Mate waarin het is toegepast	Uiterlijk
Asbestcement, vlakke plaat	Gevels, dakbeschot, rondom schoorstenen	Vaak	Grijze plaat van 3 tot 8 mm dik, vaak aan een kant 'wafelstructuur'
Asbestcement, vlakke gevelplaat met coating	Decoratieve buitengevels, galerij	Vrij algemeen in flats	Als vlakke plaat maar met aan een kant gekleurde geëmailleerde of gespoten coating
Asbestcement, schoorsteen of luchtkanaal	Bij kachel of CV-installatie, ventilatiekanalen	Vaak	Rond of vierkant kanaal, verder als vlakke plaat
Asbestcement, bloembak	Zowel buiten als binnen, balkons	Vaak	In diverse vormen, verder als vlakke plaat, meestal dunner dan betonnen bak
Asbestcement, golfplaat	Daken van schuren en garages	Vaak	Als golfplaat, in diverse dikten
Asbestcement met cellulosevezels (asbestboard)	Alleen geschikt voor binnentoepassingen, aftimmeringen, inpandige kasten	Soms	Geelbruine, dunne plaat, lijkt op hardboard
Asbestcement, dakleien	Imitatieleien	In Nederland weinig toegepast	Vlakke plaatjes, aan één zijde gecoat
Asbestcement, standleidingen	Afvoer toilet	Vaak	Als luchtkanaal, maar dikker
Asbestcement, imitatiemarmer	Vensterbanken en schoorsteenmantels	Soms	Als marmer, in breuk of zaagvlakken zijn witte vezels zichtbaar
Harde asbesthoudende vinyltegels	Toiletten, keukens	Soms, meestal bij de bouw gelegd	Harde tegel met meestal een wit gevlamd motief

Producten waarin asbest in een niet-hechtgebonden vorm voorkomt.

Afdichtkoord	Afdichting schoorstenen kachelruitjes en deurtjes, in oude haarden en allesbranders	Regelmatig	Wit tot vuilgrijs pluizig koord
Asbesthoudend stucwerk	Op (vochtige) muren en plafonds	Nauwelijks	Vezelige korrelstructuur
Brandwerend board	Onder CV-ketels, wanden CV-kast, stoppenkast, plafonds, trapbeschoot	Regelmatig, vooral in flats en grotere complexen	Lichtbruin tot geel, zachtboardachtig
Asbestkarton	Bekleding zoldering	Weinig	Lichtgrijs, kartonachtig
Vinylzeil met asbesthoudende onderlaag	Keukens, trappen enz., geproduceerd voor 1983	Zeer vaak	Zeer divers, alleen te herkennen door analyse onderlaag

### Toelichting tabel

#### *Herkennen van asbest*

Alleen in een laboratorium kan met 100 procent zekerheid worden vastgesteld of een materiaal of een product asbest bevat. Wel kunt u materialen herkennen waarin mogelijk asbest zit. Het bovenstaande overzicht helpt daarbij. Dit overzicht is niet volledig.

Voor de herkenning van vinylvloertegels en vinylvloerbedekking (in de volksmond zeil) waarin mogelijk asbest zit, kan de volgende informatie worden gegeven:

#### *Asbesthoudende vinylvloertegels*

Tot omstreeks 1985 waren vinylvloertegels te koop, die verstevigd zijn met asbest. Meestal zijn deze kunststoftegels al tijdens de bouw gelegd. Vinylvloertegels zijn veelal toegepast in vochtige ruimten, zoals toiletten en keukens. Vinylvloertegels zijn hard en een beetje glanzend, vaak met een wit 'gevlamde' decoratie.

#### *Asbesthoudende vinylvloerbedekking*

Vinylvloerbedekking met asbest was tussen 1968 en 1983 te koop. Het is veel gebruikt in keukens en op trappen. De toplaag is van PVC en in de onderlaag zit asbest. Deze viltachtige onderlaag lijkt op karton en is lichtgrijs tot lichtbeige en soms lichtgroen.

Asbest zit bijna nooit in de volgende soorten vloerbedekking: vloerbedekking van textiel (tapijt); ondertapijt van vilt; breekbaar, dun zeil met een doffe, zwarte of wijnrode onderkant; stijve, zeilachtige vloerbedekkingen met een harde, ruwe onderzijde met daarin een grofmazig juteweefsel, zoals linoleum; buigzaam zeil met een dikke, bruine, harige onderzijde; soepel zeil met een onderkant van kunststof (plastic) of foam (schuim).

Ten slotte is het van belang het volgende te weten: Toepassing en verkoop van asbest is sinds 1 juli 1993 nagenoeg verboden. Na 1983 is vrijwel geen losgebonden asbest meer toegepast. Sinds enkele jaren zijn ook asbestvrije cementplaten (bijvoorbeeld golfplaten) op de markt. De in Nederland gefabriceerde asbestvrije cementplaten zijn te herkennen aan de opdruk NT aan de onderzijde van de plaat.