

DOORSNEDE  
BESTAAND

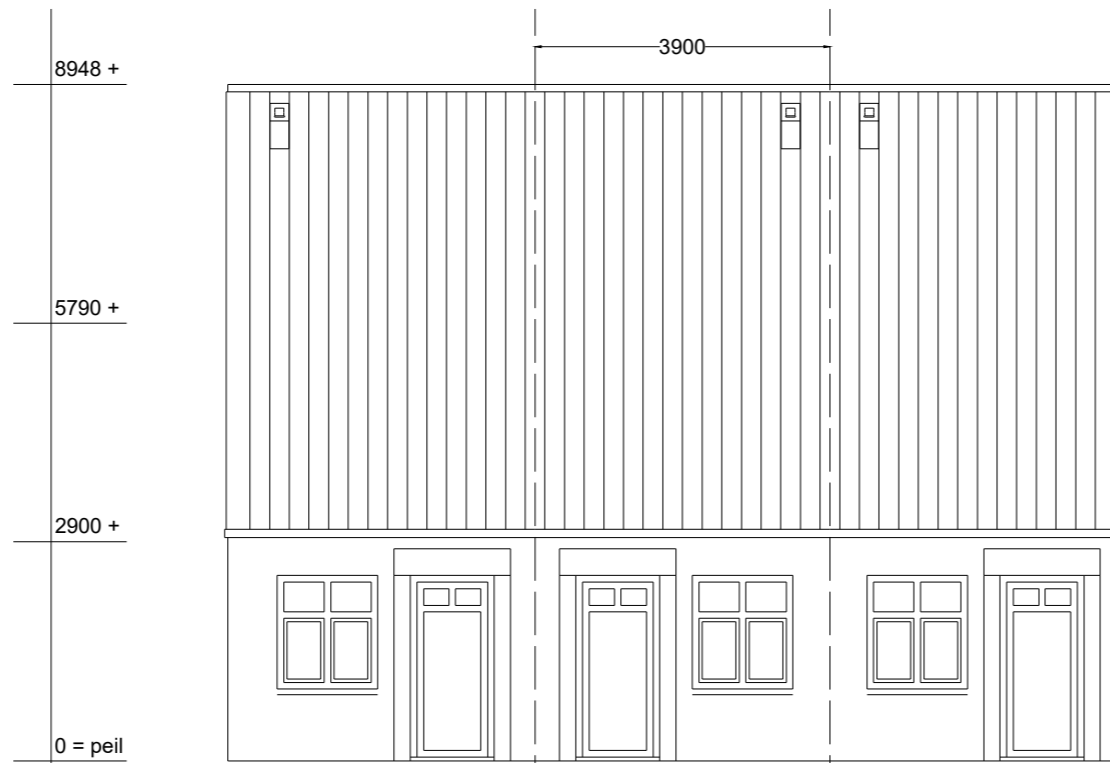

VOORGEVEL  
BESTAAND

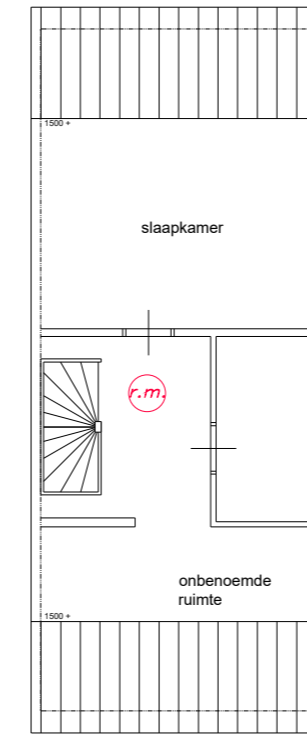

INDELING  
BESTAAND

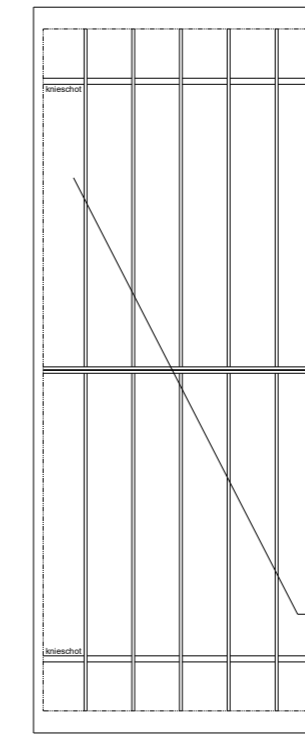

KAPPLAN  
BESTAAND

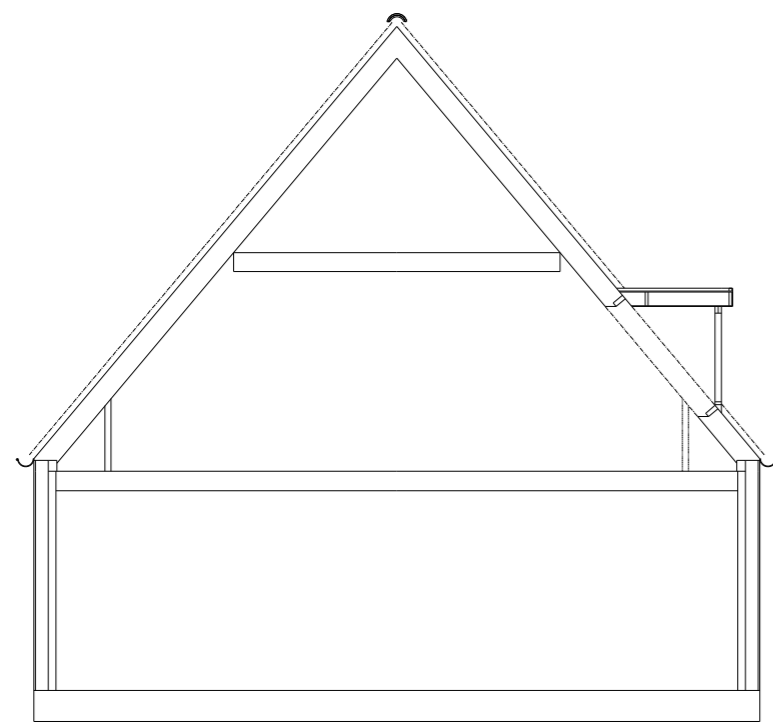

DOORSNEDE  
NIEUW

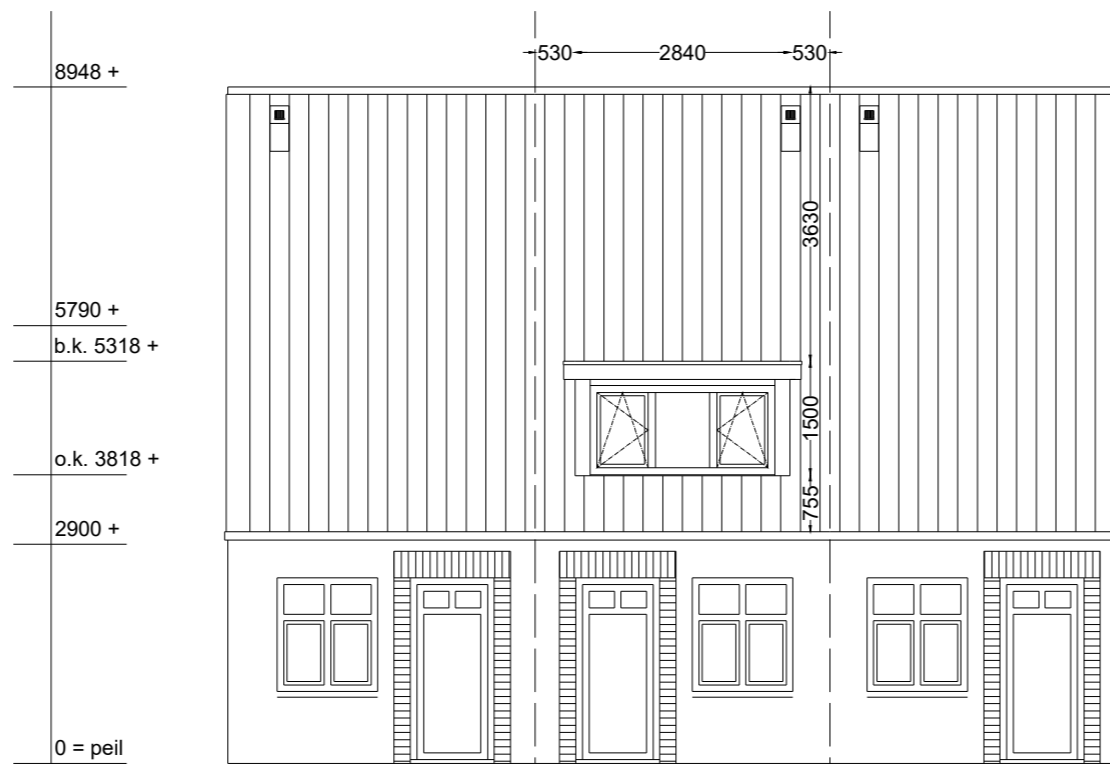

VOORGEVEL  
NIEUW

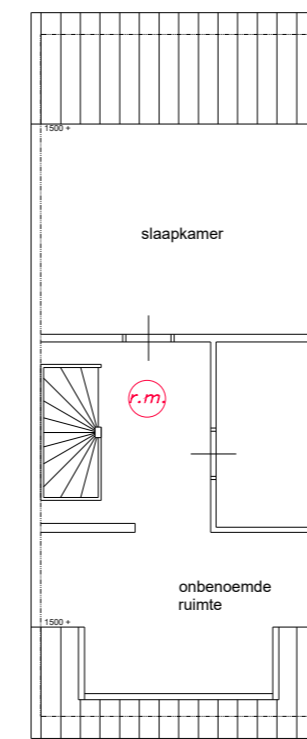

INDELING  
NIEUW

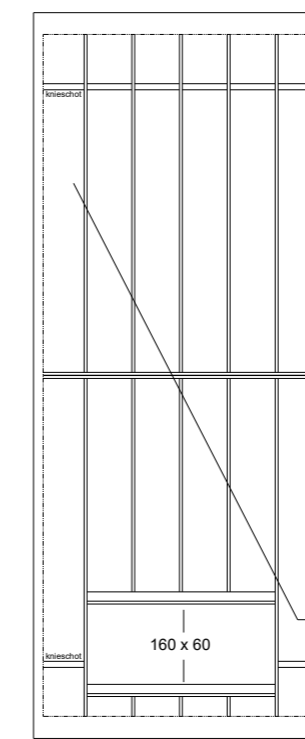

KAPPLAN  
NIEUW

Toegevoegde inhoud / oppervlakte	
Inhoud:	1,50 m³
Oppervlakte:	2,19 m²

Gemeente Texel **.txl**

Behoort bij besluit van  
Burgemeester en Wethouders van Texel,  
zaaknummer: 3719064  
kenmerk document: Bijlage 1/1  
namens de burgemeester en wethouders van Texel,  
de heer R. Westbroek  
afdelingsmanager Beleid & Vergunningen

Alle maten in het werk te controleren

PRINCIPE DETAILS

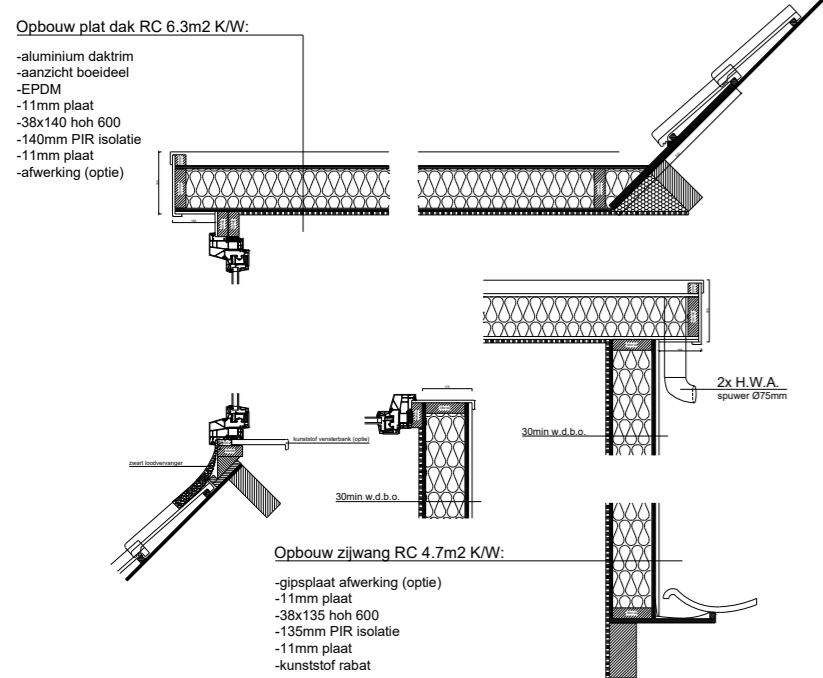

- Kozijn : kunststof verdiept / wit RAL 9010
- Raam : draaikiepraam / leigrijs RAL 7015 houtnerffolie
- Beglazing : isolatieglas HR++
- Zijwangen : kunststof rabat hor. / wit RAL 9010 houtnerffolie
- Boeideel : kunststof / wit RAL 9010 houtnerffolie
- Front : kunststof / wit RAL 9010 houtnerffolie
- Dakschuinte : 50 graden
- Dakconstructie : plat, overstek 150mm

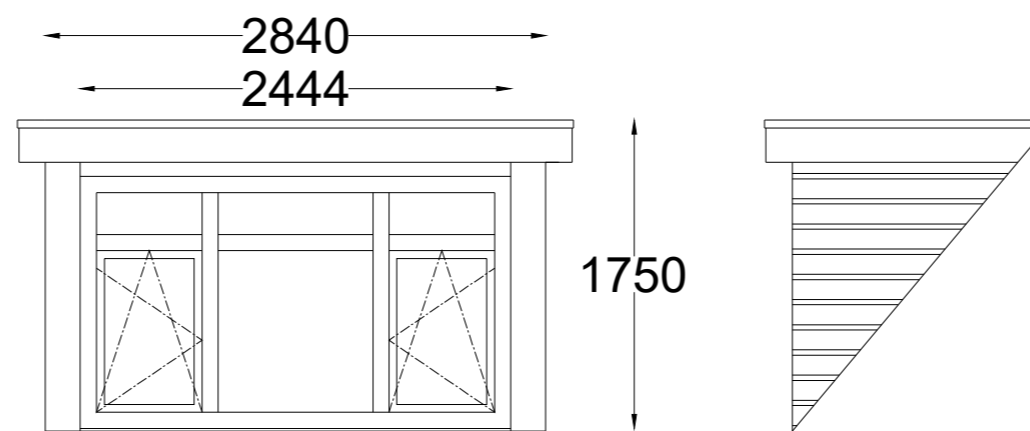

AANZICHT DAKKAPEL



Project	Plaatsen dakkapel voorgevel
Adres	De Siep 28
Schaal	1:100 A2
Datum	01/04/2026
Versie	3
Naam	
Postcode	1797 CA
Plaats	Den Hoorn