

tekeningnummer	omschrijving	status	o-datum	revisie-datum	rev.
OA00D01 K01	Details K1.01 & K1.02	Definitief	28-02-2023		
OA00D01 K02	Details K1.03 & K1.04	Definitief	28-02-2023		
OA00D01 001	Details 00.01 t-m 00.03	Definitief	28-02-2023		
OA00D01 002	Details 00.04 t-m 00.06	Definitief	28-02-2023		
OA00D01 003	Details 00.07 & 00.08	Definitief	28-02-2023		
OA00D01 101	Details 01.01 t-m 01.03	Definitief	28-02-2023		
OA00D01 102	Details 01.04 t-m 01.06	Definitief	28-02-2023		

## brandwerendheid hoofdraagconstructie

van toepassing:  
NEN-EN 1991

eis: **120 min.** , geldt voor de volgende onderdelen:

beton elementen : **zonder verdere behandeling**

staal elementen : **d.m.v. bekleding, beplating, verf enz.**

hout/steen elementen : **d.m.v. bekleding, beplating, verf enz.**

## algemene opmerkingen

Peil =0= ca. 3,5m +N.A.P.

**Vorm prefab betontrappen en balkons volgens tekening architect en uitwerking volgens aannemer.  
Stekken en gains t.b.v. prefab elementen volgens uitwerking aannemer.**

datum 28-02-2023

fase OA

status Definitief

project

De Nieuwe Stad Kamer 10 Amersfoort

architect

Studio Muoto, Frankrijk

opdrachtgever

Schipper Bosch

**VAN** RAADGEVENDE  
INGENIEURS  
**ROSSUM**

Detailboek

schaal  
1:20

formaat  
A3

ordernr.  
10769

projectleider  
M. Tromp

getekend  
L. Donkers

bouwdeel fase niveau volgnr. revisie

OA00D01

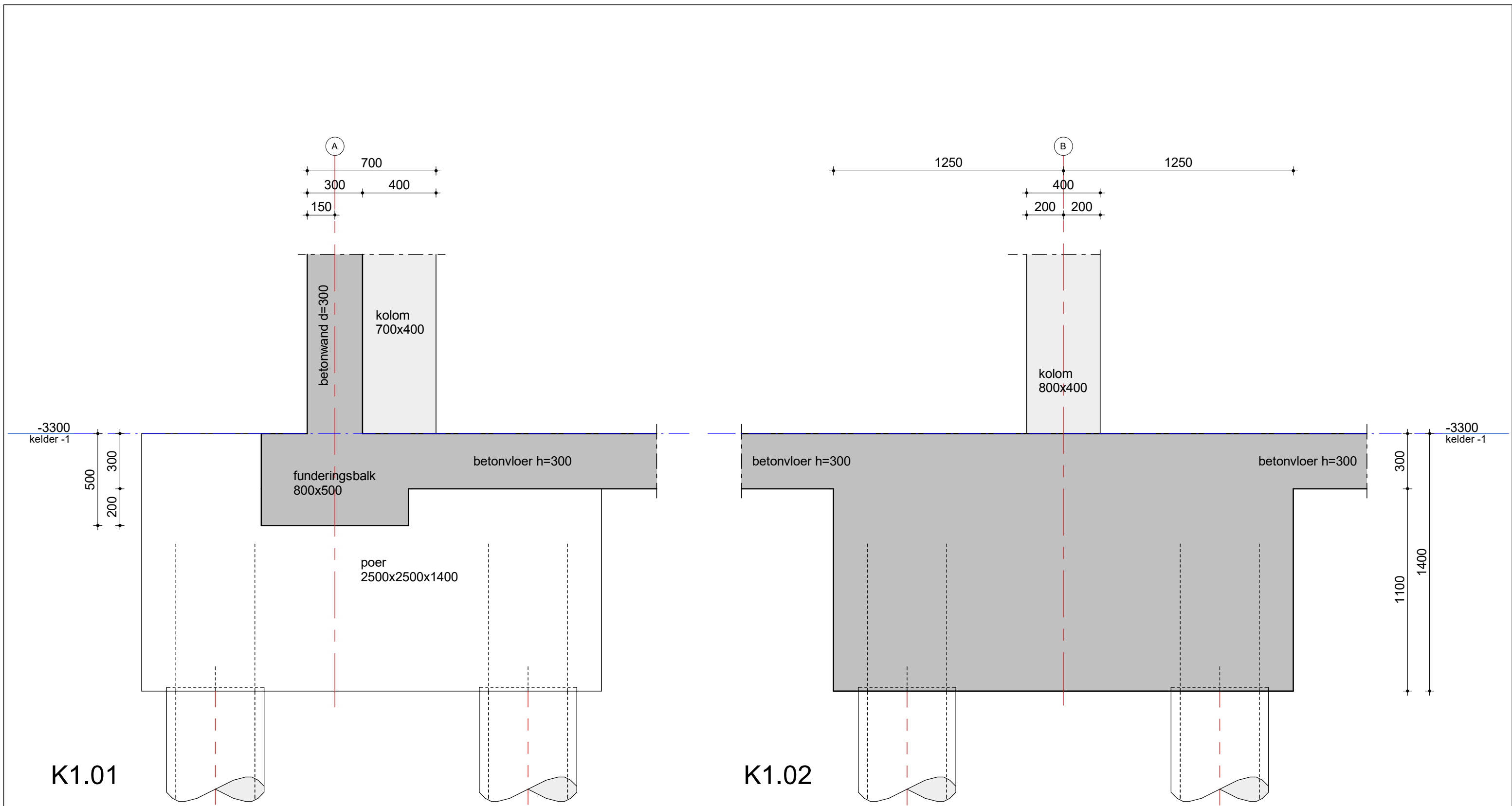

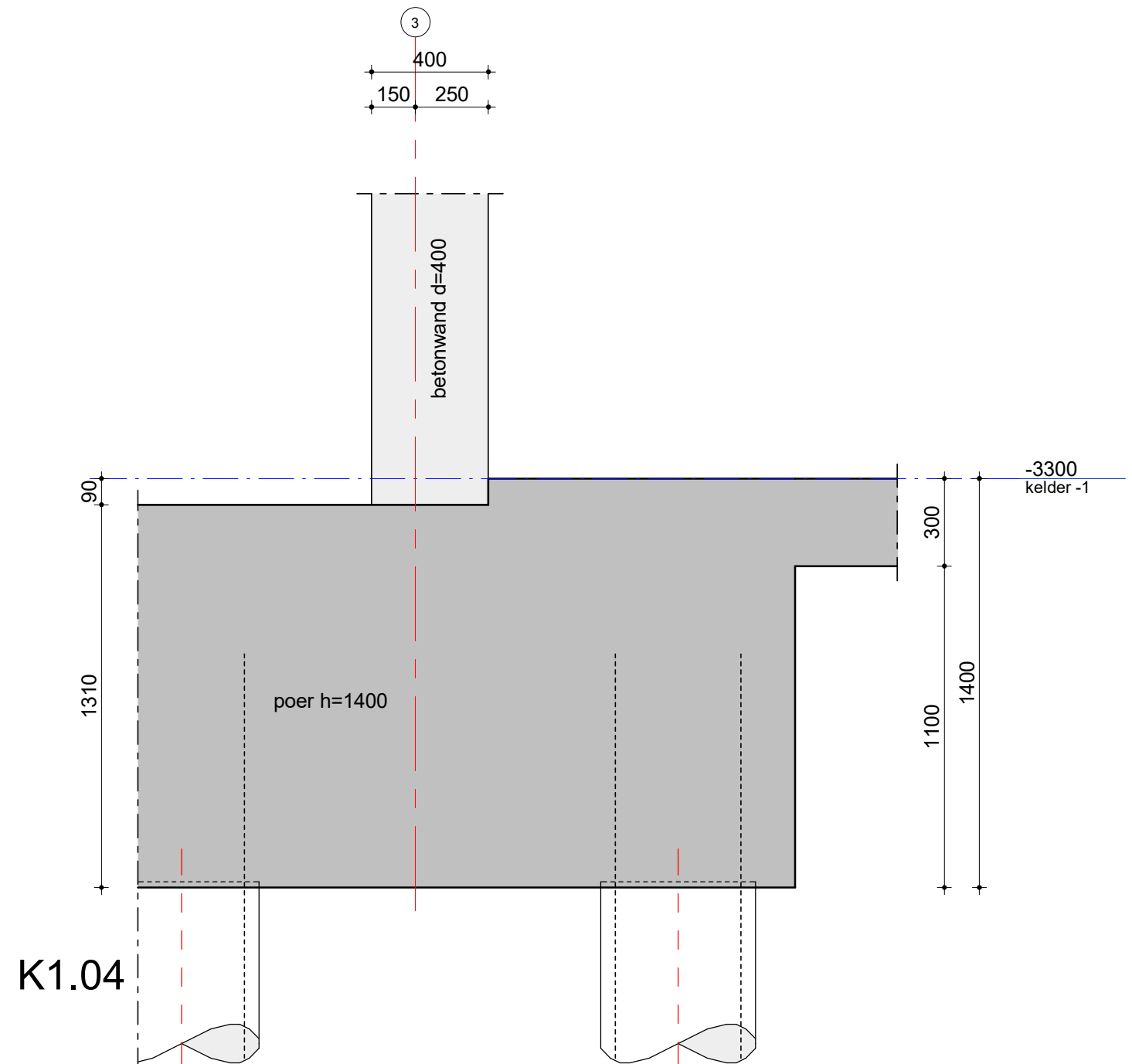
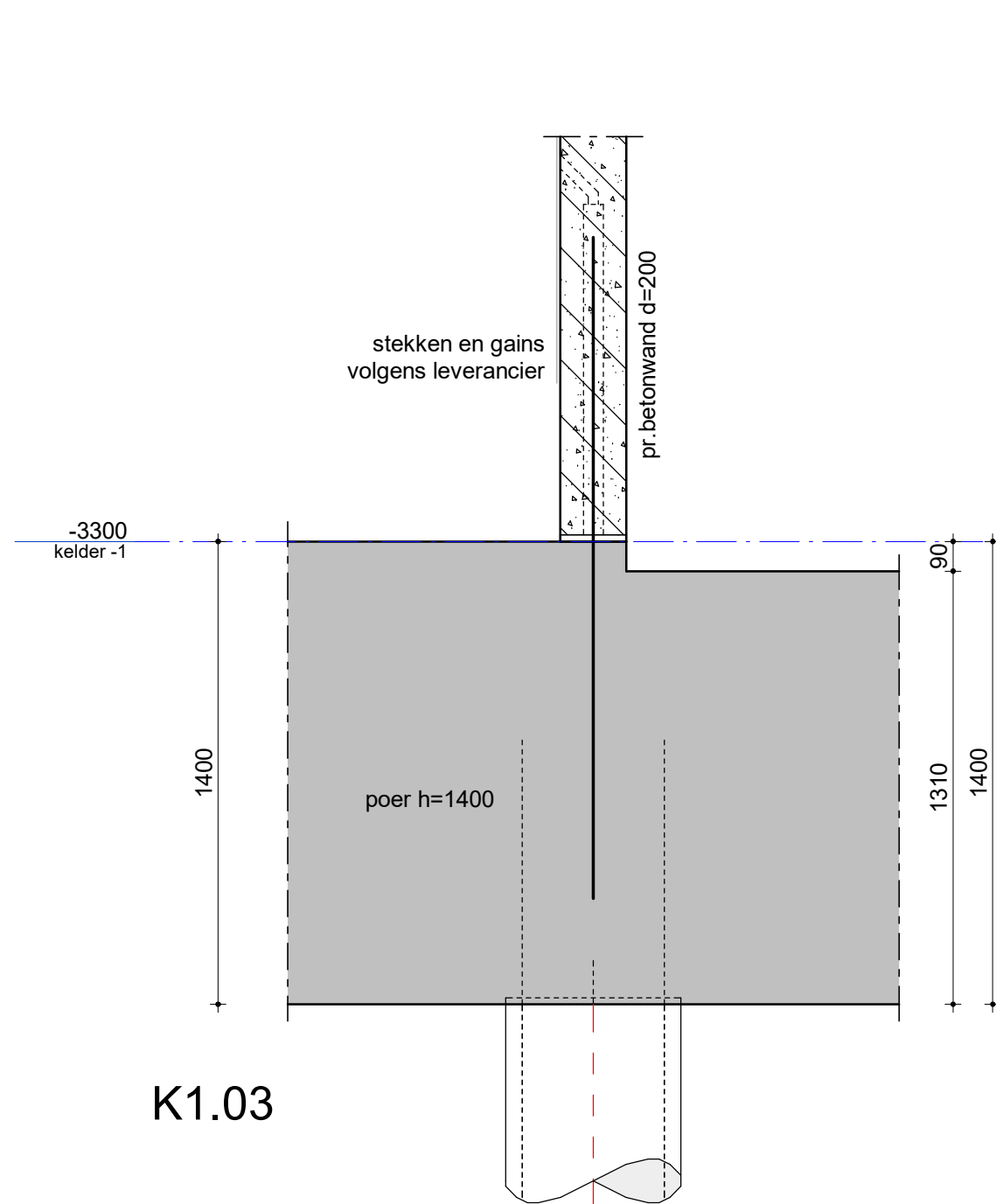

schaal: 1:20

datum: 28-02-2023

revisie:

**VAN** RAADGEVENDE  
INGENIEURS  
**ROSSUM**

Details K1.03 & K1.04

ordernr.  
10769

bouwdeel  
tekeningnummer  
0A00D01

bladnr.  
K02

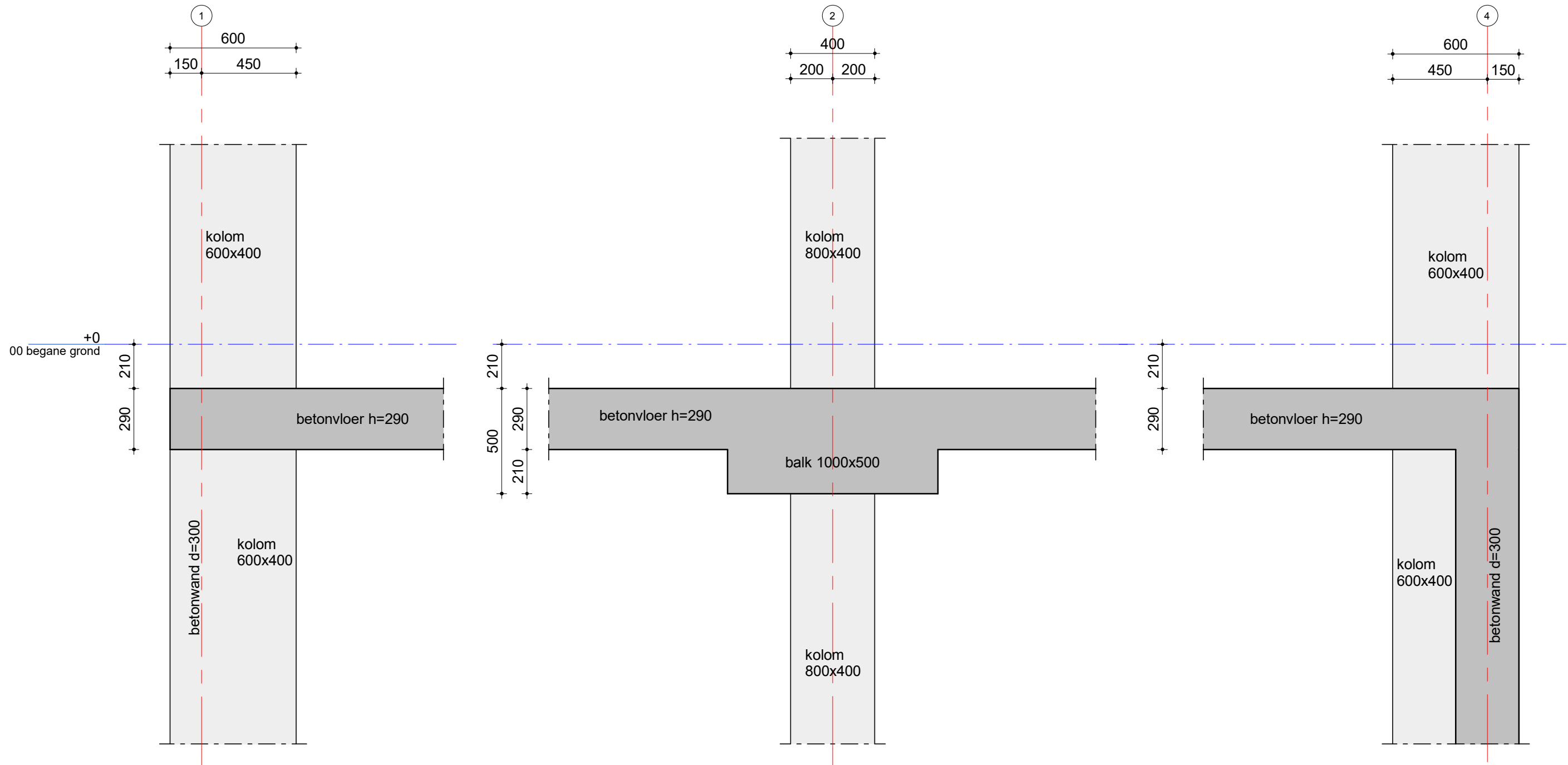

00.01

00.02

00.03

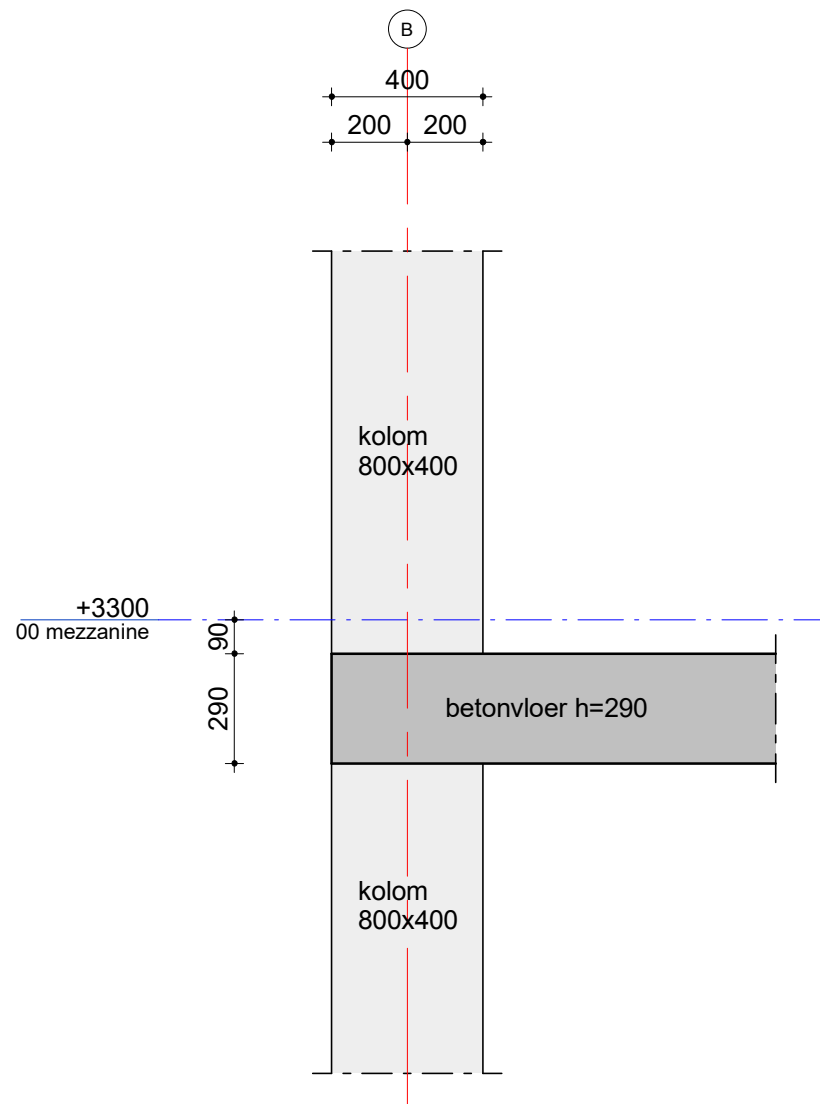

00.04

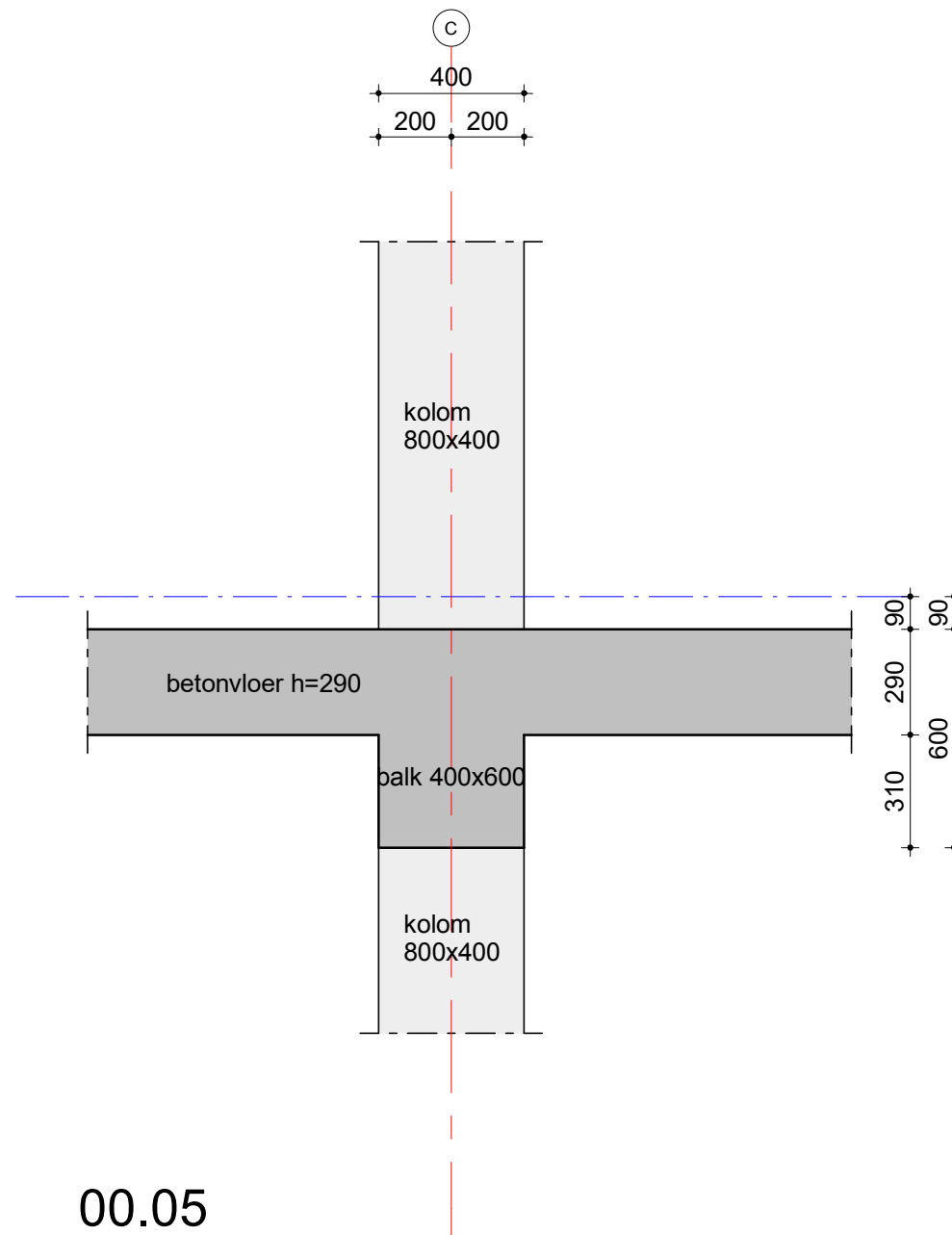

00.05

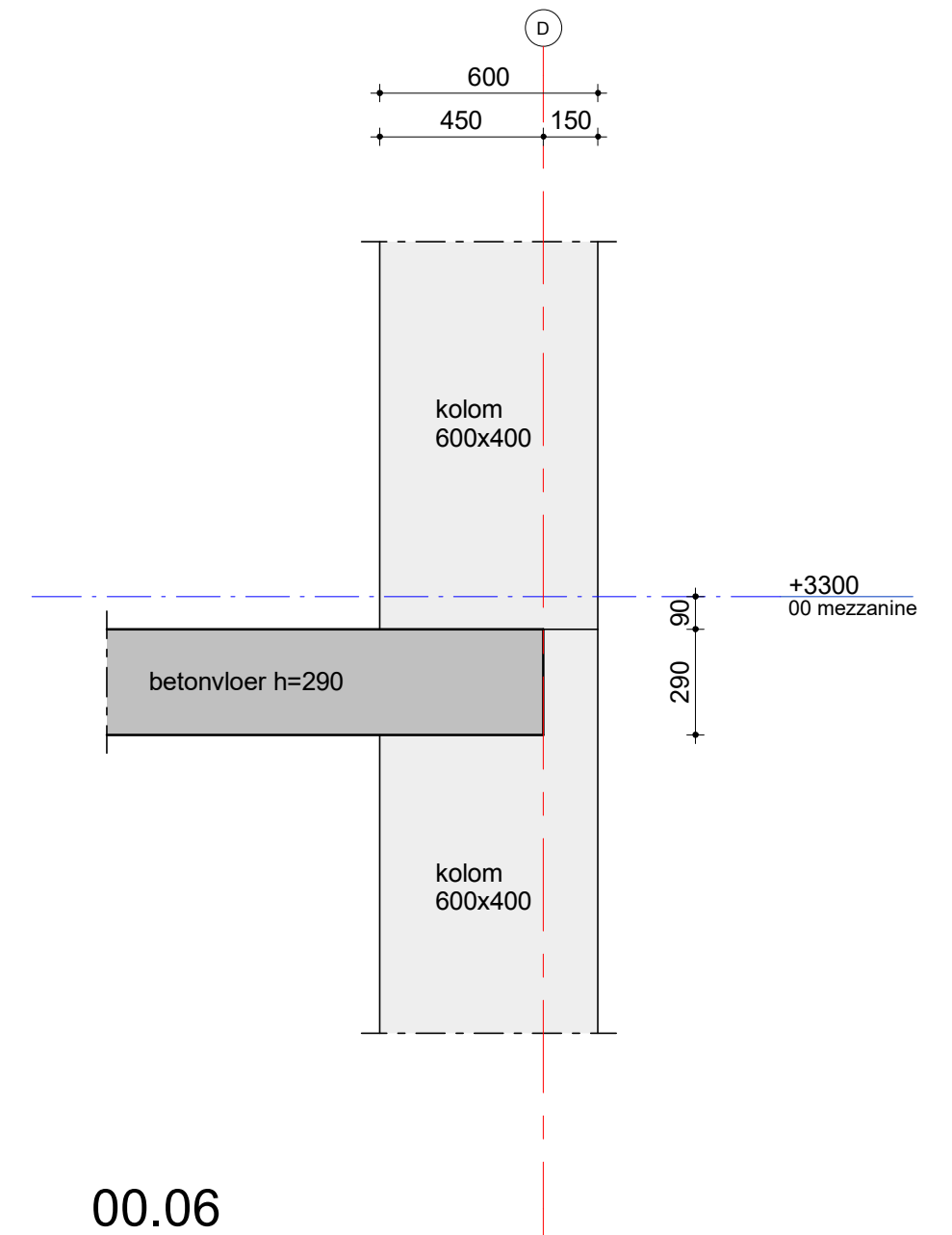

00.06

schaal: 1:20

datum: 28-02-2023

revisie:

**VAN** RAADGEVENDE  
INGENIEURS  
**ROSSUM**

Details 00.04 t-m 00.06

ordernr.  
10769

bouwdeel  
0A00D01

bladnr.  
002

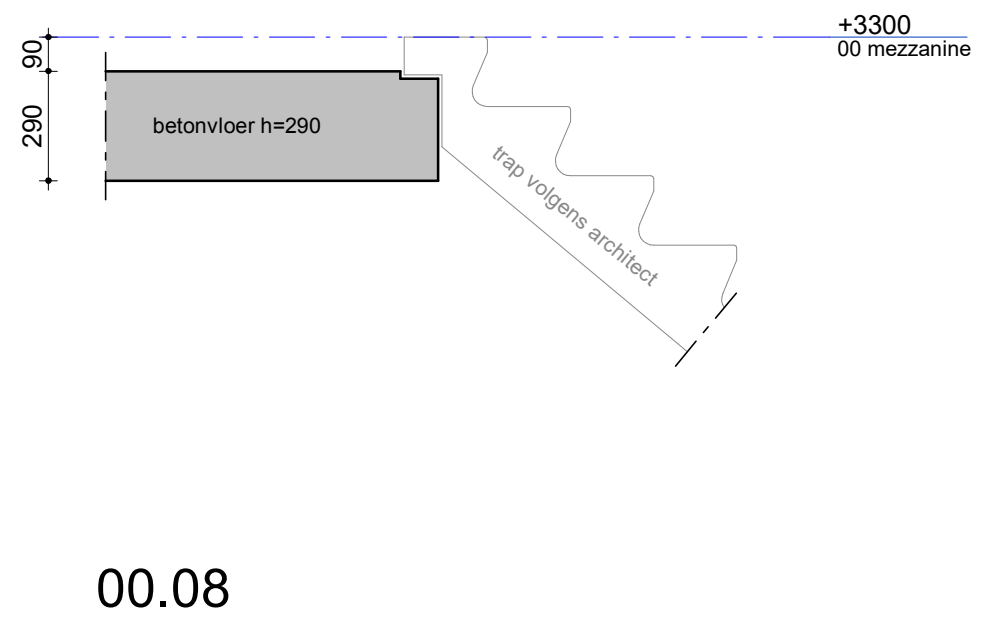
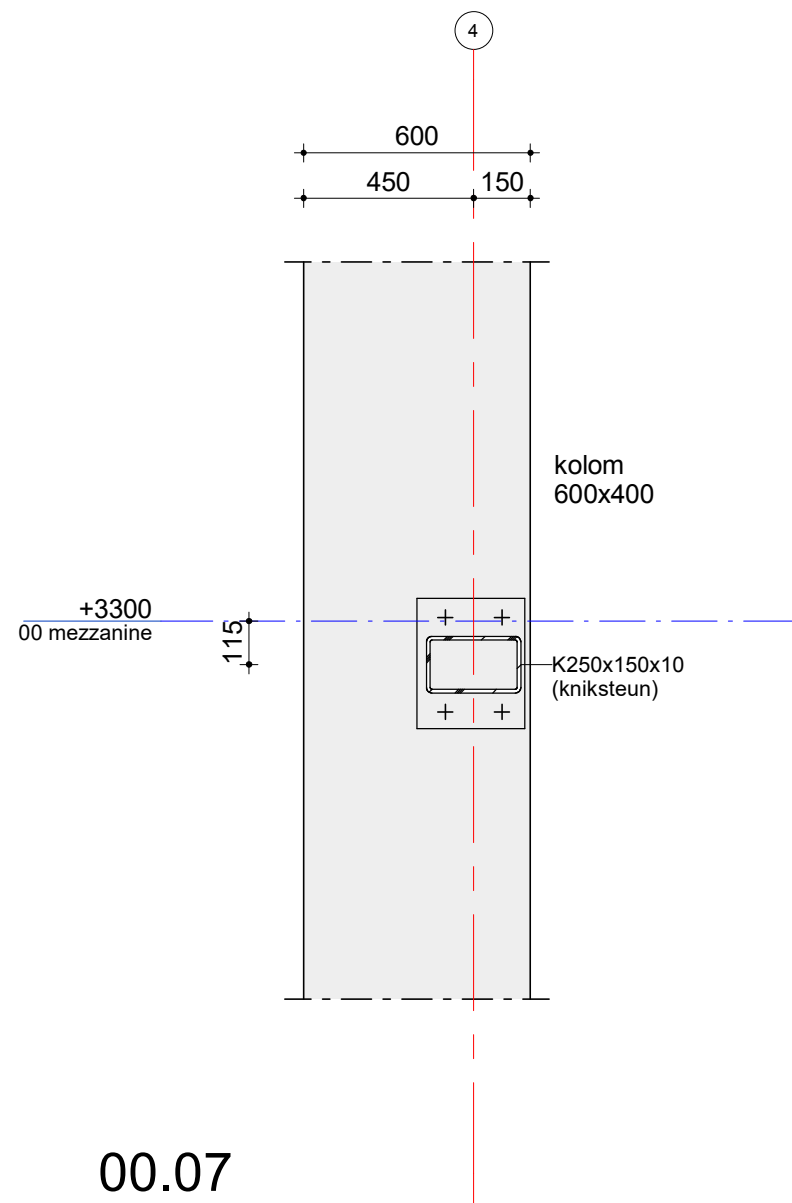

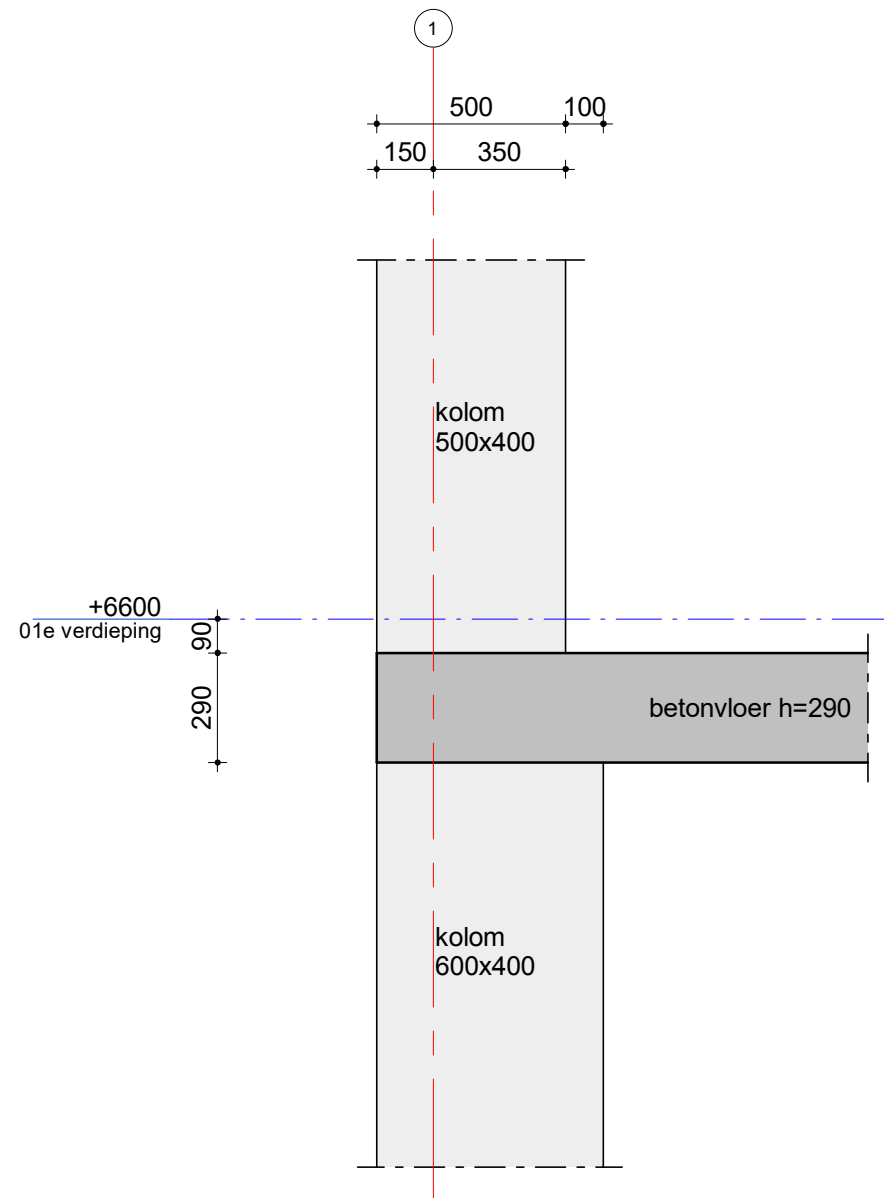

01.01

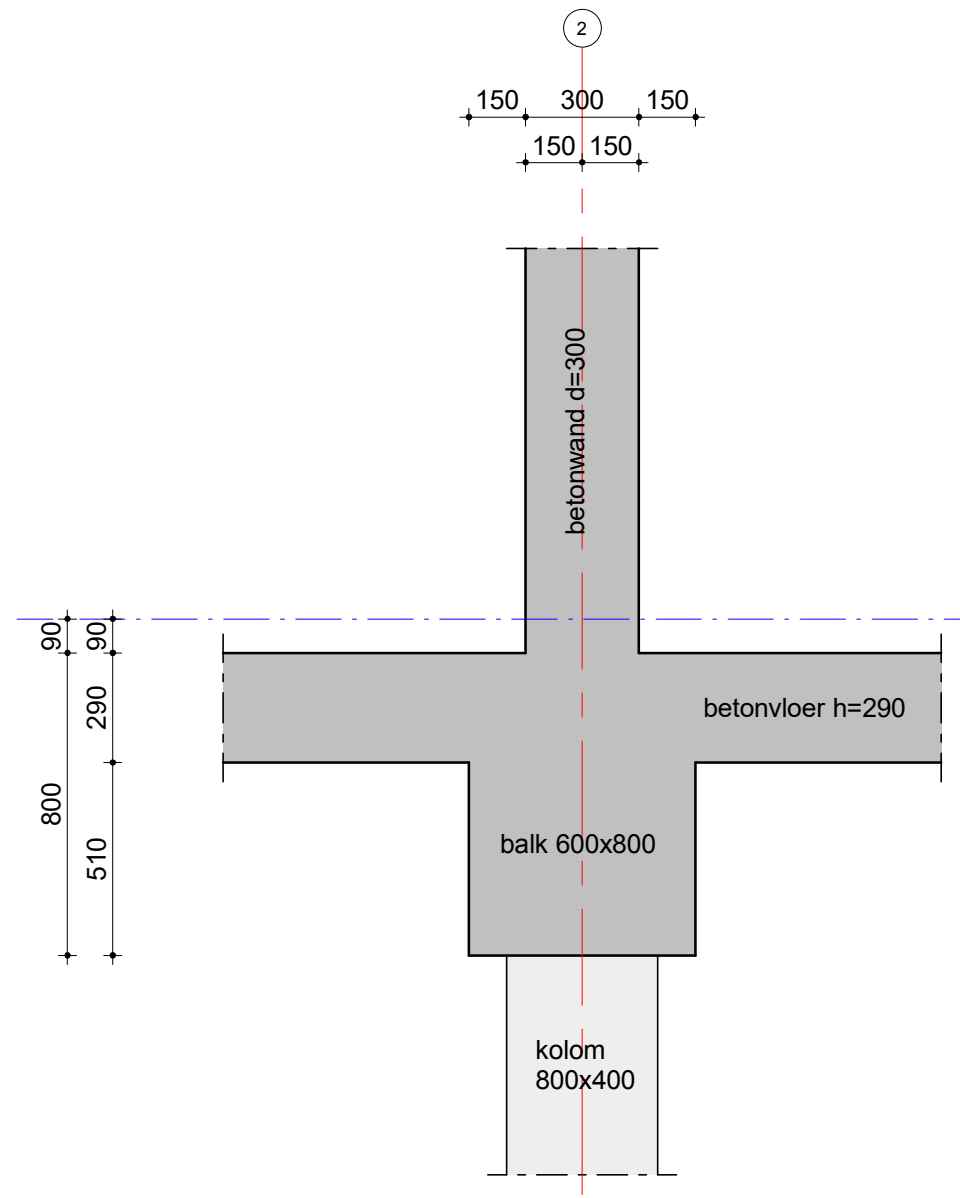

01.02

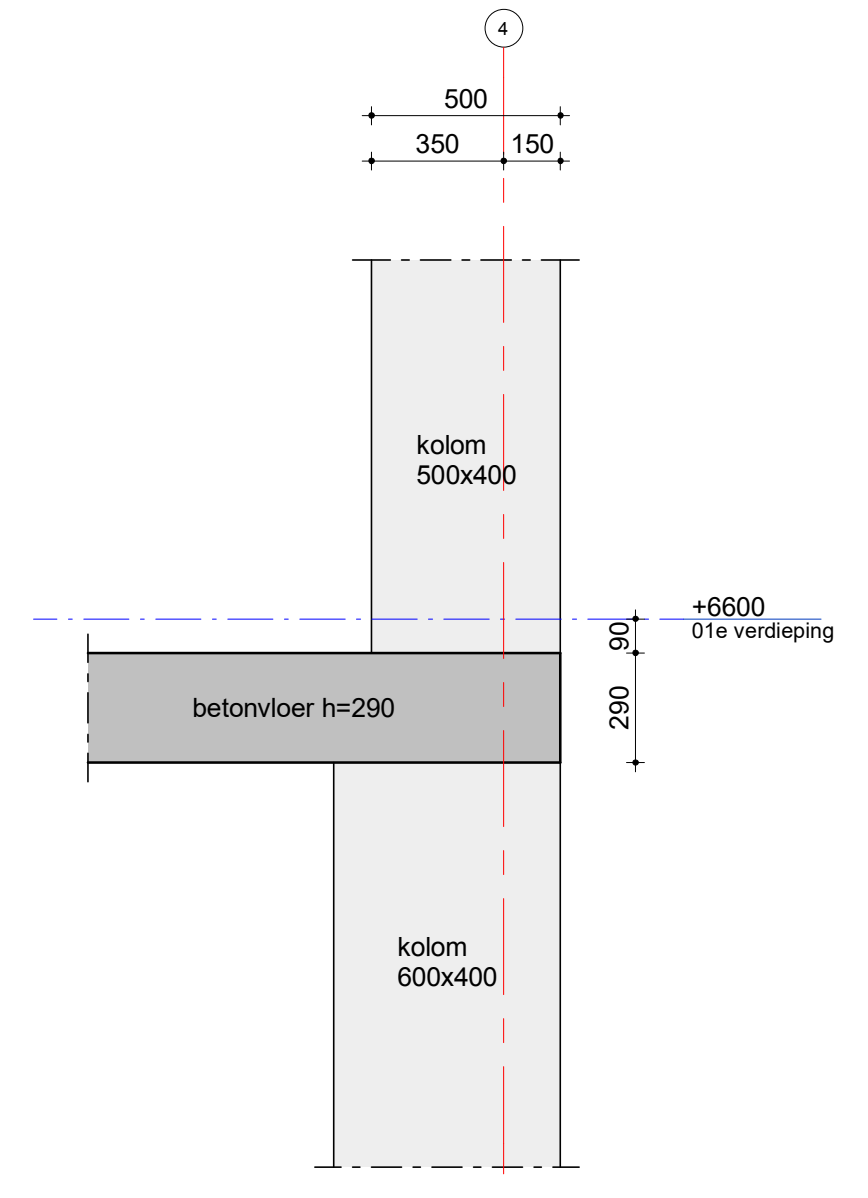

01.03

schaal: 1:20

datum: 28-02-2023

revisie:

**VAN** RAADGEVENDE  
INGENIEURS  
**ROSSUM**

Details 01.01 t-m 01.03

ordernr.  
10769

bouwdeel  
tekeningnummer  
0A00D01

bladnr.  
101

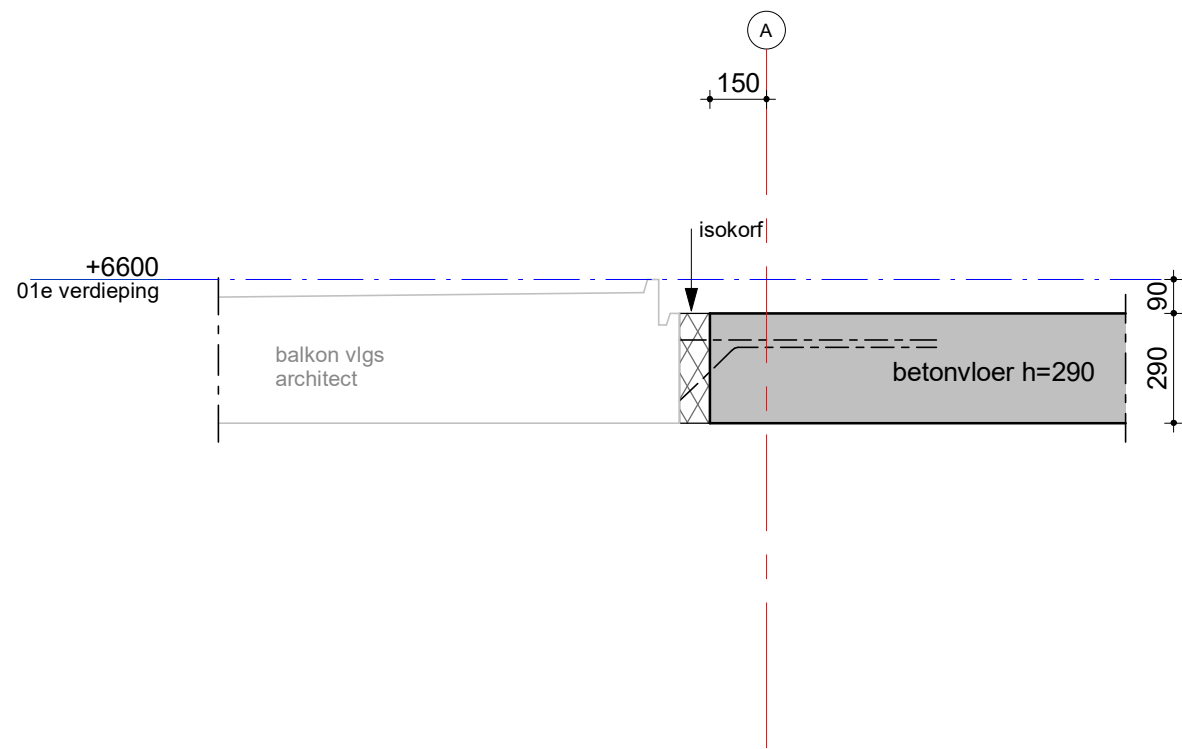

01.04

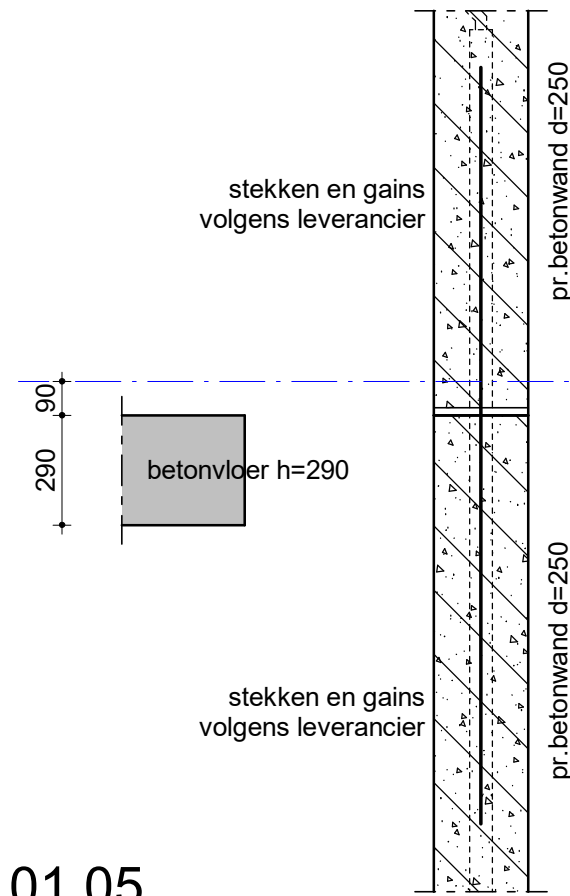

01.05

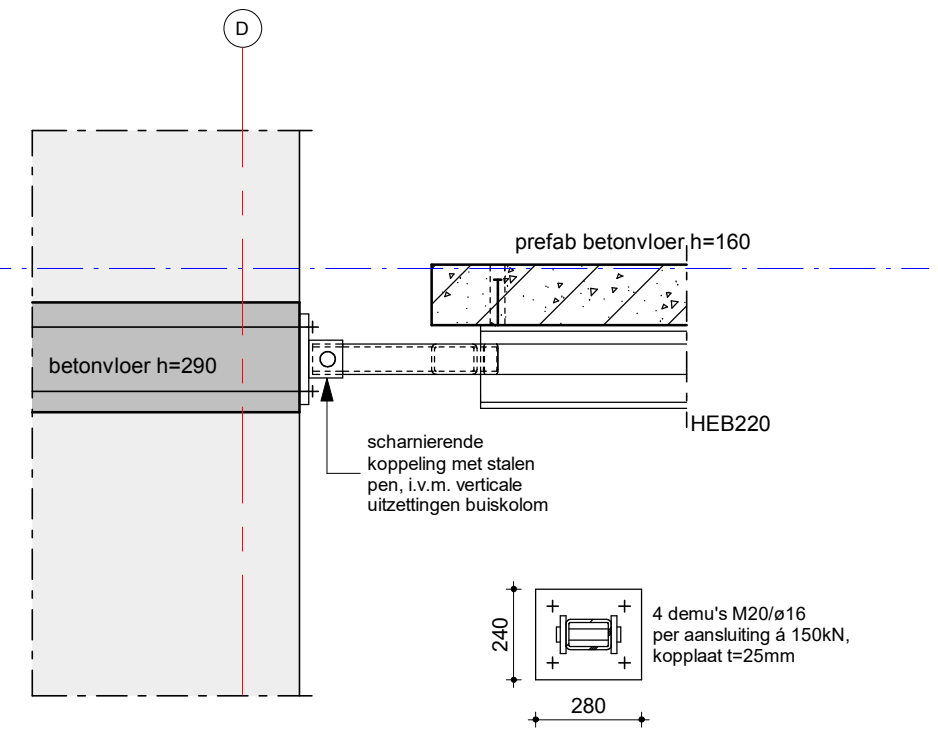

01.06