

Datum: 3 juli 2024  
Naam: Bontrup Vastgoed Ontwikkeling B.V.  
Adres: Oosterwijk WZ 32b, Nieuw-Dordrecht  
Activiteit: Veranderingen met betrekking tot houtverwerking met shredders  
Onderwerp: Omgevingsvergunning geen significante gevolgen voor het milieu  
Zaaknummer RUD: Z2024-005705

## I. BESLUIT OMGEVINGSVERGUNNING

Besluit omgevingsvergunning van de provincie Drenthe voor Bontrup Vastgoed Ontwikkeling B.V.

### Onderwerp

Op 19 maart 2024 is een aanvraag voor een omgevingsvergunning ontvangen van Bontrup. Deze aanvraag heeft betrekking op het verplaatsen van de shredderinstallatie (voor- en nabreker en elektrische zeef). De voorheen gebruikte sorteercabine maakt geen deel meer uit van de installatie. Met de verplaatsing wordt ook een aantal blokkenwanden geplaatst, zowel voor de geluidafscherming als voor het creëren van een veilige werkomgeving. De aanvraag is geregistreerd onder nummer Z2024-005705. De aanvraag betreft de volgende milieubelastende activiteiten (kernactiviteit(en) en daaraan functioneel ondersteunende MBA's):

- paragraaf 3.3.10 Afvalbeheer IPPC-installaties.

### Besluit

Wij besluiten, gezien de overwegingen die zijn opgenomen in deze vergunning en gelet op de Omgevingswet, de daarop betrekking hebbende uitvoeringsbesluiten en -regelingen aan Bontrup Vastgoed Ontwikkeling B.V. een omgevingsvergunning te verlenen:

1. Voor de volgende activiteiten:  
op grond van artikel 5.1, tweede lid, onder b, van de Omgevingswet juncto artikel 3.78 van het Besluit activiteiten leefomgeving (een milieubelastende activiteit) te verlenen voor het wijzigen van de shredderinstallatie;
2. dat er op grond van artikel 5.34, eerste lid, van de Omgevingswet voorschriften aan de vergunning worden verbonden;
3. dat, voor zover de vergunningaanvraag niet in overeenstemming is met de gestelde voorschriften, de voorschriften bepalend zijn;
4. dat de voorschriften van de omgevingsvergunning van d.d. 25 mei 2023 met kenmerk Z2022-017056, worden ingetrokken.
5. dat deze vergunning geldt voor onbepaalde tijd.

## Ondertekening

Gedeputeerde Staten voornoemd,

namens dezen,

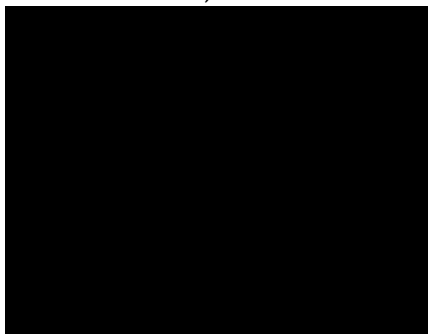

H.E. Graaf,  
teamleider Vergunningen RUD Drenthe

## Verzending

Dit besluit is per email verzonden aan:

- aanvrager van de vergunning, zijnde Bontrup Vastgoed Ontwikkeling B.V., Heistraat 28, 5445 AS Landhorst;
- het gemachtigde bedrijf, zijnde PreZero Nederland B.V., Postbus 7009, 6801 HA Arnhem;
- het college van Burgemeester en Wethouders van Emmen, Postbus 30001, 7800 RA Emmen.

## Rechtsbescherming

### *Inwerkingtreding*

Dit besluit treedt in werking met ingang van de dag na de dag waarop het besluit is bekendgemaakt.

### *Bezwaar*

Belanghebbenden kunnen tegen dit besluit binnen een termijn van 6 weken na bekendmaking van het besluit een schriftelijk en gemotiveerd bezwaarschrift indienen bij het college van Gedeputeerde Staten van Drenthe, Postbus 122, 9400 AC Assen De bezwaartermijn begint op de dag na de datum van bekendmaking van het betreffende besluit.

Een bezwaarschrift moet in ieder geval bevatten:

- de naam en het adres van de indiener;
- de dagtekening;
- een omschrijving van het besluit waartegen het bezwaar is gericht inclusief datum en nummer van het genomen besluit;
- de gronden (redenen) van het bezwaar;
- een vertaling van het bezwaarschrift als deze in een vreemde taal is gesteld en als een vertaling voor een goede behandeling noodzakelijk is.

### *Voorlopige voorziening*

Als u tegen een besluit bezwaar maakt, heeft dit geen schorsende werking. Uitvoering van een besluit kan echter nadelig voor u zijn. Daarom kunt u tevens een verzoek om een voorlopige voorziening indienen bij de Voorzieningenrechter van de Rechtbank Noord-Nederland, Afdeling bestuursrecht, Postbus 150, 9700 AD Groningen. Voor de indiening van een verzoek om een voorlopige voorziening bent u griffierecht verschuldigd.

## II. VOORSCHRIFTEN

### INHOUDSOPGAVE

II. VOORSCHRIFTEN MILIEUBELASTENDE ACTIVITEIT.....	4
5. GELUID.....	4

## II. VOORSCHRIFTEN MILIEUBELASTENDE ACTIVITEIT

### 5. GELUID

#### 5.1.9a

In afwijking van voorschrift 5.1.9 van de oprichtingsvergunning van 18 april 2011 dient, indien de shredderactiviteiten door meerdere (shredder)installaties worden uitgevoerd (i.c. een shredderlijn), de inrichting te zijn voorzien van verhoogde blokkenwanden en een geluidsscherm, zoals is aangegeven in afbeelding 5 van het akoestisch rapport van de Geluidmeesters, d.d. 7 maart 2024 (kenmerk: 0651-I-24-A), laatst gewijzigd 23 mei 2024.

#### 5.1.9b

In afwijking van voorschrift 5.1.9 van de oprichtingsvergunning van 18 april 2011 dient, indien de shredderactiviteiten door meerdere (shredder)installaties worden uitgevoerd (i.c. een shredderlijn), de nabreker te zijn voorzien van afschermdende maatregelen aan de deelbronnen 'brekend hout', 'hydrauliek unit' en 'aandrijfmotor', zoals aangegeven in afbeelding 4 van het akoestisch rapport van de Geluidmeesters, d.d. 7 maart 2024 (kenmerk: 0651-I-24-A), laatst gewijzigd 23 mei 2024. Het geluidsvermogeniveau van de elektrische nabreker mag niet meer bedragen dan 106 dB(A).

#### 5.1.11.a

Het in voorschrift 5.1.9.a bedoelde geluidsscherm dient een hoogte te hebben van ten minste 2,5 m en een lengte van minimaal 6,5 meter. De massa van het geluidsscherm moet ten minste 15 kg/m<sup>2</sup> bedragen. Het scherm moet naad- en kierdicht en aan de zijde van de installatie geluidsabsorberend worden uitgevoerd.

#### 5.1.11.b

De in voorschrift 5.1.9.a bedoelde blokkenwanden dienen een hoogte te hebben van ten minste 4,8 meter (ten zuidwesten van de nabreker) en 3,2 meter (rond de elektrische zeef).

### III. INHOUDELIJKE OVERWEGINGEN

#### INHOUDSOPGAVE

<b>1. PROCEDURELE ASPECTEN .....</b>	<b>6</b>
1.1. GEGEVENS AANVRAGER.....	6
1.2. PROJECTBESCHRIJVING .....	6
1.3. OMSCHRIJVING VAN DE AANVRAAG .....	6
1.4. HUIDIGE VERGUNNING- EN MELDINGSITUATIE .....	6
1.5. VERGUNNINGPLICHT.....	6
1.6. BEVOEGD GEZAG.....	7
1.7. BEOORDELING VAN DE AANVRAAG .....	7
1.8. PROCEDURE.....	7
1.9. ADVIES EN INSTEMMING.....	7
<b>2. TOETSINGSKADER MILIEU .....</b>	<b>8</b>
2.1. INLEIDING .....	8
2.2. TOETSING: GEEN SIGNIFICANTE GEVOLGEN .....	8

## 1. PROCEDURELE ASPECTEN

### 1.1. Gegevens aanvrager

Op 19 maart 2024 is een aanvraag om een omgevingsvergunning als bedoeld in de Omgevingswet (Ow) ontvangen van PreZero Nederland Holding B.V. als gemachtigde van Bontrup Vastgoed Ontwikkeling B.V., Heistraat 28, 5445 AS Landhorst.

### 1.2. Projectbeschrijving

De activiteit waarvoor vergunning wordt gevraagd is als volgt te omschrijven:

Deze aanvraag heeft betrekking op het verplaatsen van de shredderinstallatie (voor- en nabreker en elektrische zeef). De voorheen gebruikte sorteercabine maakt geen deel meer uit van de installatie.

Een uitgebreide omschrijving is opgenomen in de aanvraag om vergunning.

Gelet op bovenstaande omschrijving wordt vergunning gevraagd voor de volgende in de Omgevingswet omschreven activiteiten:

- Het uitvoeren van een milieubelastende activiteit op grond van artikel 5.1, tweede lid, onder b, van de Omgevingswet juncto artikel 3.78 van het Besluit activiteiten leefomgeving.

### 1.3. Omschrijving van de aanvraag

De aanvraag bestaat uit de volgende delen:

- aanvraagformulier met DSO nummer 20240319 00613 000, d.d. 19 maart 2024;
- tekening van de opstelling van de shredderinstallatie, d.d. 1 februari 2024;
- rapportage van een akoestisch onderzoek, d.d. 7 maart 2024, laatst gewijzigd d.d. 23 mei 2024;
- aanpassing activiteiten Nieuw-Dordrecht, d.d. 19 maart 2024;
- niet-technische samenvatting, d.d. 19 maart 2024.

### 1.4. Huidige vergunning- en meldingsituatie

Op 18 april 2011 is aan Bontrup Exploitatie B.V. (destijds op naam van Bowie Recycling B.V.) voor de locatie Oosterwijk WZ 32b te Nieuw-Dordrecht een omgevingsvergunning, kenmerk DO/2011003452, verleend voor het op- en overslaan en bewerken van diverse afvalstoffen.

Verder is op 4 oktober 2018 een omgevingsvergunning, kenmerk Z2017-00018515 verleend voor het uitbreiden van de opslagcapaciteit van AEC-bodemas binnen de vergunde maximale opslagcapaciteit van afvalstoffen.

Verder is op 16 maart 2020 een omgevingsvergunning, kenmerk Z2019-00008797, verleend voor het uitbreiden van de opslagcapaciteit van afvalstoffen en het opslaan van banden.

Verder zijn op 11 maart 2021 de voorschriften geactualiseerd in het kader van het Landelijke afvalbeheerplan (LAP 3).

Verder is op 15 november 2022 een milieuneutrale wijziging, kenmerk Z2022-011047, verleend voor het opslaan van afvalwater in een opslagtank.

Daarnaast is op 25 mei 2023 een milieuneutrale wijziging, kenmerk Z2022-017056, verleend voor:

- De inzet van 2 elektrische shredders in plaats van de dieselschredders;
- Het verplaatsen van de bedrijfsactiviteiten binnen de inrichting in het kader van houtbewerking;
- Het toepassen van 3 spray-kanonnen voor stofbestrijding.

Tot slot is op 28 juni 2023 een melding activiteitenbesluit met kenmerk Z2023-017710, ingediend voor de dieselolietank.

### 1.5. Vergunningplicht

De aanwijzing van vergunningplichtige milieubelastende activiteiten is opgenomen in Hoofdstuk 3 van het Besluit activiteiten leefomgeving (Bal) en/of paragraaf 22.3.26 van het omgevingsplan van de gemeente Emmen.

De volgende artikelen zijn van toepassing:

Artikel	Omschrijving
Artikel 3.78	Als milieubelastende activiteiten als bedoeld in artikel 2.1 worden aangewezen: a, het exploiteren van een ippc-installatie voor het verwijderen of nuttig toepassen van gevaarlijke afvalstoffen, bedoeld in categorie 5.1 van bijlage I bij de richtlijn industriële emissies

Op grond van artikel 3.79 is sprake van een vergunningplichtige activiteit. In dit artikel worden als vergunningplichtige gevallen aangewezen: de milieubelastende activiteiten, bedoeld in artikel 3.78.

## **1.6. Bevoegd gezag**

Wij zijn bevoegd gezag voor deze beschikking. Dit volgt uit artikel 5.10, eerste lid, van de Omgevingswet juncto artikel 4.6, eerste lid, onder c, van het Omgevingsbesluit (Ob) op grond van de MBA, genoemd in artikel 3.79 van het Bal.

## **1.7. Beoordeling van de aanvraag**

Na ontvangst van de aanvraag hebben wij deze getoetst op volledigheid. Wij zijn van oordeel dat de aanvraag voldoende informatie bevat voor een goede beoordeling van de gevolgen van de activiteit op de fysieke leefomgeving. De aanvraag is dan ook in behandeling genomen.

Op 6 juni 2024 hebben wij de rapportage van een akoestisch onderzoek, d.d. 7 maart 2024, laatst gewijzigd d.d. 23 mei 2024, ontvangen.

De plaat die boven de toevoerband van de Morbark was bedacht als geluidsdemper is vervangen door een ander type overkapping. Bij de berekening van de geluidsemisatie is in het ingediende rapport gerekend met de nieuwe overkapping. Afbeelding 4 was hierop niet aangepast en is in deze versie alsnog aangepast.

## **1.8. Procedure**

Deze beschikking is voorbereid met de reguliere voorbereidingsprocedure als beschreven in paragraaf 16.5.2 van de Ow. Gelet hierop hebben wij op 16 april 2024 overeenkomstig artikel 16.57 van de Ow van de aanvraag kennis gegeven op internet via [www.officielebekendmakingen.nl](http://www.officielebekendmakingen.nl).

## **1.9. Advies en instemming**

### **1.9.1. Advies**

In de Ow en het Ob worden bestuursorganen vanwege hun specifieke deskundigheid of betrokkenheid aangewezen als adviseur. Gelet op het bepaalde in artikel 16.15, eerste lid, van de Ow, en afdeling 4.2 van het Ob, hebben wij de aanvraag ter advies aan de volgende instanties/bestuursorganen gezonden:

- de gemeente Emmen, Postbus 30001, 7800 RA Emmen.

Zij hebben vervolgens geen aanleiding gezien om advies uit te brengen.

## 2. TOETSINGSKADER MILIEU

### 2.1. Inleiding

De aanvraag heeft betrekking op een milieubelastende activiteit (MBA) als bedoeld in artikel 3.78 van het Besluit activiteiten leefomgeving (Bal). Het gaat in dit geval om het exploiteren van een IPPC-installatie voor het verwijderen of nuttig toepassen van gevaarlijke afvalstoffen, bedoeld in categorie 5.1 van bijlage I bij de Richtlijn industriële emissies;

### 2.2. Toetsing: geen significante gevolgen

#### 2.2.1. Toetsing gevolgen voor gezondheid en milieu

Naar aanleiding van de ingediende aanvraag hebben wij voor onderstaande aspecten beoordeeld of de aangevraagde verandering leidt tot significante gevolgen voor de gezondheid of het milieu in vergelijking met de al verleende vergunning. De aanvrager heeft voldoende aannemelijk gemaakt, dat er voor de onderstaande aspecten geen significante gevolgen voor de milieubelasting of de gezondheid zullen zijn. In dit geval is helemaal geen sprake van een wijziging ten opzichte van de vergunde milieubelasting. Dit wordt hieronder toegelicht.

#### Bodem

In de huidige (vergunde) situatie worden er al een aantal activiteiten uitgevoerd, die potentieel bodembedreigend zijn. Het bodemrisico is echter gereduceerd tot een verwaarloosbaar risico in het kader van de Nederlandse Richtlijn Bodembescherming (NRB 2012) door o.a. bodembeschermende maatregelen te treffen, zoals vloeistofkerende en/of vloeistofdichte voorzieningen en lekbakken, in combinatie met werkinstructies en andere operationele maatregelen.

Ten gevolge van de voorgenomen activiteiten worden bodembedreigende activiteiten niet uitgebreid of veranderd. Ook in de nieuwe situatie zal er daardoor een via een combinatie van voorzieningen en maatregelen een verwaarloosbaar bodemrisico in het kader van de NRB worden bereikt. De werkzaamheden vinden plaats op een vloeistofdichte vloer.

#### Opslagen en jaarcapaciteiten

De maximale opslagcapaciteit en de totale jaarcapaciteit van de inrichting worden niet aangepast.

#### Geluid

Er zijn twee representatieve bedrijfssituaties vergund in oprichtingsvergunning van 18 april 2011. De ene bedrijfssituatie heeft betrekking op een houtshredder en de andere bedrijfssituatie ziet toe op de puinbreker/immobilisatie-installatie.

De aanvraag heeft betrekking op een derde representatieve bedrijfssituatie; deze bestaat uit een bedrijfsvoering die hoofdzakelijk bestaat uit het verwerken van hout op een andere locatie binnen het bedrijf dan vergund (activiteiten PreZero Recycling Services; één representatieve bedrijfssituatie).

Aangetoond moet worden dat de nu aan te vragen activiteit het verwerken van hout op een andere locatie binnen de het bedrijf geen significante nadelige gevolgen heeft voor de gezondheid of het milieu. Hiervoor is een akoestisch onderzoek uitgevoerd. Het betreft het akoestisch onderzoek van GeluidMeesters met titel "Milieuneutrale melding activiteiten PreZero Recycling Services B.V. aan Oosterwijk WZ 32 te Emmen (Nieuw-Dordrecht)" met kenmerk 0651-I-24-A, versie 2 van 23 mei 2024.

Uit het akoestisch onderzoek blijkt dat er in de derde representatieve bedrijfssituatie (activiteiten PreZero Recycling Services B.V.) maatregelen nodig zijn om te kunnen voldoen aan de vergunde grenswaarden.

#### Maatregelen

De onderstaande maatregelen zijn nodig om aan de vergunde grenswaarde te voldoen:

- Om de geluidafstraling van de elektrische nabreker (geluidsvermogeniveau 114 dB(A)) terug te dringen, dienen een aantal maatgevende deelbronnen te worden afgeschermd. Dit betreft de deelbronnen 'brekend hout', 'hydrauliek unit' en 'aandrijfmotor'. Met deze maatregelen wordt een reductie behaald van 8 dB en bedraagt het geluidsvermogeniveau van de elektrische nabreker 106 dB(A). (zie de volgende afbeelding):



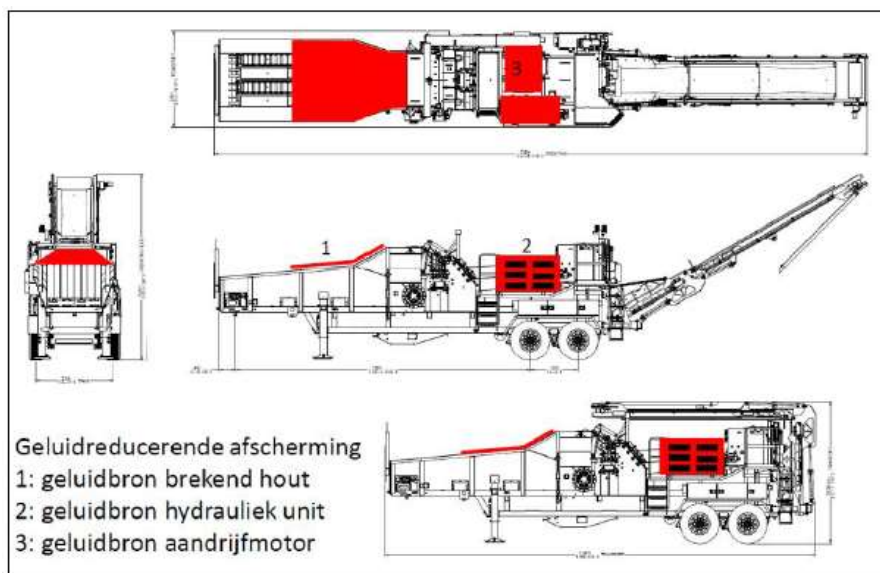

- Verder dient de geluidafstraling van de voorbreker in zuidoostelijke richting te worden afgeschermd. Hiertoe dient de zuidoostzijde van de installatie te worden afgeschermd middels een geluidsscherm met een massa van ten minste 15 kg/m<sup>2</sup> die aan de zijde van de installatie geluidsabsorberend uitgevoerd is. De lengte is 6,5 meter en de hoogte 2,5 meter (zie onderstaande afbeelding):

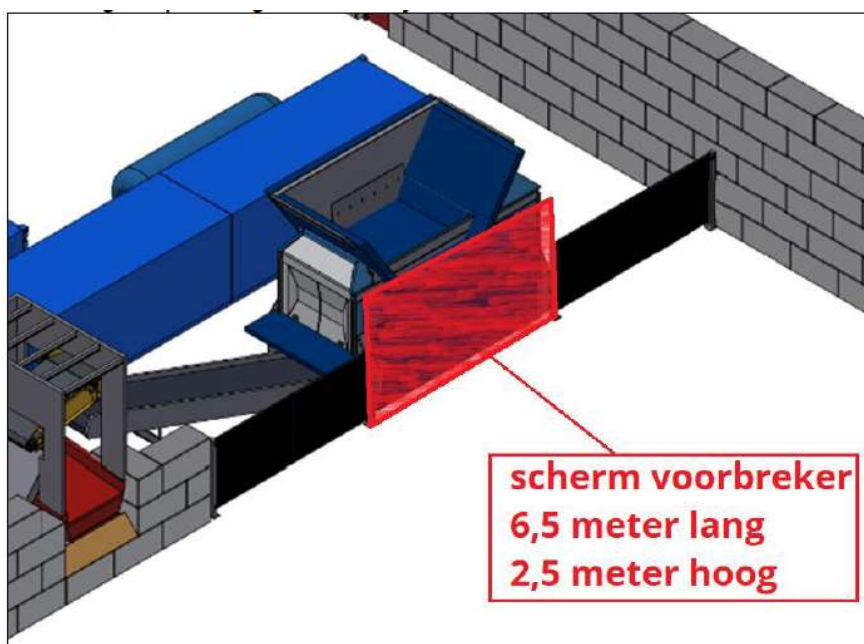

- Er wordt een nieuwe blokkenwand van 4,8 meter hoog (6 blokken van 80 cm hoog) ter zuidwesten van de nabreker geplaatst en de blokkenwand rond de elektrische zeef wordt verhoogd tot 3.2 meter. (zie onderstaande afbeelding):

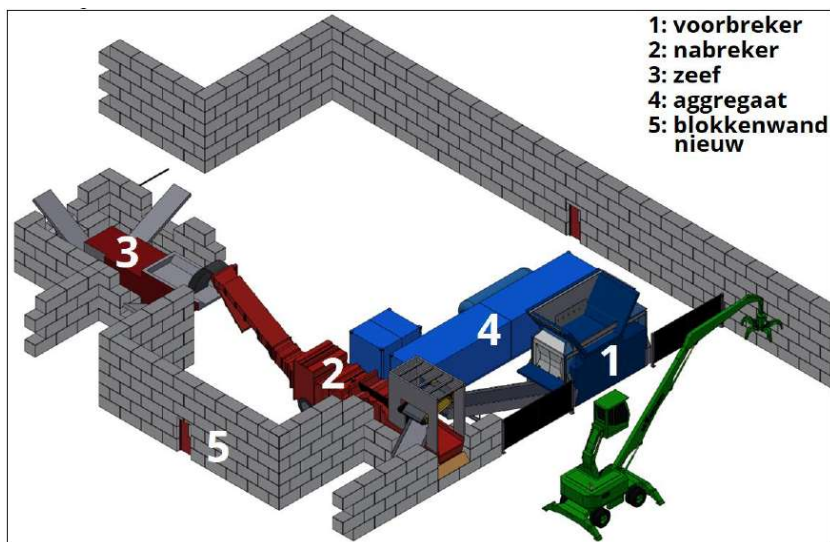

### Resultaten na maatregelen

Uit het akoestisch onderzoek blijkt, dat na bovengenoemde maatregelen (overeenkomstig het akoestisch onderzoek), in de 3<sup>e</sup> bedrijfsvoering (activiteiten PreZero Recycling Services B.V.) de langtijdgemiddelde beoordelingsniveaus ( $L_{Ar,LT}$ ) voldoen aan de grenswaarden.

De vergunde maximale geluidniveaus ( $L_{Amax}$ ) worden niet overschreden en zijn derhalve niet beschouwd in de situatie na maatregelen.

Uit het akoestisch onderzoek blijkt dat in de 3<sup>e</sup> bedrijfsvoering (activiteiten PreZero Recycling Services B.V.), na maatregelen, zowel de langtijdgemiddelde beoordelingsniveaus ( $L_{Ar,LT}$ ) als de maximale geluidniveaus ( $L_{Amax}$ ) voldoen aan de grenswaarden. Wat geluid betreft, kan worden voldaan met een wijziging die niet leidt tot significante gevolgen voor de gezondheid of het milieu. De benodigde maatregelen zijn vastgelegd in de voorschriften.

### Luchtkwaliteit

In de vigerende vergunning zijn er ten aanzien van luchtkwaliteit voorschriften opgenomen. Er zijn door de wijzigingen geen extra verkeersbewegingen. Er is daarom geen sprake van toename van emissies naar de lucht. De verandering leidt daarom niet tot significante gevolgen voor de gezondheid of het milieu.

### Afval

Door de wijziging ontstaan er geen additionele afvalstoffen en er wordt een betere operationele efficiency bewerkstelligd. Er worden ook geen andere afvalstoffen verwerkt dan reeds vergund. De verandering leidt daarom niet tot significante gevolgen voor de gezondheid of het milieu.

### Afvalwater

Er vinden geen veranderingen plaats met betrekking tot de opslag en het hergebruik van het afvalwater. De verandering leidt daarom niet tot significante gevolgen voor de gezondheid of het milieu.

### Conclusie

De verandering leidt niet tot significante nadelige gevolgen voor de gezondheid of het milieu. Er is in dit geval helemaal geen sprake van een wijziging van de milieugevolgen, er wordt binnen de milieugebruiksruimte van de vigerende vergunningen gebleven.