

- (a) Alle maten in mm, hoogtellen in m (NAP)
- (b) Sokkel voor PIPERACK ANKERS VOLGENS OPGEVENE PLANNEN PIPERACK!

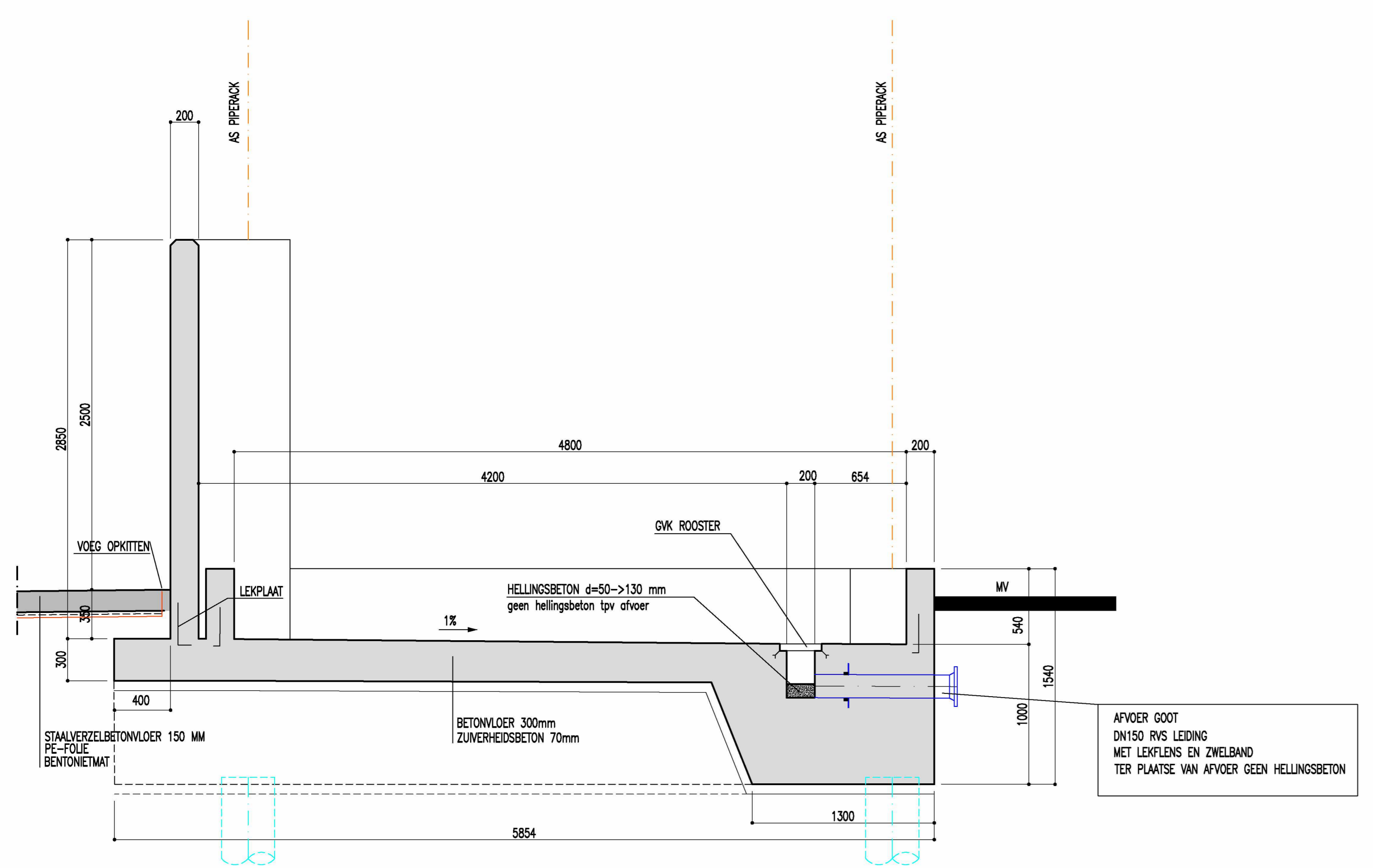

TYPE SNEDE ZONE VOOR POMPEN  
SCHAL 1/25

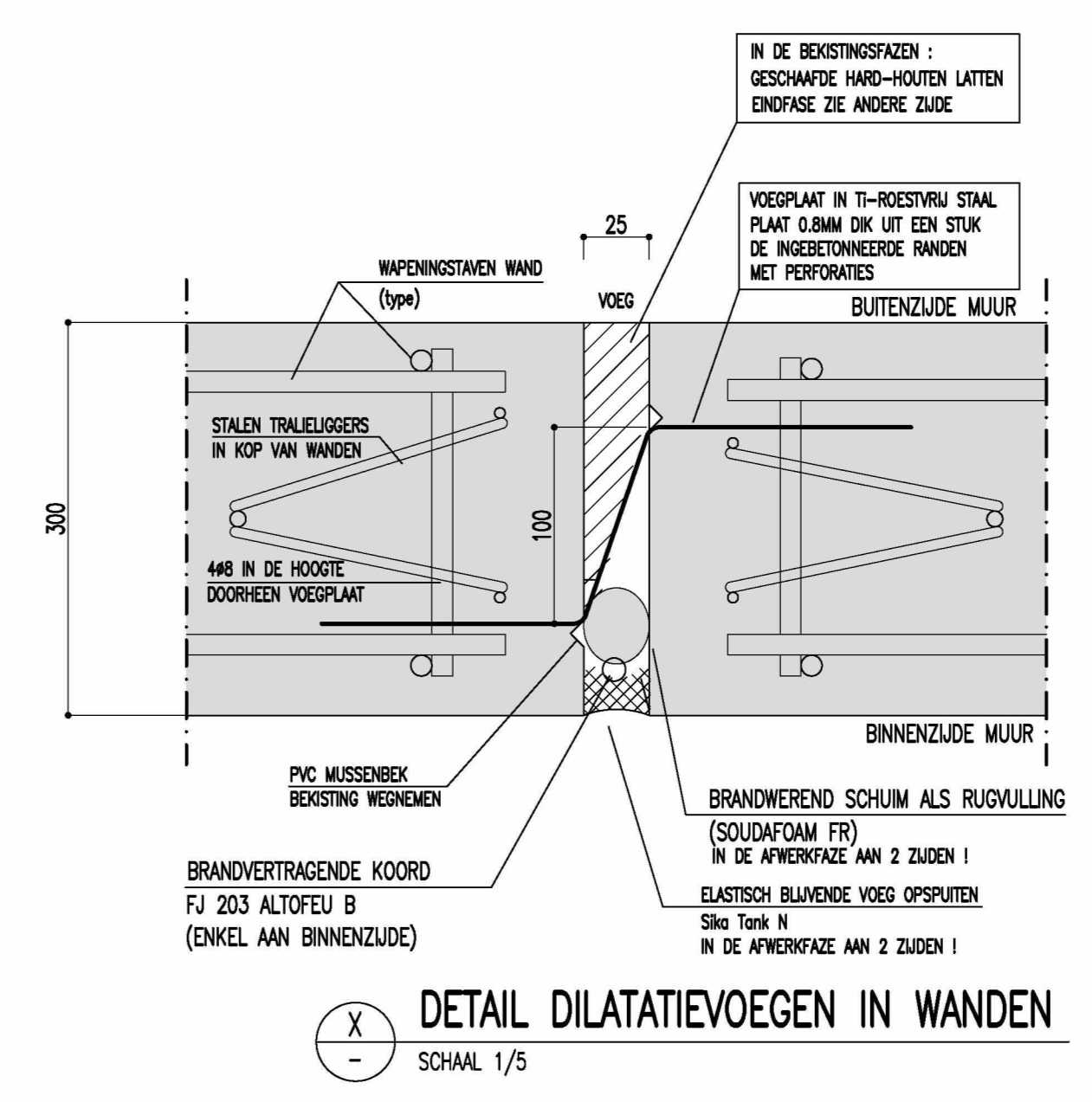

DETAIL DILATATIEVOEGEN IN WANDEN  
SCHAL 1/5

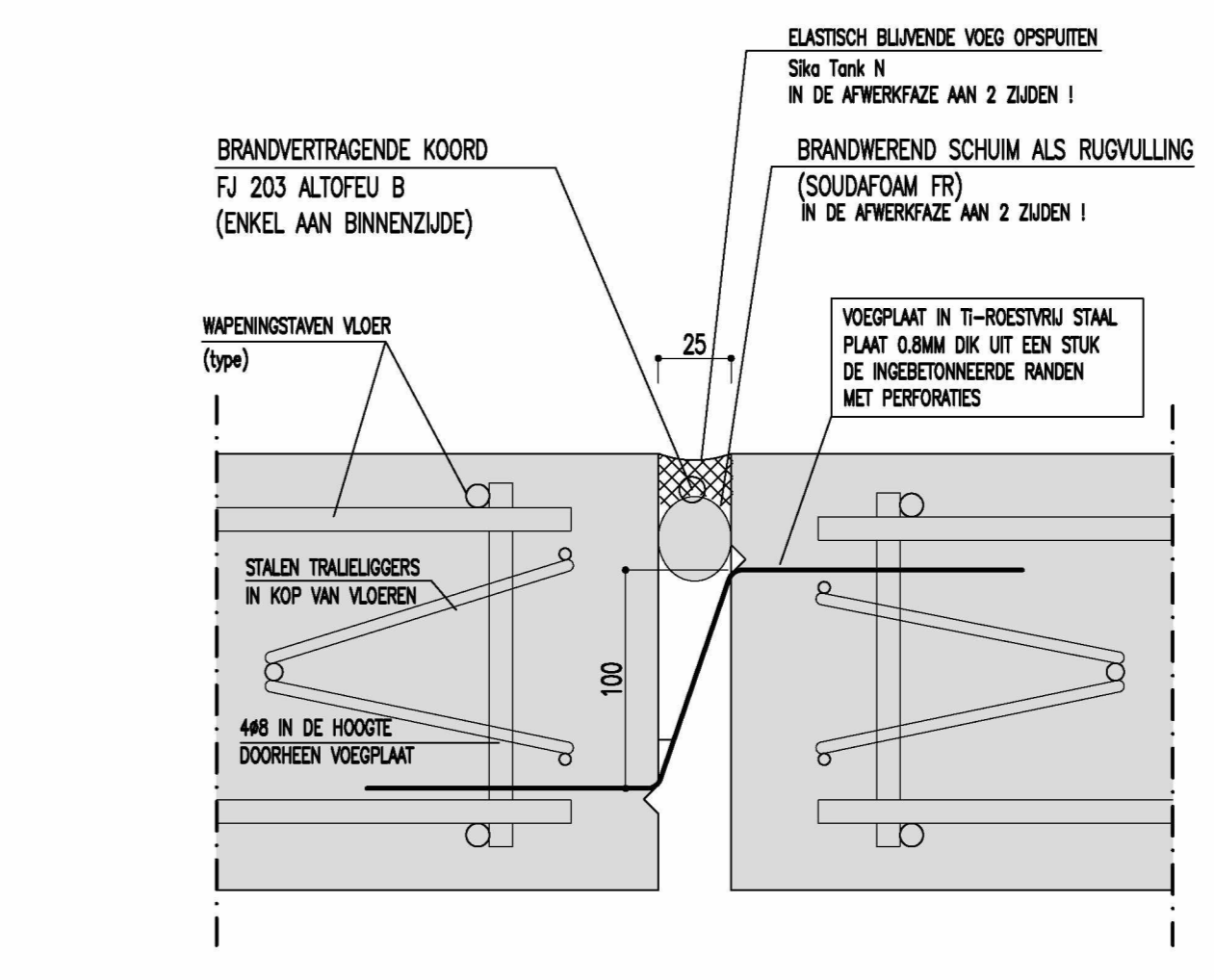

TYPEDETAIL DILATATIEVOEGEN IN VLOER  
SCHAL 1/5

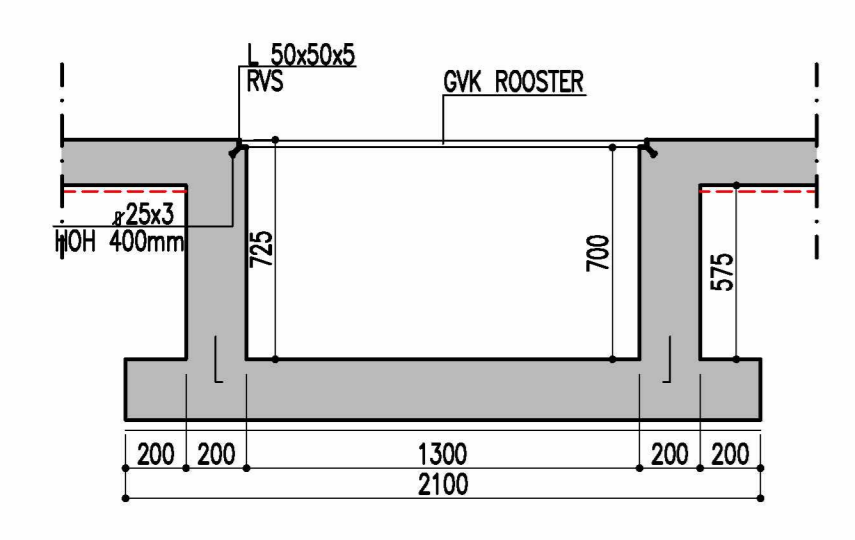

SNEDE GOOT TANKPIT  
SCHAL 1/25

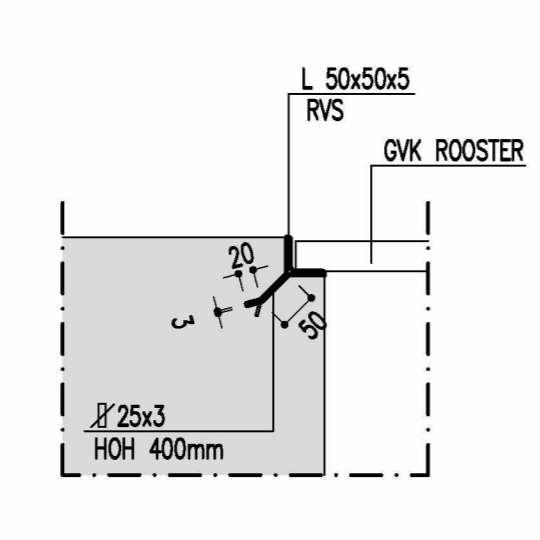

TYPEDETAIL RVS HOEKLIJN VOOR GVK ROOSTERS  
SCHAL 1/10

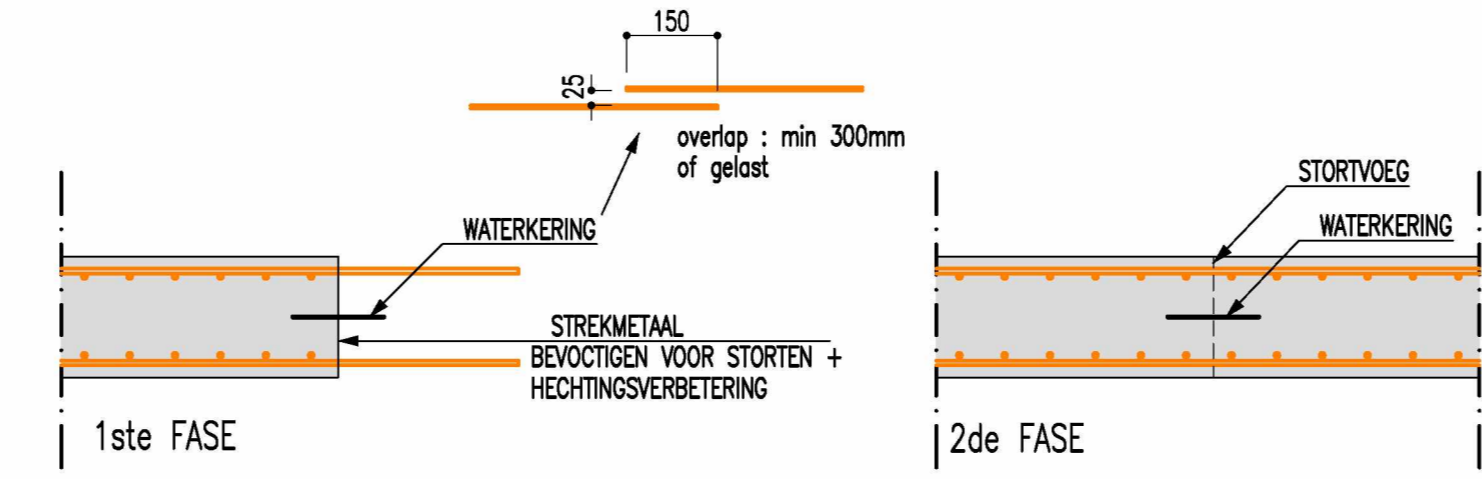

TYPEDOORSNEDE WATERKERING STORTFASEN WANDEN

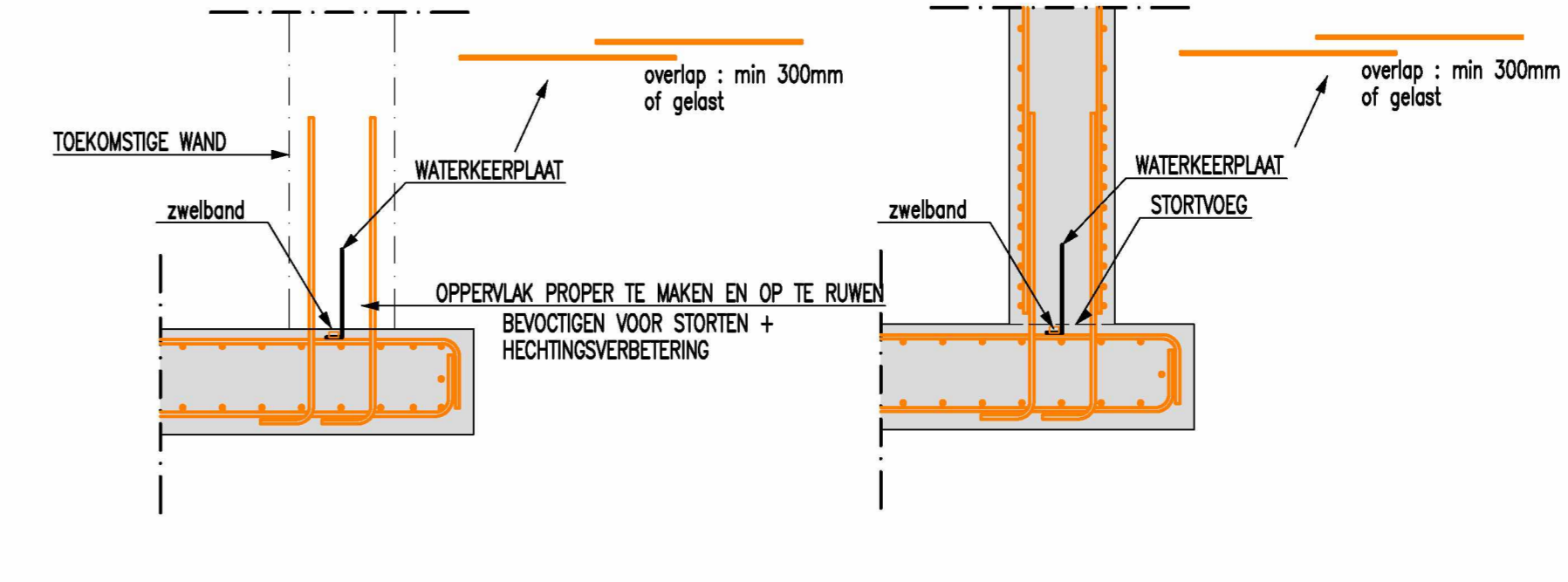

1ste FASE 2de FASE  
TYPEDOORSNEDE WATERKERING VLOER-WAND

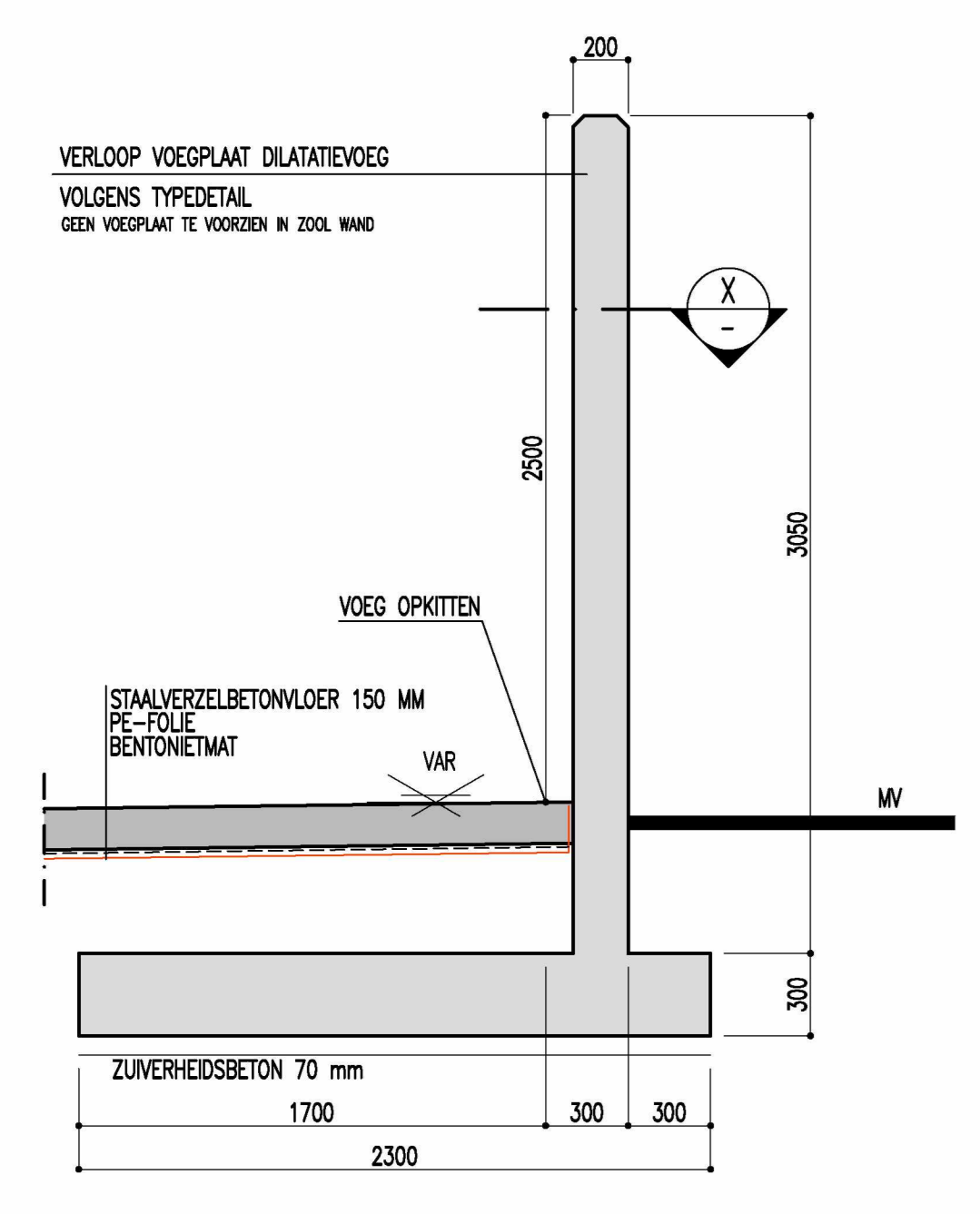

TYPE SNEDE KEERWAND (BUITENMUUR)  
SCHAL 1/25

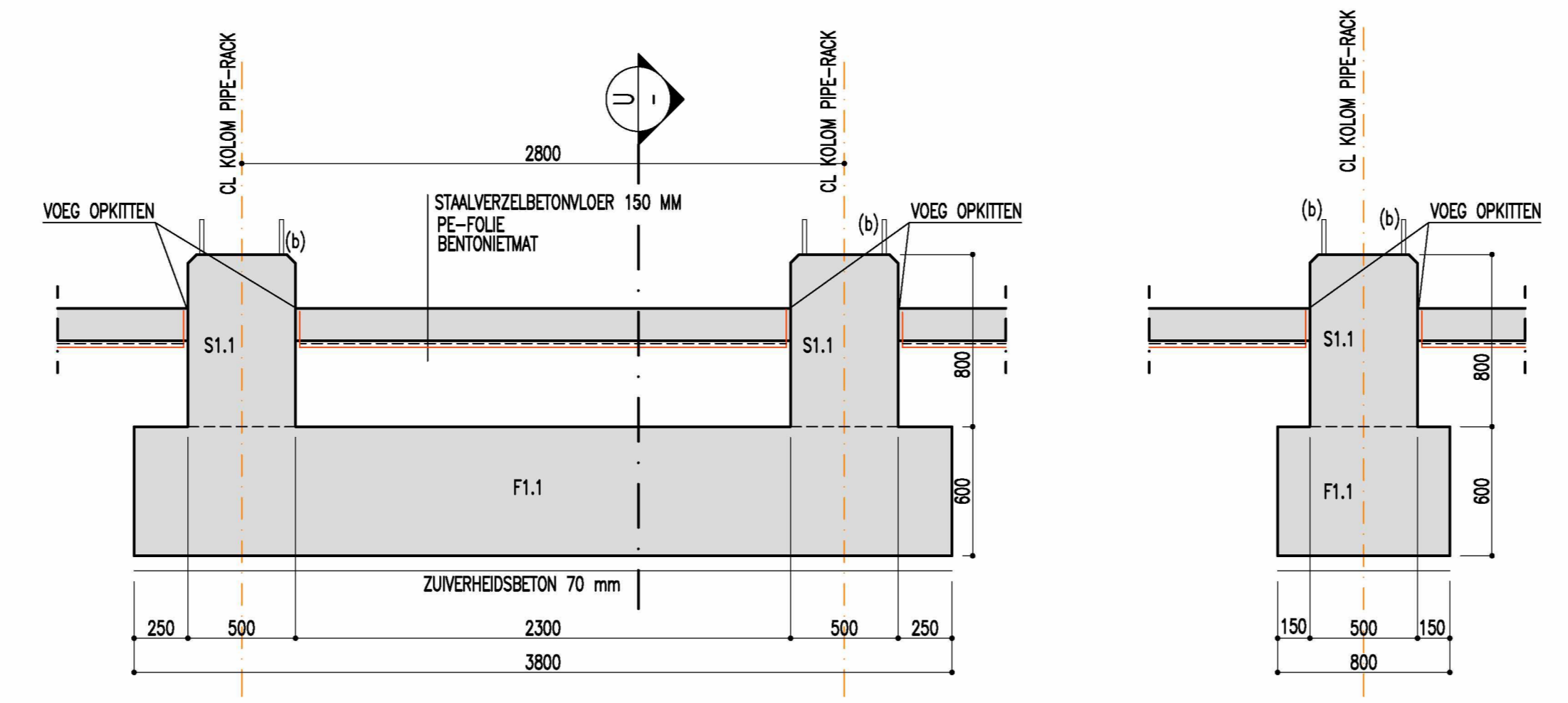

TYPE SNEDE FUNDERINGSZOOEL F6.1 EN SOKKEL S6.1  
SCHAL 1/25

DOORSNEDE  
SCHAL 1/25

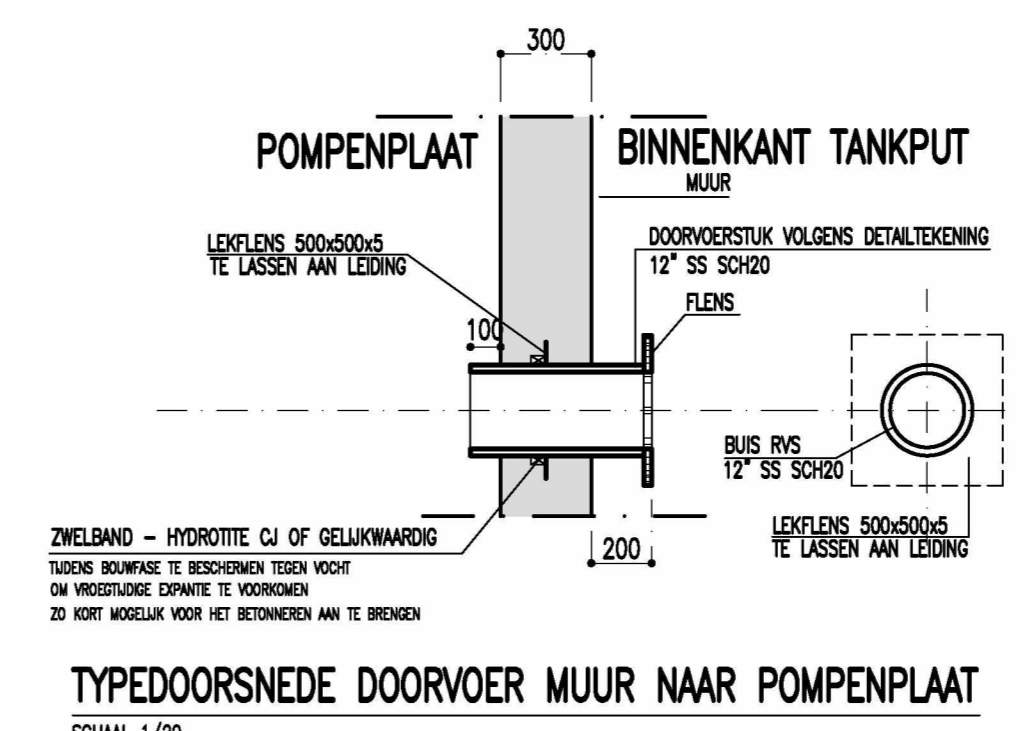

TYPEDOORSNEDE DOORVOER MUUR NAAR POMPENPLAAT  
SCHAL 1/20

REFERENTIES

6					
5					
4					
3					
2					
1					
0	Voor goedkeuring omschrijving		CvdW getekend	roepsten datum	14/01/2021

LBC ROTTERDAM – PROJECT RAINBOW  
FAZE 4  
TANKPUT 6: DETAILS

getekend	datum	room	SCHAAL	FORMAT	REF. ONTWERPER	PLANNUMMER	INDEX
roepsten	14/01/2021		VAR	AO	48240	B-604	0

**STRUKTOREG ENGINEERING**  
Jan van Rijkwijcklaan 156/4  
B-2018 Antwerp, BELGIUM  
Tel. +32.(0)3.237.17.45

BOUWPLAATS : LBC ROTTERDAM  
OUDE WASHING 4  
3197 XA BOTLEK - ROTTERDAM

BOUWHEER :

**LBC TANK TERMINALS**

Alle rechten voorbehouden. Reproductie, verspreiding of anderszins openbaar maken van dit document is strafbaar. Het verspreiden van dit document is strafbaar. Het verspreiden van dit document is strafbaar.