

Notitie

HaskoningDHV Nederland B.V.
Industry & Buildings

Aan: HHTT
Van: ██████████; ██████████
Datum: 17 december 2019
Kopie: ██████████
Ons kenmerk: BG7849I&BN009F01
Classificatie: Projectgerelateerd

Onderwerp: Oplegnotitie MRA HHTT

1 Inleiding

Voor de veranderingsvergunning voor HES Hartel Tank Terminals (HHTT) zijn er veranderingen die impact hebben op de MRA [1] van de vergunde situatie van HHTT. Deze oplegnotitie ligt deze toe. De toetsing en werkwijze verschilt niet ten opzichte van de eerdere rapportage [1]. De wijzigingen zijn geïdentificeerd en vergeleken met het oude model. Vervolgens is een nieuwe berekening met Proteus uitgevoerd. Dit document gaat daarna in op de nieuwe resultaten en conclusies.

2 Wijzigingen oude model

De wijzigingen die relevant zijn voor de MRA zijn hieronder aangegeven. De wijzigingen die betrekking hebben op de MRA, en behandeld zijn in dit document zijn aangegeven in geel.

Nr.	Verandering	Impact MRA
1.	Opslag van wateroplosbare producten van tankput 03 i.p.v. tankput 05. Tevens een verhoging van de opslagcapaciteit van 50.000 m3 naar 90.000 m3 voor wateroplosbare producten (geen verhoging van de totale opslagcapaciteit van de terminal) en opslag van ethanol aan de waterzijde;	Ja – verandering van de inhoud van de tanks heeft impact op de MRA
2.	Opslag van methanol ('neat' methanol) in tankput 03 (max 10.000 m3 opslag);	Ja – Methanol wordt als nieuwe stof beschouwd en gemodelleerd
3.	Verwijderen stikstofblanketing van alle tanks in tankput 04;	Nee
4.	Verplaatsen van de residual fuel tanks (2x200 m3, totaal 400 m3) van de locatie beerdam naar de pompmansifolds (6x60 m3, totaal 360 m3). In elk van de 3 pomp manifolds komen 2 tanks;	Ja – nieuwe tanks in pompputten
5.	Additieveninjectie direct vanuit een IBC in de laadleiding naar het schip of de tankwagen in plaats van additievenlossing van een tankwagen naar een opslagtank (zogenaamde bullets);	Ja – verlading van additieven kan worden genegeerd, en de opslag in IBCs moet nieuw worden gemodelleerd
6.	Een extra losplaats voor butaan op zeekadelocatie V6 voor een coaster. De debieten en capaciteiten blijven gelijk aan die voor de losplaats voor butaan voor binnenvaartschepen;	Nee – butaan is een gas en heeft geen impact op de MRA.
7.	Verplaatsing van de lossing van mengsels met >5% benzeen naar zeekadelocatie V4 en V5 in plaats van V5 en V6;	Nee – locatie heeft geen impact op de MRA
8.	Geen nieuw kantoorgebouw, maar het verbouwen en in gebruik nemen van het oude Falck-kantoorgebouw;	Nee
9.	Plaatsing van 5 m3 drainvaten naast elk laad/losplatform zowel zeekade als binnenvaart en een bij het piggingstation op tussen de vingerpier en de naastgelegen tankput (maximaal 16 stuks);	Nee – deze verandering heeft een beperkte invloed en zal geen invloed hebben op de conclusies.
10.	Het niet realiseren van bodemisolatie onder de tanks in tankput 07;	Nee – heeft alleen impact op mogelijke bodemonderzoeken
11.	Het verhogen van het maximaal vermogen van de pompen, waarbij de gemiddelde debieten van de pompen niet wijzigen. Hierdoor kan met meer flexibiliteit worden verpompt;	Nee

Nr.	Verandering	Impact MRA
12.	Geheel gewijzigd ontwerp met betrekking tot lozingen	Nee – al gaat de MRA over lozingen op het oppervlaktewater, alleen het maatgevende scenario heeft de grootste impact en deze staat al beschreven in de huidige MRA.
13.	De vergunde VRU als black box is nader ontworpen. Er komen 3 VRU's (waarvan één reserve) en 3 RTO's (waarvan één reserve).	Nee – de MRA behandelt alleen lozingen op het oppervlaktewater
14.	Verplaatsen twee watertanks	Nee – geen impact op de MRA
15.	Verandering ingang (Gate 1) en plaatsing weegbrug	Nee – geen impact op de MRA
16.	De locatie van de laadplaats is veranderd van direct naast de additieven tanks in tp 01 en tp 06. De tankauto opstelplaats wordt voorzien van een vloeiستofdichte vloer die afloopt naar de opvang van de pompputten daarnaast. Deze zijn voldoende groot. Daarin worden alle lekkages vanuit de pompmanifold ook in opgevangen.	Nee – geen impact op de MRA
17.	Verhoging doorzet butaan naar 150.000 m ³ /jaar	Nee – geen impact op de MRA
18.	Verplaatsing opslag MTBE van tankput 5 (vergund) naar tankput 4. <i>NB. In gewijzigde model was de opslag MTBE geplaatst in TP03</i>	Ja, dit heeft impact. Voor TP03 betekent dit potentieel meer opslag van wateroplosbare stoffen. Voor TP04 een wijziging van de drijfvaagvormende stoffen.

2.1 Stofselectie oude model

Tabel 6.2 van de oorspronkelijke rapportage noemt alle op de terminal aanwezige stoffen. Er is in de originele MRA vervolgens gekozen om deze stoffen te groeperen. Voor stoffen met een lage oplosbaarheid is daarbij een BZV van 0 aangenomen. Dit impliceert dat stoffen die slecht oplosbaar zijn, niet degraderen, terwijl dit niet met de werkelijkheid klopt. De nieuwe versie van Proteus maakt het mogelijk om voor stoffen met een lage oplosbaarheid toch een BZV toe te wijzen.

In Tabel 2-1 staan de stoffen zoals ze gemodelleerd zijn in de huidige situatie. Methanol is als stofklasse toegevoegd, omdat er duidelijk is dat in één van de tanks exclusief methanol wordt opgeslagen. De stofgegevens zijn overgenomen van daadwerkelijke of representatieve stoffen uit de ECHA database [2].

Tabel 2-1: gemodelleerde stoffen oplegnotitie MRA

Eigenschap	Eenheid	K3 (diesel)	K1 (benzine)	Ethanol	MTBE	Methanol	K3 (FAME)
LC50, vis	[mg/l]	44	10	12.000	706	15.400	10.000
Blootstellingsduur LC50, vis	[uur]	96	96	96	96	96	48
EC50, daphnia	[mg/l]	27	4,5	5.012	472	18.260	2.504
Blootstellingsduur EC50,	[uur]	48	48	48	2	96	48
IC50, alg	[mg/l]	2,2	3,1	1,9	491	22.000	73.729
Blootstellingsduur IC50, alg	[uur]	96	72	48	96	96	72
IC50, bacterie	[mg/l]	767	15,41	5.800	340	1.000	5.250
Blootstellingsduur IC50, bacterie	[uur]	72	40	16	96	96	16
BZV	[q/q]	2	2	0,93	0	1,5	2,5
Molecuulmassa	[g/mol]	144	144	46,1	88,1	32,05	144
Dichtheid	[g/l]	847,5	715	800	740	800	720
Oplosbaarheid	[g/l]	1*10 ⁻⁶	0,4	800	51	1.000	0,023
LogPOW(a)		4,5	4,5	-0,31	0,94	-0,77	6,2
Dampdruk	[kPa]	0,1	16	5,774	32,2	12,534	0,1
Vlampunt	[°C]	21-54	<21	<21	<21	<21	>100

2.2 Aanpassingen Proteusmodel

Het Proteusmodel wordt ook op enkele punten gewijzigd.

Conform het overzicht van de wijzigingen gaat het om de volgende veranderingen:

Nr.	Verandering
1.	Opslag van wateroplosbare producten van tankput 03 i.p.v. tankput 05. Tevens een verhoging van de opslagcapaciteit van 50.000 m ³ naar 90.000 m ³ voor wateroplosbare producten (geen verhoging van de totale opslagcapaciteit van de terminal) en opslag van ethanol aan de waterzijde;
2.	Opslag van methanol ('neat' methanol) in tankput 03 (max 10.000 m ³ opslag);
4.	Verplaatsen van de residual fuel tanks (2x200 m ³ , totaal 400 m ³) van de locatie beerdam naar de pompmanifolds (6x60 m ³ , totaal 360 m ³). In elk van de 3 pomp manifolds komen 2 tanks;
5.	Additieveninjectie direct vanuit een IBC in de laadleiding naar het schip of de tankwagen in plaats van additievenlossing van een tankwagen naar een opslagtank (zogenaamde bullets);
6.	Opslag van MTBE in TP04 (maximale capaciteit benut)

Ad 1): Deze wijziging is doorgevoerd als een wijziging van de inhoud van de tanks in Tankput 03 en tankput 05.

Ad 2): Deze wijziging is doorgevoerd als een wijziging van de inhoud van één van de tanks van tankput 03.

Ad 3): Er verschijnen 6 residual fuel tanks van ieder 60 m³ in de pompmanifolds. Deze residual fuel tanks worden gebruikt om eventuele spills die ontstaan bij het verpompen van producten op te ruimen. Ze zijn dus een groot deel van de tijd leeg. Deze tanks zijn gemodelleerd zodat alle stoffen er opgeslagen kunnen worden, maar ook een gedeelte van de tijd leeg staan. Er staan 3 identieke pompmanifolds op het terrein. Ze bevatten:

- Hetzelfde oppervlak
- Hetzelfde aantal pompen
- Hetzelfde aantal tanks (residual fuel tanks)

Zodoende is er maar één pompmanifold gemodelleerd. Deze is maatgevend voor alle situaties.

Ad 4): Er staan in de gewijzigde situatie IBCs op het terrein. Deze IBCs bevatten additieven die tijdens het verpompen van product in het product wordt meegpompt en vermengd. De IBCs zijn gelijk, en staan niet in een tankput.

Tevens bleek bij analyse van de vorige MRA dat er slechts één leiding was gemodelleerd met verdeeld over de tijd aanwezigheid van óf K1 (benzine) óf K3 (diesel), óf Ethanol. In de praktijk zullen er meer leidingen aanwezig zijn op het terrein, die ook tegelijkertijd gevuld kunnen zijn.

Derhalve is uitgegaan van drie permanent gevulde leidingen van 1000 m en 12" diameter met als voorbeeldstoffen:

- K1 (benzine),
- K3 (diesel),
- Ethanol

Het Proteusmodel komt er uiteindelijk uit te zien als in Figuur 2-1, de aanpassingen zijn in de figuur aangegeven:

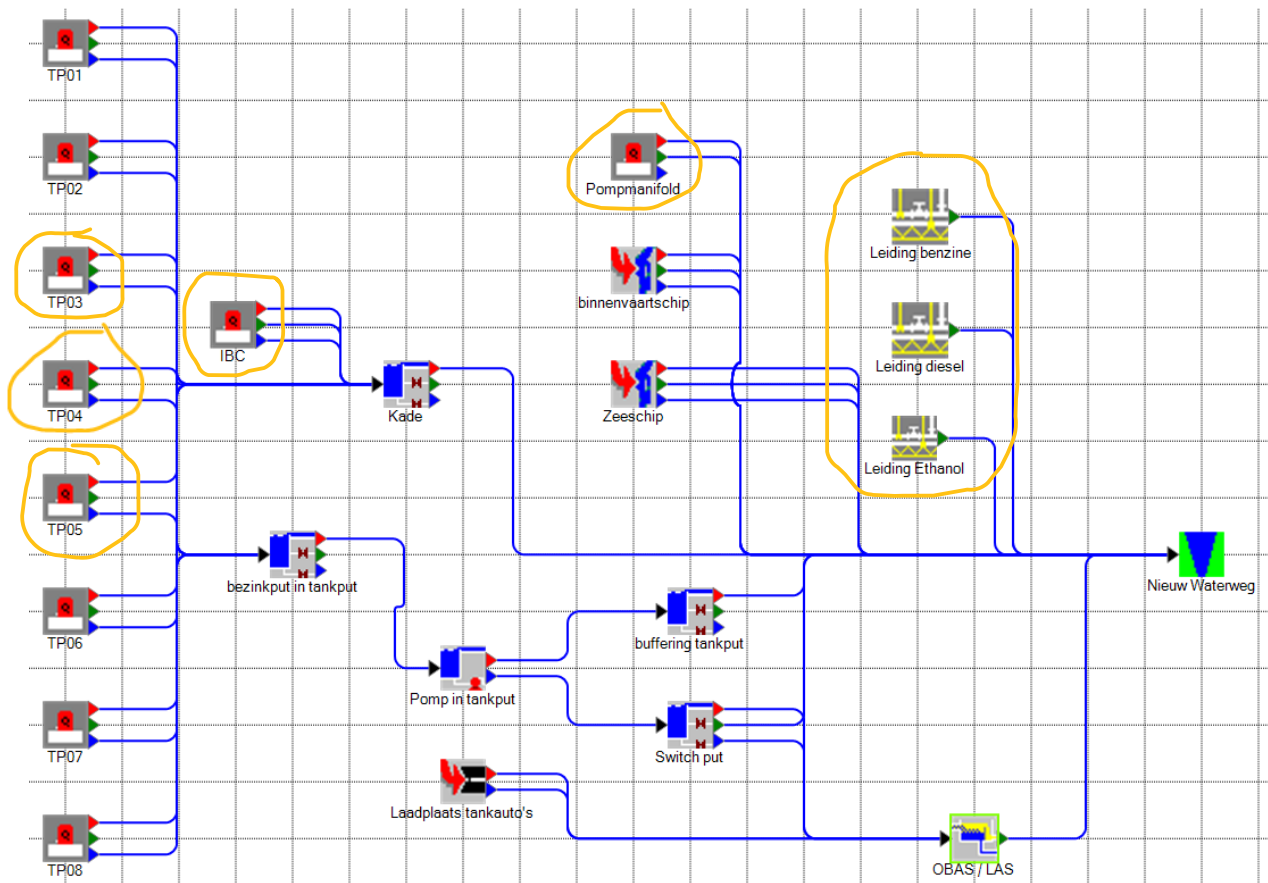

Figuur 2-1: Nieuwe proteusmodel

3 Resultaten modellering

In de Bijlage A - aangepaste resultaten HHTT zijn alle resultaten van de modellering weergegeven. In Risico uitstromingen grafiek (paars: uitgestroomde massa, groen: LC50 gewogen uitgestroomde mass m3; blauw: vrijgekomen bluswater m3)

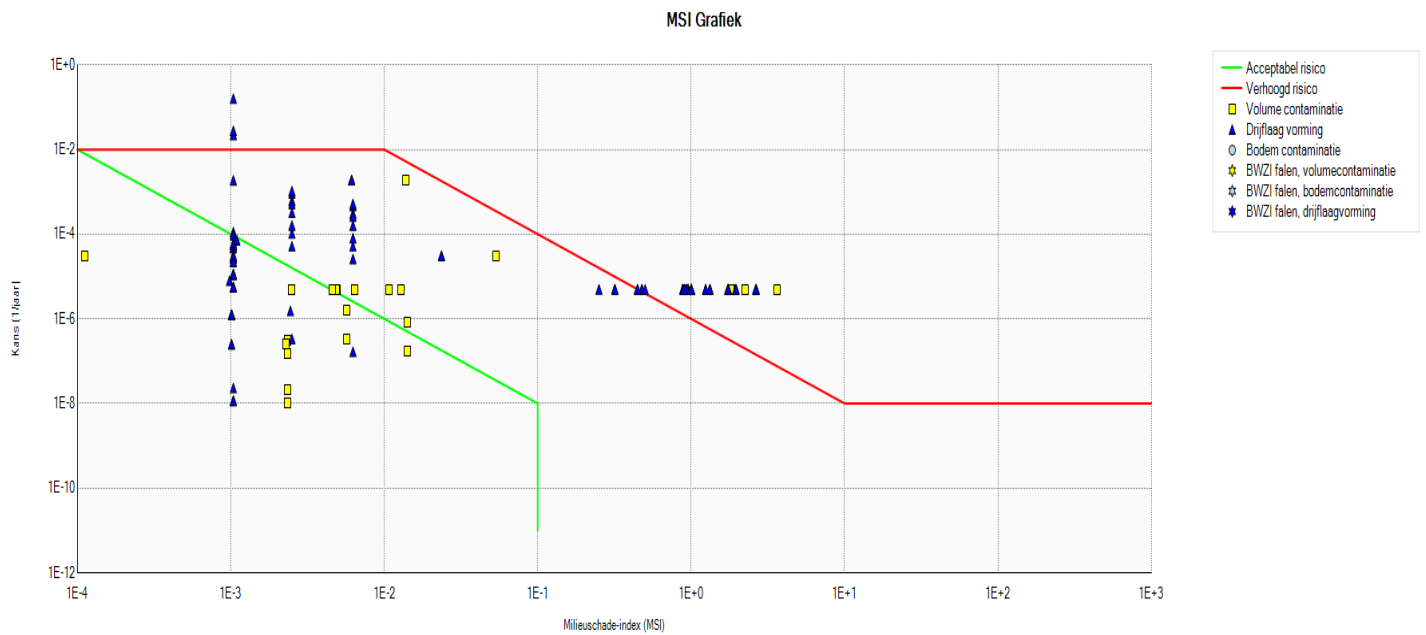

Bijlage B – Standaard Proteus III-rapportage is de standaard rapportage uit Proteus toegevoegd. De risico's van de volumecontaminatie en oevercontaminatie worden gerepresenteerd in een milieuschade index (MSI-grafiek, zie ook Figuur 3-1). Na berekening komen er een aantal scenario's uit die een verhoogd risico met zich meebrengen.

Figuur 3-1: MSI grafiek nieuwe berekeningen Proteus

3.1 Resultaten volumecontaminatie

In

Tabel 3-1 zijn scenario's weergegeven die een verhoogd risico voor volumecontaminatie met zich meebrengen. Ten opzichte van de oorspronkelijk MRA zijn extra toppingscenario's vanuit TP03. Dit is een gevolg van de veranderingen #1 en #2 namelijk de vergroting van de opslagcapaciteit voor wateroplosbare stoffen (voorbeeldstoffen ethanol en de dedicated opslag voor methanol).

Tabel 3-1: Scenario's met verhoogd risico voor volumecontaminatie

Unit	Installatie	Scenario	Stof	Frequentie (1/jaar)	Volume contaminatie (m ³)	Massa uitstroom (kg)	Uitstroom tijd (s)	MSI	Afstromroute
TP03	301	Topping	Ethanol	5,0 ^{E-6}	33915927	9573044	60	2,26	TP03[O]->Kade[O]-> Nieuw Waterweg
TP03	302	Topping	Ethanol	5,0 ^{E-6}	33915927	9573044	60	2,26	TP03[O]->Kade[O]-> Nieuw Waterweg
TP03	303	Topping	Methanol	5,0 ^{E-6}	54703108	9573044	60	3,65	TP03[O]->Kade[O]-> Nieuw Waterweg
TP03	304	Toping	Ethanol	5,0 ^{E-6}	33915927	9573044	60	2,26	TP03[O]->Kade[O]-> Nieuw Waterweg
TP03	305	Topping	Ethanol	5,0 ^{E-6}	33915927	9573044	60	2,26	TP03[O]->Kade[O]-> Nieuw Waterweg
TP03	306	Topping	Ethanol	5,0 ^{E-6}	33915927	9573044	60	2,26	TP03[O]->Kade[O]-> Nieuw Waterweg
TP03	307	Topping	Methanol	5,0 ^{E-6}	27351554	4786522	60	1,82	TP03[O]->Kade[O]-> Nieuw Waterweg
TP03	308	Topping	Methanol	5,0 ^{E-6}	13675777	2393261	60	0,91	TP03[O]->Kade[O]-> Nieuw Waterweg
Zeeschip	-	Overv. schip	K3 (diesel)	0,022	0,000284	10554	20	1,9 ^{E-11}	zeeschip[B] -> Nieuw Waterweg
Binnenvaartschip	-	Overv. schip	K3 (diesel)	0,16	0,000284	10554	20	1,9 ^{E-11}	binnenvaartschip[B]-> Nieuw Waterweg
Binnenvaartschip	-	Overv. schip	K1(benzine)	0,028	80,6609	8904	20	5,4 ^{E-6}	binnenvaartschip[B]-> Nieuw Waterweg

Uit de berekening van Proteus blijkt dat de opslag van ethanol en methanol en de scheepsverlading verhoogde risico's met zich meebrengen. De lage MSI geeft aan dat de scheepsverlading-scenario's niet relevant zijn. Voor het complete overzicht zijn deze wel genoemd. Omdat diesel/benzine K3 (diesel) niet goed oplosbaar is, zal bij eventuele spills het biologisch zuurstofverbruik verspreid zijn over lange tijd. Omdat K3 (diesel) tevens een drijfslagvormende stof is, kan een eventuele spill relatief makkelijk worden opgeruimd.

3.2 Resultaten drijfslagvormende stoffen

Naast risico's voor volumecontaminatie zijn er ook nog risico's voor drijfslagvormende stoffen. Deze risico's worden met name veroorzaakt door toppingscenario's. Deze scenario's worden weergegeven in Tabel 3-2. Deze resultaten komen overeen met de resultaten uit de oude MRA¹, muv de topping van MTBE

¹ In de oude MRA zijn alleen de 13 grootste scenario's gepresenteerd, er is in deze rapportage gekozen om alle scenario's met een verhoogd risico voor drijfslag vormende stoffen te presenteren

uit TP04. Alle toppingscenario's hebben een frequentie van $5,0 \cdot 10^{-6}$ /jaar en een uitstroomtijd van 60 seconden.

Tabel 3-2: Toppingscenario's met verhoogd risico voor oevercontaminatie

Unit	Installatie	Scenario	Stof	Oever- contaminatie (m ³)	Massa uitstroom (kg)	Afstromroute
TP02	202	Topping	K1 (benzine)	6028	4094769	TP02[O]->Kade[O]->Nieuw Waterweg
TP02	201	Topping	K1 (benzine)	6028	4094769	TP02[O]->Kade[O]->Nieuw Waterweg
TP02	208	Topping	K1 (benzine)	24113	163790755	TP02[O]->Kade[O]->Nieuw Waterweg
TP02	205	Topping	K1 (benzine)	24113	16379075,	TP02[O]->Kade[O]->Nieuw Waterweg
TP02	206	Topping	K1 (benzine)	12057	8189538	TP02[O]->Kade[O]->Nieuw Waterweg
TP02	204	Topping	K1 (benzine)	12057	8189538	TP02[O]->Kade[O]->Nieuw Waterweg
TP02	207	Topping	K1 (benzine)	12057	8189538	TP02[O]->Kade[O]->Nieuw Waterweg
TP02	203	Topping	K1 (benzine)	12057	8189538	TP02[O]->Kade[O]->Nieuw Waterweg
TP04	401	Topping	MTBE	6334	4452922	TP04[O]->Kade[O]->Nieuw Waterweg
TP04	407	Topping	MTBE	12668	8905845	TP04[O]->Kade[O]->Nieuw Waterweg
TP04	408	Topping	MTBE	12668	8905845	TP04[O]->Kade[O]->Nieuw Waterweg
TP04	406	Topping	MTBE	12668	8905845	TP04[O]->Kade[O]->Nieuw Waterweg
TP04	405	Topping	MTBE	12668	8905845	TP04[O]->Kade[O]->Nieuw Waterweg
TP04	404	Topping	MTBE	12668	8905845	TP04[O]->Kade[O]->Nieuw Waterweg
TP04	403	Topping	MTBE	12668	8905845	TP04[O]->Kade[O]->Nieuw Waterweg
TP05	503	Topping	K1 (benzine)	11798	8014117	TP05[O]->Kade[O]->Nieuw Waterweg
TP05	504	Topping	K1 (benzine)	11798	8014117	TP05[O]->Kade[O]->Nieuw Waterweg
TP05	502	Topping	K1 (benzine)	11143	7568888	TP05[O]->Kade[O]->Nieuw Waterweg
TP05	501	Topping	K1 (benzine)	11143	7568888	TP05[O]->Kade[O]->Nieuw Waterweg
TP06	604	Topping	K1 (benzine)	15702	10665603	TP06[O]->Kade[O]->Nieuw Waterweg
TP06	605	Topping	K1 (benzine)	15702	10665603	TP06[O]->Kade[O]->Nieuw Waterweg
TP06	602	Topping	K1 (benzine)	21983	14931844	TP06[O]->Kade[O]->Nieuw Waterweg
TP06	603	Topping	K1 (benzine)	21983	14931844	TP06[O]->Kade[O]->Nieuw Waterweg
TP06	601	Topping	K1 (benzine)	21983	14931844	TP06[O]->Kade[O]->Nieuw Waterweg
TP08	803	Topping	K3 (diesel)	5649	4548432	TP08[O]->Kade[O]->Nieuw Waterweg
TP08	802	Topping	K3 (diesel)	5649	4548432	TP08[O]->Kade[O]->Nieuw Waterweg
TP08	805	Topping	K3 (diesel)	21970	17688345	TP08[O]->Kade[O]->Nieuw Waterweg
TP08	804	Topping	K3 (diesel)	21970	17688345	TP08[O]->Kade[O]->Nieuw Waterweg
TP08	801	Topping	K3 (diesel)	21970	17688345	TP08[O]->Kade[O]->Nieuw Waterweg
TP01 (diesel)	103	Topping	K3 (diesel)	33436	26919860	TP01[O]->Kade[O]->Nieuw Waterweg
TP01 (diesel)	104	Topping	K3 (diesel)	33436	26919860	TP01[O]->Kade[O]->Nieuw Waterweg
TP01 (diesel)	105	Topping	K3 (diesel)	33436	26919860	TP01[O]->Kade[O]->Nieuw Waterweg
TP01 (diesel)	102	Topping	K3 (diesel)	33436	26919860	TP01[O]->Kade[O]->Nieuw Waterweg

Unit	Installatie	Scenario	Stof	Oever- contaminatie (m ³)	Massa uitstroom (kg)	Afstromroute
TP01 (diesel)	108	Topping	K3 (diesel)	24742	19920696	TP01[O]->Kade[O]->Nieuw Waterweg
TP01 (diesel)	107	Topping	K3 (diesel)	24742	19920696	TP01[O]->Kade[O]->Nieuw Waterweg
TP01 (diesel)	106	Topping	K3 (diesel)	24742	19920696	TP01[O]->Kade[O]->Nieuw Waterweg
TP01 (diesel)	101	Topping	K3 (diesel)	33436	26919859	TP01[O]->Kade[O]->Nieuw Waterweg
TP07	703	Topping	K3 (diesel)	11388	9168497	TP07[O]->Kade[O]->Nieuw Waterweg
TP07	702	Topping	K3 (diesel)	11388	9168497	TP07[O]->Kade[O]->Nieuw Waterweg
TP07	701	Topping	K3 (diesel)	11388	9168497	TP07[O]->Kade[O]->Nieuw Waterweg
TP07	708	Topping	K3 (diesel)	16747	13483084	TP07[O]->Kade[O]->Nieuw Waterweg
TP07	707	Topping	K3 (diesel)	16747	13483084	TP07[O]->Kade[O]->Nieuw Waterweg
TP07	705	Topping	K3 (diesel)	16747	13483084	TP07[O]->Kade[O]->Nieuw Waterweg

Verder zijn er ook nog 3 scenario's voor drijfvaagvorming die kunnen gebeuren tijdens verlading van stoffen². Deze scenario's zijn beschreven in Tabel 3-3.

Tabel 3-3: Verladingsscenario's met verhoogd risico voor oevercontaminatie

Unit	Scenario	Stof	Frequentie (1/jaar)	Oever- contaminatie (m ³)	Massa uitstroom (kg)	Uitstroom tijd (s)	Afstromroute
Zeeschip	Overvullen schip	K3 (diesel)	0,0223	89,038	10554	20	Zeeschip[B] -> Nieuw Waterweg
Binnenvaartschip	Overvullen schip	K3 (diesel)	0,160	89,0378	10554	20	binnenvaartschip[B] -> Nieuwe Waterweg
Binnenvaartschip	Overvullen schip	K1 (benzine)	0,028	89,0378	8904	20	binnenvaartschip[B] -> Nieuwe Waterweg

Voorheen is al beschreven hoe HHTT omgaat met scenario's waar drijfvaag gevormd kunnen worden.

3.3 Organisatorische en technische maatregelen

De organisatorische en technische maatregelen die genomen moeten worden door HHTT om de gevolgen van een calamiteit te bestrijden blijven ongewijzigd.

² Ook deze scenario's komen overeen met de eerdere berekeningen.

4 Samenvatting en conclusies

Gewijzigde invoer

Ten opzichte van de MRA 2017 zijn de volgende wijzigingen doorgevoerd in de MRA:

Verandering
Opslag van wateroplosbare producten van tankput 03 i.p.v. tankput 05. Tevens een verhoging van de opslagcapaciteit van 50.000 m ³ naar 90.000 m ³ voor wateroplosbare producten (geen verhoging van de totale opslagcapaciteit van de terminal) en opslag van ethanol aan de waterzijde;
Opslag van methanol ('neat' methanol) in tankput 03 (max 10.000 m ³ opslag);
Verplaatsen van de residual fuel tanks (2x200 m ³ , totaal 400 m ³) van de locatie beerdam naar de pompmansifolds (6x60 m ³ , totaal 360 m ³). In elk van de 3 pomp manifolds komen 2 tanks;
Additieveninjectie direct vanuit een IBC in de laadleiding naar het schip of de tankwagen in plaats van additievenlossing van een tankwagen naar een opslagtank (zogenaamde bullets);
Aangepaste leidingen ten opzichte van het vorige model.
Opslag van MTBE in TP04

In de modellering is tevens een extra stof toegevoegd, namelijk methanol. Dit omdat er nu een dedicated methanoltank op het terrein wordt gerealiseerd.

Gewijzigde resultaten

De resultaten zijn ongewijzigd in vergelijking met de resultaten van de MRA 2017, met uitzondering van de verhoogde volumecontaminatierisico's als gevolg van topping van ethanol- en methanoltanks. Dit komt omdat er in de nieuwe situatie meer opslag van wateroplosbare stoffen is voorzien, en een dedicated methanoltank wordt gerealiseerd.

Conclusies

De conclusies van de MRA 2017 blijven ongewijzigd.

Om de verhoogde risico's voor volumecontaminatie als gevolg van methanol- en ethanolopslag te verkleinen, kiest HHTT ervoor om deze stoffen in tanks op te slaan die zover mogelijk van de waterkant verwijderd zijn.

5 Referenties

- [1] MRA HES Hartel Tank Terminal – milieurisicoanalyse in het kader van onvoorziene lozingen; I&BBE4185-101-105R001F03; 14 juni 2017, Royal HaskoningDHV
- [2] ECHA database: <https://echa.europa.eu/nl/home> – geraadpleegd op 24/10/2019

Bijlage A - aangepaste resultaten HHTT

Milieu-risicografiek (donkerpaars: volumecontaminatie; roze: oevercontaminatie)

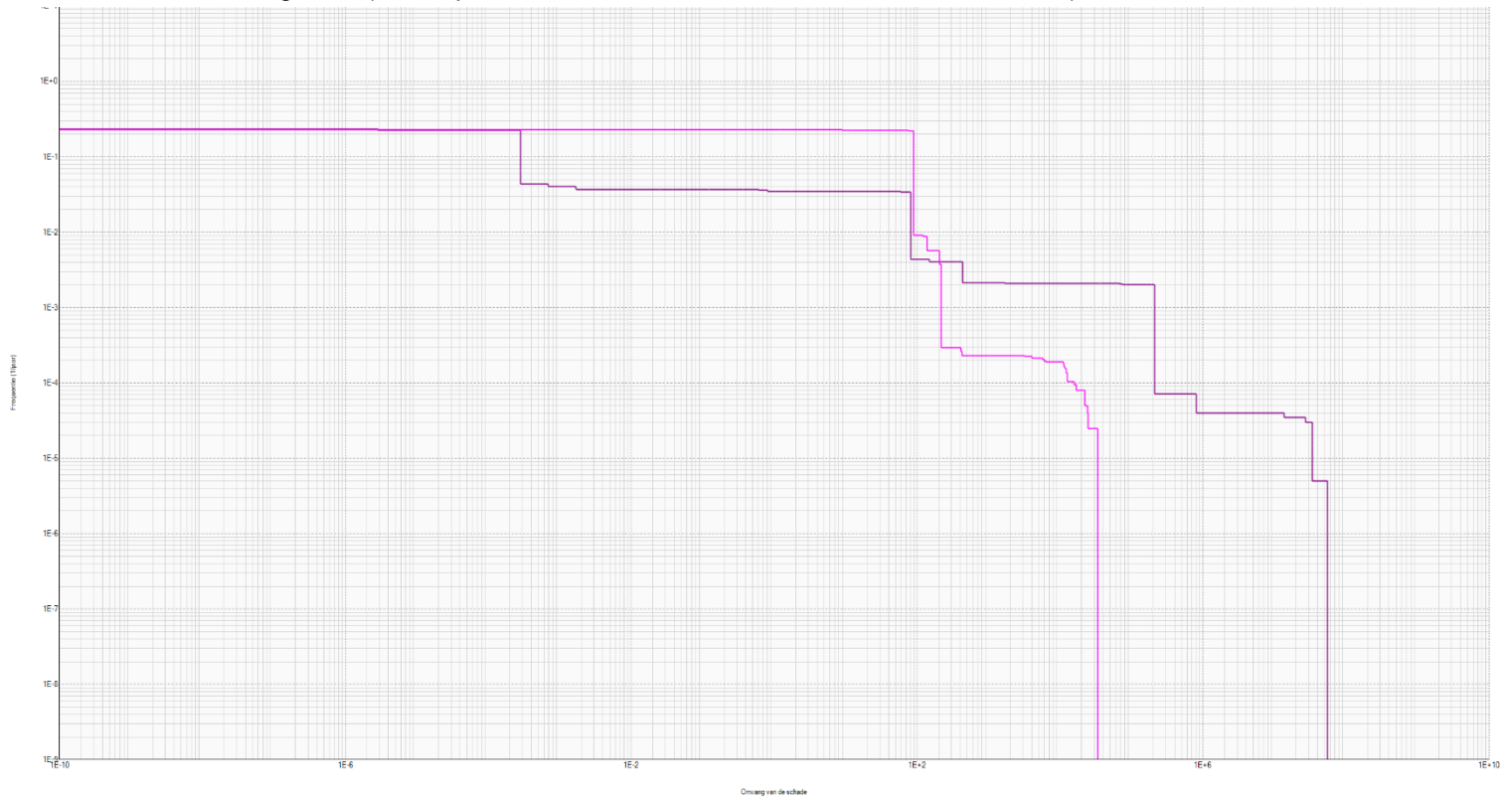

Risico uitstromingen grafiek (paars: uitgestroomde massa, groen: LC50 gewogen uitgestroomde mass m3; blauw: vrijgekomen bluswater m3)

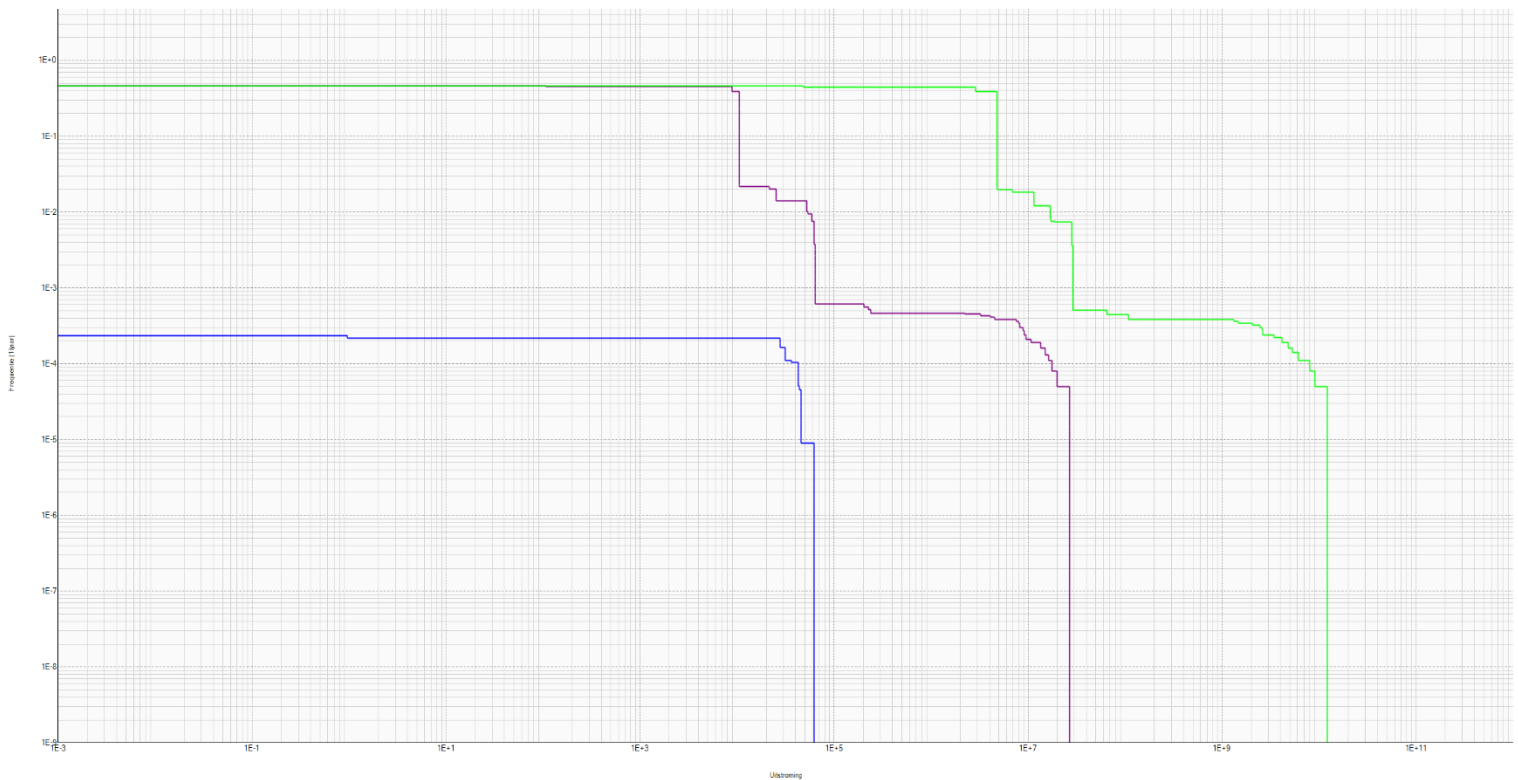

Bijlage B – Standaard Proteus III-rapportage

Rapportage

HHTT 1712 Karen, 2019-12-17, 01:41:53

1 Projectgegevens

1.1 Bedrijfsgegevens

Bedrijfsnaam	Hartel Oil Terminal	
Omschrijving	HSSE Manager	
Contactpersoon	██████████	
Telefoon	+31 ██████████	
E-Mail	████@hesinternational.eu	
Postadres	Beerweg	
Postcode		
Plaats	Rotterdam Maasvlakte	
UitgevoerdDoor	Royal HaskoningDHV	
VanBedrijf		
OppervlakBedrijfsterrein	0	m ²
Centroïde		
X-coördinaat	0	
Y-coördinaat	0	

2 Executive Summary

2.1 MSI Grafiek

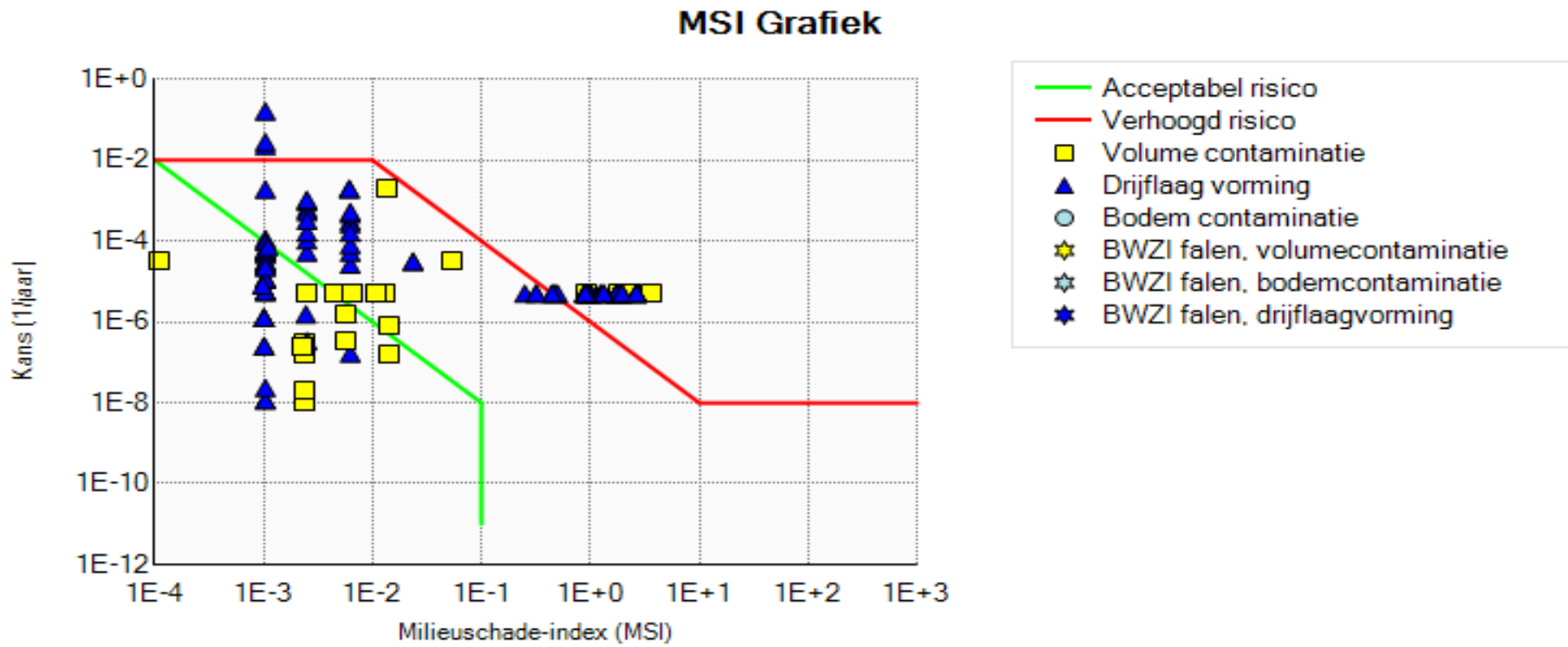

2.2 Verhoogd risico units

Group	Afstroomroute	Frequentie	Massa uitstroom	Volume contaminatie	MSI Factored	Weegfactor	Oever Contaminatie	Uitstroom tijd	Bluswater	RWZI			LC50 gewogen
										inhibitie	overbelasting	Actief slib beïnvloeding	
		[j-1]	[kg]	[m3]			[m]	[s]	[m3]				[m3]
TP02,0202,Topping,K1 (benzine)	TP02[O]->Kade[O]->Nieuw Waterweg	5,000E-6	4,095E+6		4,772E-1	1,000E+0	6,028E+3	6,000E+1	0,000E+0				1,321E+9
TP02,0201,Topping,K1 (benzine)	TP02[O]->Kade[O]->Nieuw Waterweg	5,000E-6	4,095E+6		4,772E-1	1,000E+0	6,028E+3	6,000E+1	0,000E+0				1,321E+9
TP02,0208,Topping,K1 (benzine)	TP02[O]->Kade[O]->Nieuw Waterweg	5,000E-6	1,638E+7		1,909E+0	1,000E+0	2,411E+4	6,000E+1	0,000E+0				5,284E+9
TP02,0205,Topping,K1 (benzine)	TP02[O]->Kade[O]->Nieuw Waterweg	5,000E-6	1,638E+7		1,909E+0	1,000E+0	2,411E+4	6,000E+1	0,000E+0				5,284E+9
TP02,0206,Topping,K1 (benzine)	TP02[O]->Kade[O]->Nieuw Waterweg	5,000E-6	8,190E+6		9,545E-1	1,000E+0	1,206E+4	6,000E+1	0,000E+0				2,642E+9
TP02,0204,Topping,K1 (benzine)	TP02[O]->Kade[O]->Nieuw Waterweg	5,000E-6	8,190E+6		9,545E-1	1,000E+0	1,206E+4	6,000E+1	0,000E+0				2,642E+9
TP02,0207,Topping,K1 (benzine)	TP02[O]->Kade[O]->Nieuw Waterweg	5,000E-6	8,190E+6		9,545E-1	1,000E+0	1,206E+4	6,000E+1	0,000E+0				2,642E+9
TP02,0203,Topping,K1 (benzine)	TP02[O]->Kade[O]->Nieuw Waterweg	5,000E-6	8,190E+6		9,545E-1	1,000E+0	1,206E+4	6,000E+1	0,000E+0				2,642E+9
TP03,0308,Topping, methanol	TP03[O]->Kade[O]->Nieuw Waterweg	5,000E-6	2,393E+6	1,368E+7	9,117E-1	1,000E+0		6,000E+1	0,000E+0				1,554E+5
TP03,0304,Topping,K1 (ethanol)	TP03[O]->Kade[O]->Nieuw Waterweg	5,000E-6	9,573E+6	3,392E+7	2,261E+0	1,000E+0		6,000E+1	0,000E+0				5,038E+6
TP03,0305,Topping, Ethanol	TP03[O]->Kade[O]->Nieuw Waterweg	5,000E-6	9,573E+6	3,392E+7	2,261E+0	1,000E+0		6,000E+1	0,000E+0				5,038E+6
TP03,0306,Topping,K1 (ethanol)	TP03[O]->Kade[O]->Nieuw Waterweg	5,000E-6	9,573E+6	3,392E+7	2,261E+0	1,000E+0		6,000E+1	0,000E+0				5,038E+6
TP03,0307,Topping, methanol	TP03[O]->Kade[O]->Nieuw Waterweg	5,000E-6	4,787E+6	2,735E+7	1,823E+0	1,000E+0		6,000E+1	0,000E+0				3,108E+5
TP03,0303,Topping, methanol	TP03[O]->Kade[O]->Nieuw Waterweg	5,000E-6	9,573E+6	5,470E+7	3,647E+0	1,000E+0		6,000E+1	0,000E+0				6,216E+5
TP03,0302,Topping, Ethanol	TP03[O]->Kade[O]->Nieuw Waterweg	5,000E-6	9,573E+6	3,392E+7	2,261E+0	1,000E+0		6,000E+1	0,000E+0				5,038E+6
TP03,0301,Topping,K1 (ethanol)	TP03[O]->Kade[O]->Nieuw Waterweg	5,000E-6	9,573E+6	3,392E+7	2,261E+0	1,000E+0		6,000E+1	0,000E+0				5,038E+6
TP04,0401,Topping, MTBE	TP04[O]->Kade[O]->Nieuw Waterweg	5,000E-6	4,453E+6		5,015E-1	1,000E+0	6,334E+3	6,000E+1	0,000E+0				9,434E+6
TP04,0407,Topping, MTBE	TP04[O]->Kade[O]->Nieuw Waterweg	5,000E-6	8,906E+6		1,003E+0	1,000E+0	1,267E+4	6,000E+1	0,000E+0				1,887E+7
TP04,0408,Topping, MTBE	TP04[O]->Kade[O]->Nieuw Waterweg	5,000E-6	8,906E+6		1,003E+0	1,000E+0	1,267E+4	6,000E+1	0,000E+0				1,887E+7
TP04,0406,Topping, MTBE	TP04[O]->Kade[O]->Nieuw Waterweg	5,000E-6	8,906E+6		1,003E+0	1,000E+0	1,267E+4	6,000E+1	0,000E+0				1,887E+7
TP04,0405,Topping, MTBE	TP04[O]->Kade[O]->Nieuw Waterweg	5,000E-6	8,906E+6		1,003E+0	1,000E+0	1,267E+4	6,000E+1	0,000E+0				1,887E+7

Group	Afstroomroute	Frequentie	Massa uitstroom	Volume contaminatie	MSI Factored	Weegfactor	Oever Contaminatie	Uitstroom tijd	Bluswater	RWZI			LC50 gewogen
										inhibitie	overbelasting	Actief slib beïnvloeding	
		[j-1]	[kg]	[m3]			[m]	[s]	[m3]				[m3]
TP04,0404,Topping,MTBE	TP04[O]->Kade[O]->Nieuw Waterweg	5,000E-6	8,906E+6		1,003E+0	1,000E+0	1,267E+4	6,000E+1	0,000E+0				1,887E+7
TP04,0403,Topping,MTBE	TP04[O]->Kade[O]->Nieuw Waterweg	5,000E-6	8,906E+6		1,003E+0	1,000E+0	1,267E+4	6,000E+1	0,000E+0				1,887E+7
TP05,0503,Topping,K1 (benzine)	TP05[O]->Kade[O]->Nieuw Waterweg	5,000E-6	8,014E+6		9,340E-1	1,000E+0	1,180E+4	6,000E+1	0,000E+0				2,585E+9
TP05,0504,Topping,K1 (benzine)	TP05[O]->Kade[O]->Nieuw Waterweg	5,000E-6	8,014E+6		9,340E-1	1,000E+0	1,180E+4	6,000E+1	0,000E+0				2,585E+9
TP05,0502,Topping,K1 (benzine)	TP05[O]->Kade[O]->Nieuw Waterweg	5,000E-6	7,569E+6		8,822E-1	1,000E+0	1,114E+4	6,000E+1	0,000E+0				2,442E+9
TP05,0501,Topping,K1 (benzine)	TP05[O]->Kade[O]->Nieuw Waterweg	5,000E-6	7,569E+6		8,822E-1	1,000E+0	1,114E+4	6,000E+1	0,000E+0				2,442E+9
TP06,0604,Topping,K1 (benzine)	TP06[O]->Kade[O]->Nieuw Waterweg	5,000E-6	1,067E+7		1,243E+0	1,000E+0	1,570E+4	6,000E+1	0,000E+0				3,441E+9
TP06,0605,Topping,K1 (benzine)	TP06[O]->Kade[O]->Nieuw Waterweg	5,000E-6	1,067E+7		1,243E+0	1,000E+0	1,570E+4	6,000E+1	0,000E+0				3,441E+9
TP06,0602,Topping,K1 (benzine)	TP06[O]->Kade[O]->Nieuw Waterweg	5,000E-6	1,493E+7		1,740E+0	1,000E+0	2,198E+4	6,000E+1	0,000E+0				4,817E+9
TP06,0603,Topping,K1 (benzine)	TP06[O]->Kade[O]->Nieuw Waterweg	5,000E-6	1,493E+7		1,740E+0	1,000E+0	2,198E+4	6,000E+1	0,000E+0				4,817E+9
TP06,0601,Topping,K1 (benzine)	TP06[O]->Kade[O]->Nieuw Waterweg	5,000E-6	1,493E+7		1,740E+0	1,000E+0	2,198E+4	6,000E+1	0,000E+0				4,817E+9
TP08,0803,Topping,K3 (diesel)	TP08[O]->Kade[O]->Nieuw Waterweg	5,000E-6	4,548E+6		4,472E-1	1,000E+0	5,649E+3	6,000E+1	0,000E+0				2,067E+9
TP08,0802,Topping,K3 (diesel)	TP08[O]->Kade[O]->Nieuw Waterweg	5,000E-6	4,548E+6		4,472E-1	1,000E+0	5,649E+3	6,000E+1	0,000E+0				2,067E+9
TP08,0805,Topping,K3 (diesel)	TP08[O]->Kade[O]->Nieuw Waterweg	5,000E-6	1,769E+7		1,739E+0	1,000E+0	2,197E+4	6,000E+1	0,000E+0				8,040E+9
TP08,0804,Topping,K3 (diesel)	TP08[O]->Kade[O]->Nieuw Waterweg	5,000E-6	1,769E+7		1,739E+0	1,000E+0	2,197E+4	6,000E+1	0,000E+0				8,040E+9
TP08,0801,Topping,K3 (diesel)	TP08[O]->Kade[O]->Nieuw Waterweg	5,000E-6	1,769E+7		1,739E+0	1,000E+0	2,197E+4	6,000E+1	0,000E+0				8,040E+9
Zeeschip,,Overvullen schip,K3 (diesel)	Zeeschip[B]->Nieuw Waterweg	2,226E-2	1,055E+4		1,038E-3	1,000E+0	8,904E+1	2,000E+1	0,000E+0				4,797E+6
Zeeschip,,Overvullen schip,K3 (diesel)	Zeeschip[B]->Nieuw Waterweg	2,226E-2	1,055E+4	2,841E-4	1,894E-11	1,000E+0		2,000E+1	0,000E+0				4,797E+6
TP01 (diesel),0103,Topping,K3 (diesel)	TP01[O]->Kade[O]->Nieuw Waterweg	5,000E-6	2,692E+7		2,647E+0	1,000E+0	3,344E+4	6,000E+1	0,000E+0				1,224E+10
TP01 (diesel),0104,Topping,K3 (diesel)	TP01[O]->Kade[O]->Nieuw Waterweg	5,000E-6	2,692E+7		2,647E+0	1,000E+0	3,344E+4	6,000E+1	0,000E+0				1,224E+10
TP01 (diesel),0105,Topping,K3 (diesel)	TP01[O]->Kade[O]->Nieuw Waterweg	5,000E-6	2,692E+7		2,647E+0	1,000E+0	3,344E+4	6,000E+1	0,000E+0				1,224E+10
TP01 (diesel),0102,Topping,K3 (diesel)	TP01[O]->Kade[O]->Nieuw Waterweg	5,000E-6	2,692E+7		2,647E+0	1,000E+0	3,344E+4	6,000E+1	0,000E+0				1,224E+10
TP01 (diesel),0108,Topping,K3 (diesel)	TP01[O]->Kade[O]->Nieuw Waterweg	5,000E-6	1,992E+7		1,959E+0	1,000E+0	2,474E+4	6,000E+1	0,000E+0				9,055E+9

Group	Afstroomroute	Frequentie	Massa uitstroom	Volume contaminatie	MSI Factored	Weegfactor	Oever Contaminatie	Uitstroom tijd	Bluswater	RWZI			LC50 gewogen
										inhibitie	overbelasting	Actief slib beïnvloeding	
		[j-1]	[kg]	[m3]			[m]	[s]	[m3]				[m3]
TP01 (diesel),0107,Topping,K3 (diesel)	TP01[O]->Kade[O]->Nieuw Waterweg	5,000E-6	1,992E+7		1,959E+0	1,000E+0	2,474E+4	6,000E+1	0,000E+0				9,055E+9
TP01 (diesel),0106,Topping,K3 (diesel)	TP01[O]->Kade[O]->Nieuw Waterweg	5,000E-6	1,992E+7		1,959E+0	1,000E+0	2,474E+4	6,000E+1	0,000E+0				9,055E+9
TP01 (diesel),0101,Topping,K3 (diesel)	TP01[O]->Kade[O]->Nieuw Waterweg	5,000E-6	2,692E+7		2,647E+0	1,000E+0	3,344E+4	6,000E+1	0,000E+0				1,224E+10
Binnenvaartschip,,Overvullen schip,K3 (diesel)	binnenvaartschip[B]->Nieuw Waterweg	1,601E-1	1,055E+4		1,038E-3	1,000E+0	8,904E+1	2,000E+1	0,000E+0				4,797E+6
Binnenvaartschip,,Overvullen schip,K3 (diesel)	binnenvaartschip[B]->Nieuw Waterweg	1,601E-1	1,055E+4	2,841E-4	1,894E-11	1,000E+0		2,000E+1	0,000E+0				4,797E+6
Binnenvaartschip,,Overvullen schip,K1 (benzine)	binnenvaartschip[B]->Nieuw Waterweg	2,784E-2	8,904E+3		1,038E-3	1,000E+0	8,904E+1	2,000E+1	0,000E+0				2,872E+6
Binnenvaartschip,,Overvullen schip,K1 (benzine)	binnenvaartschip[B]->Nieuw Waterweg	2,784E-2	8,904E+3	8,066E+1	5,377E-6	1,000E+0		2,000E+1	0,000E+0				2,872E+6
TP07,0703,Topping,K3 (diesel)	TP07[O]->Kade[O]->Nieuw Waterweg	5,000E-6	9,168E+6		9,015E-1	1,000E+0	1,139E+4	6,000E+1	0,000E+0				4,167E+9
TP07,0702,Topping,K3 (diesel)	TP07[O]->Kade[O]->Nieuw Waterweg	5,000E-6	9,168E+6		9,015E-1	1,000E+0	1,139E+4	6,000E+1	0,000E+0				4,167E+9
TP07,0701,Topping,K3 (diesel)	TP07[O]->Kade[O]->Nieuw Waterweg	5,000E-6	9,168E+6		9,015E-1	1,000E+0	1,139E+4	6,000E+1	0,000E+0				4,167E+9
TP07,0708,Topping,K3 (diesel)	TP07[O]->Kade[O]->Nieuw Waterweg	5,000E-6	1,348E+7		1,326E+0	1,000E+0	1,675E+4	6,000E+1	0,000E+0				6,129E+9
TP07,0707,Topping,K3 (diesel)	TP07[O]->Kade[O]->Nieuw Waterweg	5,000E-6	1,348E+7		1,326E+0	1,000E+0	1,675E+4	6,000E+1	0,000E+0				6,129E+9
TP07,0705,Topping,K3 (diesel)	TP07[O]->Kade[O]->Nieuw Waterweg	5,000E-6	1,348E+7		1,326E+0	1,000E+0	1,675E+4	6,000E+1	0,000E+0				6,129E+9

2.3 Acceptabel risico units

Group	Afstroomroute	Frequentie	Massa uitstroom	Volume contaminatie	MSI Factored	Weegfactor	Oever Contaminatie	Uitstroom tijd	Bluswater	RWZI			LC50 gewogen
										inhibitie	overbelasting	Actief slib beïnvloeding	
		[j-1]	[kg]	[m3]			[m]	[s]	[m3]				[m3]
TP02,0208,Topping,K1 (benzine)	TP02[O]->Kade[O]->Nieuw Waterweg	5,000E-6	1,638E+7	1,931E+5	1,288E-2	1,000E+0		6,000E+1	0,000E+0				5,284E+9
TP02,0205,Topping,K1 (benzine)	TP02[O]->Kade[O]->Nieuw Waterweg	5,000E-6	1,638E+7	1,931E+5	1,288E-2	1,000E+0		6,000E+1	0,000E+0				5,284E+9
TP02,0206,Topping,K1 (benzine)	TP02[O]->Kade[O]->Nieuw Waterweg	5,000E-6	8,190E+6	7,419E+4	4,946E-3	1,000E+0		6,000E+1	0,000E+0				2,642E+9
TP02,0204,Topping,K1 (benzine)	TP02[O]->Kade[O]->Nieuw Waterweg	5,000E-6	8,190E+6	7,419E+4	4,946E-3	1,000E+0		6,000E+1	0,000E+0				2,642E+9
TP02,0207,Topping,K1 (benzine)	TP02[O]->Kade[O]->Nieuw Waterweg	5,000E-6	8,190E+6	7,419E+4	4,946E-3	1,000E+0		6,000E+1	0,000E+0				2,642E+9
TP02,0203,Topping,K1 (benzine)	TP02[O]->Kade[O]->Nieuw Waterweg	5,000E-6	8,190E+6	7,419E+4	4,946E-3	1,000E+0		6,000E+1	0,000E+0				2,642E+9
TP04,0402,Topping,MTBE	TP04[O]->Kade[O]->Nieuw Waterweg	5,000E-6	2,226E+6		2,507E-1	1,000E+0	3,167E+3	6,000E+1	0,000E+0				4,717E+6
TP05,0503,Topping,K1 (benzine)	TP05[O]->Kade[O]->Nieuw Waterweg	5,000E-6	8,014E+6	7,260E+4	4,840E-3	1,000E+0		6,000E+1	0,000E+0				2,585E+9
TP05,0504,Topping,K1 (benzine)	TP05[O]->Kade[O]->Nieuw Waterweg	5,000E-6	8,014E+6	7,260E+4	4,840E-3	1,000E+0		6,000E+1	0,000E+0				2,585E+9
TP05,0502,Topping,K1 (benzine)	TP05[O]->Kade[O]->Nieuw Waterweg	5,000E-6	7,569E+6	6,857E+4	4,571E-3	1,000E+0		6,000E+1	0,000E+0				2,442E+9
TP05,0501,Topping,K1 (benzine)	TP05[O]->Kade[O]->Nieuw Waterweg	5,000E-6	7,569E+6	6,857E+4	4,571E-3	1,000E+0		6,000E+1	0,000E+0				2,442E+9
TP06,0604,Topping,K1 (benzine)	TP06[O]->Kade[O]->Nieuw Waterweg	5,000E-6	1,067E+7	9,662E+4	6,441E-3	1,000E+0		6,000E+1	0,000E+0				3,441E+9
TP06,0605,Topping,K1 (benzine)	TP06[O]->Kade[O]->Nieuw Waterweg	5,000E-6	1,067E+7	9,662E+4	6,441E-3	1,000E+0		6,000E+1	0,000E+0				3,441E+9
TP06,0602,Topping,K1 (benzine)	TP06[O]->Kade[O]->Nieuw Waterweg	5,000E-6	1,493E+7	1,605E+5	1,070E-2	1,000E+0		6,000E+1	0,000E+0				4,817E+9
TP06,0603,Topping,K1 (benzine)	TP06[O]->Kade[O]->Nieuw Waterweg	5,000E-6	1,493E+7	1,605E+5	1,070E-2	1,000E+0		6,000E+1	0,000E+0				4,817E+9
TP06,0601,Topping,K1 (benzine)	TP06[O]->Kade[O]->Nieuw Waterweg	5,000E-6	1,493E+7	1,605E+5	1,070E-2	1,000E+0		6,000E+1	0,000E+0				4,817E+9
Zeeschip,,Aanvaring, groot,Ethanol	Zeeschip[D]->Nieuw Waterweg	8,040E-7	6,000E+4	2,126E+5	1,417E-2	1,000E+0		1,800E+3	0,000E+0				3,158E+4
Zeeschip,,Breuk overslag schip,K3 (diesel)	Zeeschip[O]->Nieuw Waterweg	1,121E-4	1,055E+4		1,038E-3	1,000E+0	8,904E+1	2,000E+1	0,000E+0				4,797E+6
Zeeschip,,Aanvaring, groot,K3 (diesel)	Zeeschip[D]->Nieuw Waterweg	3,086E-4	6,356E+4		6,250E-3	1,000E+0	2,185E+2	1,800E+3	0,000E+0				2,889E+7
Zeeschip,,Aanvaring, klein,K3 (diesel)	Zeeschip[D]->Nieuw Waterweg	6,171E-4	2,543E+4		2,500E-3	1,000E+0	1,382E+2	1,800E+3	0,000E+0				1,156E+7
Zeeschip,,Overvullen schip,K1 (benzine)	Zeeschip[B]->Nieuw Waterweg	1,881E-3	8,904E+3		1,038E-3	1,000E+0	8,904E+1	2,000E+1	0,000E+0				2,872E+6

Group	Afstroomroute	Frequentie	Massa uitstroom	Volume contaminatie	MSI Factored	Weegfactor	Oever Contaminatie	Uitstroom tijd	Bluswater	RWZI			LC50 gewogen
										inhibitie	overbelasting	Actief slib beïnvloeding	
		[j-1]	[kg]	[m3]			[m]	[s]	[m3]				[m3]
Zeeschip,,Aanvaring, groot,K1 (benzine)	Zeeschip[D]->Nieuw Waterweg	2,608E-5	5,363E+4		6,250E-3	1,000E+0	1,205E+2	1,800E+3	0,000E+0				1,730E+7
Zeeschip,,Aanvaring, klein,K1 (benzine)	Zeeschip[D]->Nieuw Waterweg	5,215E-5	2,145E+4		2,500E-3	1,000E+0	7,620E+1	1,800E+3	0,000E+0				6,919E+6
Zeeschip,,Breuk overslag schip,K3 (diesel)	Zeeschip[O]->Nieuw Waterweg	9,475E-5	1,055E+4		1,038E-3	1,000E+0	8,904E+1	2,000E+1	0,000E+0				4,797E+6
Zeeschip,,Aanvaring, groot,K3 (diesel)	Zeeschip[D]->Nieuw Waterweg	2,608E-4	6,356E+4		6,250E-3	1,000E+0	2,185E+2	1,800E+3	0,000E+0				2,889E+7
Zeeschip,,Aanvaring, klein,K3 (diesel)	Zeeschip[D]->Nieuw Waterweg	5,215E-4	2,543E+4		2,500E-3	1,000E+0	1,382E+2	1,800E+3	0,000E+0				1,156E+7
Zeeschip,,Aanvaring, groot,K1 (benzine)	Zeeschip[D]->Nieuw Waterweg	5,215E-5	5,363E+4		6,250E-3	1,000E+0	1,205E+2	1,800E+3	0,000E+0				1,730E+7
Zeeschip,,Aanvaring, klein,K1 (benzine)	Zeeschip[D]->Nieuw Waterweg	1,043E-4	2,145E+4		2,500E-3	1,000E+0	7,620E+1	1,800E+3	0,000E+0				6,919E+6
Binnenvaartschip,,Aanvaring, groot,K3 (diesel)	binnenvaartschip[D]->Nieuw Waterweg	4,623E-4	6,356E+4		6,250E-3	1,000E+0	2,185E+2	1,800E+3	0,000E+0				2,889E+7
Binnenvaartschip,,Aanvaring, klein,K3 (diesel)	binnenvaartschip[D]->Nieuw Waterweg	9,246E-4	2,543E+4		2,500E-3	1,000E+0	1,382E+2	1,800E+3	0,000E+0				1,156E+7
Binnenvaartschip,,Aanvaring, groot,K1 (benzine)	binnenvaartschip[D]->Nieuw Waterweg	8,040E-5	5,363E+4		6,250E-3	1,000E+0	1,205E+2	1,800E+3	0,000E+0				1,730E+7
Binnenvaartschip,,Aanvaring, klein,K1 (benzine)	binnenvaartschip[D]->Nieuw Waterweg	1,608E-4	2,145E+4		2,500E-3	1,000E+0	7,620E+1	1,800E+3	0,000E+0				6,919E+6
Binnenvaartschip,,Aanvaring, groot,K3 (diesel)	binnenvaartschip[D]->Nieuw Waterweg	5,226E-4	6,356E+4		6,250E-3	1,000E+0	2,185E+2	1,800E+3	0,000E+0				2,889E+7
Binnenvaartschip,,Aanvaring, klein,K3 (diesel)	binnenvaartschip[D]->Nieuw Waterweg	1,045E-3	2,543E+4		2,500E-3	1,000E+0	1,382E+2	1,800E+3	0,000E+0				1,156E+7
Binnenvaartschip,,Aanvaring, groot,K1 (benzine)	binnenvaartschip[D]->Nieuw Waterweg	1,608E-4	5,363E+4		6,250E-3	1,000E+0	1,205E+2	1,800E+3	0,000E+0				1,730E+7
Binnenvaartschip,,Aanvaring, klein,K1 (benzine)	binnenvaartschip[D]->Nieuw Waterweg	3,216E-4	2,145E+4		2,500E-3	1,000E+0	7,620E+1	1,800E+3	0,000E+0				6,919E+6
TP07,0706,Topping,K3 (diesel)	TP07[O]->Kade[O]->Nieuw Waterweg	5,000E-6	3,236E+6		3,182E-1	1,000E+0	4,019E+3	6,000E+1	0,000E+0				1,471E+9
TP07,0704,Topping,K3 (diesel)	TP07[O]->Kade[O]->Nieuw Waterweg	5,000E-6	3,236E+6		3,182E-1	1,000E+0	4,019E+3	6,000E+1	0,000E+0				1,471E+9
Leiding,,Leidingbreuk,K1 (benzine)	Leiding benzine[B]->Nieuw Waterweg	3,082E-5	2,024E+5		2,359E-2	1,000E+0	4,054E+2	6,000E+2	0,000E+0				6,530E+7
Leiding,,Leidinglekkage,K1 (benzine)	Leiding benzine[B]->Nieuw Waterweg	1,920E-3	5,255E+4		6,124E-3	1,000E+0	2,066E+2	6,000E+2	0,000E+0				1,695E+7
Leiding,,Leidingbreuk,K3 (diesel)	Leiding diesel[B]->Nieuw Waterweg	3,082E-5	2,399E+5		2,359E-2	1,000E+0	4,245E+2	6,000E+2	0,000E+0				1,091E+8
Leiding,,Leidinglekkage,K3 (diesel)	Leiding diesel[B]->Nieuw Waterweg	1,920E-3	6,228E+4		6,124E-3	1,000E+0	2,163E+2	6,000E+2	0,000E+0				2,831E+7
Leiding,,Leidingbreuk,Ethanol	Leiding Ethanol[B]->Nieuw Waterweg	3,082E-5	2,265E+5	8,024E+5	5,349E-2	1,000E+0		6,000E+2	0,000E+0				1,192E+5
Leiding,,Leidinglekkage,Ethanol	Leiding Ethanol[B]->Nieuw Waterweg	1,920E-3	5,879E+4	2,083E+5	1,389E-2	1,000E+0		6,000E+2	0,000E+0				3,094E+4

3 Schema

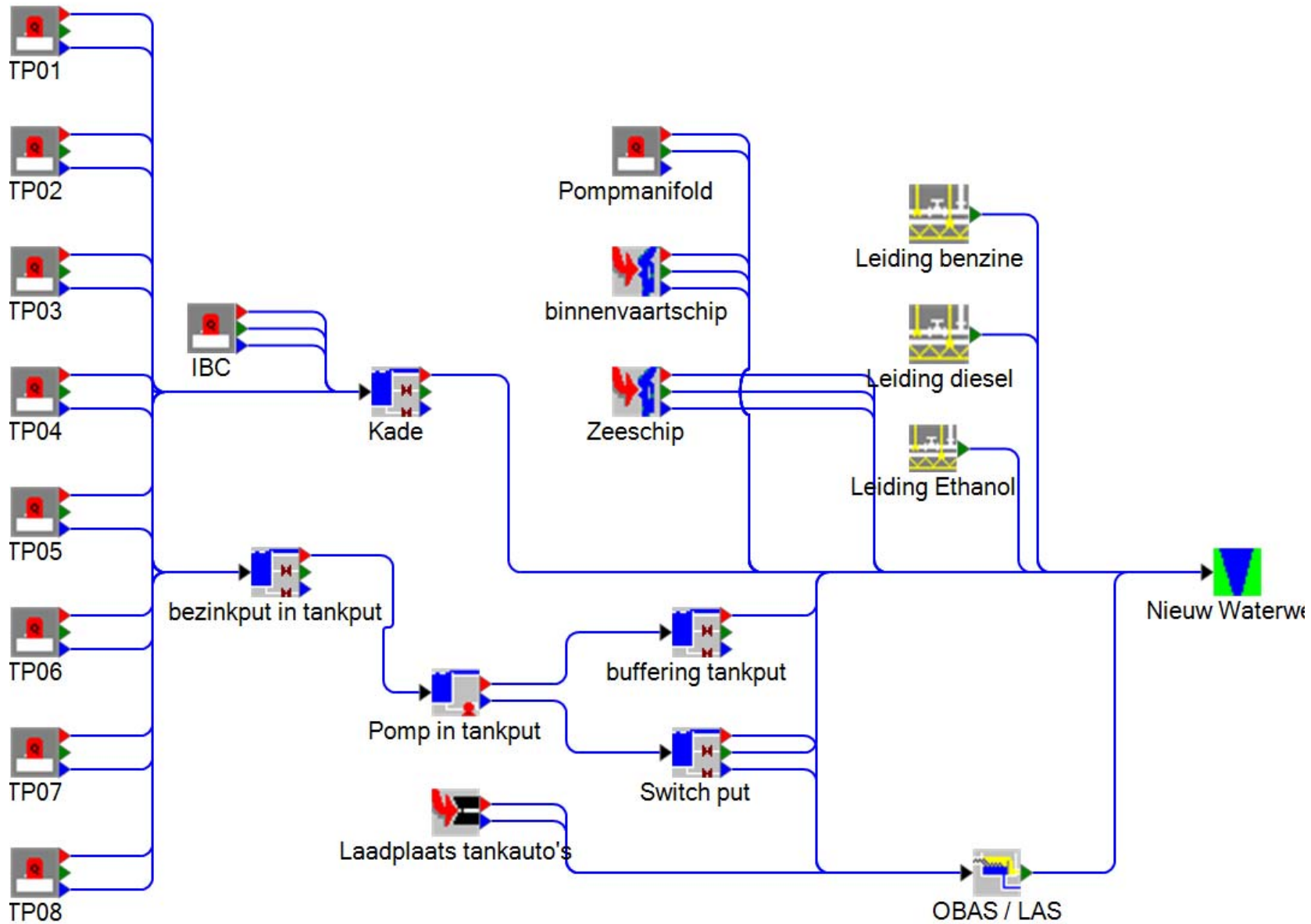

4. Volledig berekeningsresultaat

4.1 Unit TP02

Group	Afstroomroute	Frequentie	Massa uitstroom	Volume contaminatie	MSI Factored	Weegfactor	Oever Contaminatie	Uitstroom tijd	Bluswater	RWZI			LC50 gewogen
		[j-1]	[kg]	[m3]			[m]	[s]	[m3]	inhibitie	overbelasting	Actief slib beïnvloeding	[m3]
TP02,0208,Grote brand,K1 (benzine)	TP02[O]->Kade[O]->Nieuw Waterweg	8,991E-6	1,067E-1		1,243E-8	1,000E+0	2,192E-1	1,082E+3	4,577E+4				3,440E+1
TP02,0208,Grote brand,K1 (benzine)	TP02[O]->Kade[O]->Nieuw Waterweg	8,991E-6	1,067E-1	4,888E-4	3,258E-11	1,000E+0		1,082E+3	4,577E+4				3,440E+1
TP02,0205,Grote brand,K1 (benzine)	TP02[O]->Kade[O]->Nieuw Waterweg	8,991E-6	1,067E-1		1,243E-8	1,000E+0	2,192E-1	1,082E+3	4,577E+4				3,440E+1
TP02,0205,Grote brand,K1 (benzine)	TP02[O]->Kade[O]->Nieuw Waterweg	8,991E-6	1,067E-1	4,888E-4	3,258E-11	1,000E+0		1,082E+3	4,577E+4				3,440E+1
TP02,0202,Topping,K1 (benzine)	TP02[O]->Kade[O]->Nieuw Waterweg	5,000E-6	4,095E+6		4,772E-1	1,000E+0	6,028E+3	6,000E+1	0,000E+0				1,321E+9
TP02,0202,Topping,K1 (benzine)	TP02[O]->Kade[O]->Nieuw Waterweg	5,000E-6	4,095E+6	3,710E+4	2,473E-3	1,000E+0		6,000E+1	0,000E+0				1,321E+9
TP02,0201,Topping,K1 (benzine)	TP02[O]->Kade[O]->Nieuw Waterweg	5,000E-6	4,095E+6		4,772E-1	1,000E+0	6,028E+3	6,000E+1	0,000E+0				1,321E+9
TP02,0201,Topping,K1 (benzine)	TP02[O]->Kade[O]->Nieuw Waterweg	5,000E-6	4,095E+6	3,710E+4	2,473E-3	1,000E+0		6,000E+1	0,000E+0				1,321E+9
TP02,0208,Topping,K1 (benzine)	TP02[O]->Kade[O]->Nieuw Waterweg	5,000E-6	1,638E+7		1,909E+0	1,000E+0	2,411E+4	6,000E+1	0,000E+0				5,284E+9
TP02,0208,Topping,K1 (benzine)	TP02[O]->Kade[O]->Nieuw Waterweg	5,000E-6	1,638E+7	1,931E+5	1,288E-2	1,000E+0		6,000E+1	0,000E+0				5,284E+9
TP02,0205,Topping,K1 (benzine)	TP02[O]->Kade[O]->Nieuw Waterweg	5,000E-6	1,638E+7		1,909E+0	1,000E+0	2,411E+4	6,000E+1	0,000E+0				5,284E+9
TP02,0205,Topping,K1 (benzine)	TP02[O]->Kade[O]->Nieuw Waterweg	5,000E-6	1,638E+7	1,931E+5	1,288E-2	1,000E+0		6,000E+1	0,000E+0				5,284E+9
TP02,0206,Topping,K1 (benzine)	TP02[O]->Kade[O]->Nieuw Waterweg	5,000E-6	8,190E+6		9,545E-1	1,000E+0	1,206E+4	6,000E+1	0,000E+0				2,642E+9
TP02,0206,Topping,K1 (benzine)	TP02[O]->Kade[O]->Nieuw Waterweg	5,000E-6	8,190E+6	7,419E+4	4,946E-3	1,000E+0		6,000E+1	0,000E+0				2,642E+9
TP02,0204,Topping,K1 (benzine)	TP02[O]->Kade[O]->Nieuw Waterweg	5,000E-6	8,190E+6		9,545E-1	1,000E+0	1,206E+4	6,000E+1	0,000E+0				2,642E+9
TP02,0204,Topping,K1 (benzine)	TP02[O]->Kade[O]->Nieuw Waterweg	5,000E-6	8,190E+6	7,419E+4	4,946E-3	1,000E+0		6,000E+1	0,000E+0				2,642E+9
TP02,0207,Topping,K1 (benzine)	TP02[O]->Kade[O]->Nieuw Waterweg	5,000E-6	8,190E+6		9,545E-1	1,000E+0	1,206E+4	6,000E+1	0,000E+0				2,642E+9
TP02,0207,Topping,K1 (benzine)	TP02[O]->Kade[O]->Nieuw Waterweg	5,000E-6	8,190E+6	7,419E+4	4,946E-3	1,000E+0		6,000E+1	0,000E+0				2,642E+9
TP02,0203,Topping,K1 (benzine)	TP02[O]->Kade[O]->Nieuw Waterweg	5,000E-6	8,190E+6		9,545E-1	1,000E+0	1,206E+4	6,000E+1	0,000E+0				2,642E+9
TP02,0203,Topping,K1 (benzine)	TP02[O]->Kade[O]->Nieuw Waterweg	5,000E-6	8,190E+6	7,419E+4	4,946E-3	1,000E+0		6,000E+1	0,000E+0				2,642E+9

4.2 Unit TP03

Group	Afstroomroute	Frequentie	Massa uitstroom	Volume contaminatie	MSI Factored	Weegfactor	Oever Contaminatie	Uitstroom tijd	Bluswater	RWZI			LC50 gewogen
										inhibitie	overbelasting	Actief slib beïnvloeding	
		[j-1]	[kg]	[m3]			[m]	[s]	[m3]				[m3]
TP03,0304,Grote brand,K1 (ethanol)	TP03[O]->Kade[O]->Nieuw Waterweg	8,991E-6	3,025E-1	1,072E+0	7,145E-8	1,000E+0		2,479E+3	3,153E+4				1,592E-1
TP03,0305,Grote brand,Ethanol	TP03[O]->Kade[O]->Nieuw Waterweg	8,991E-6	3,025E-1	1,072E+0	7,145E-8	1,000E+0		2,479E+3	3,153E+4				1,592E-1
TP03,0306,Grote brand,K1 (ethanol)	TP03[O]->Kade[O]->Nieuw Waterweg	8,991E-6	3,025E-1	1,072E+0	7,145E-8	1,000E+0		2,479E+3	3,153E+4				1,592E-1
TP03,0303,Grote brand,methanol	TP03[O]->Kade[O]->Nieuw Waterweg	8,991E-6	3,025E-1	1,729E+0	1,152E-7	1,000E+0		2,479E+3	3,153E+4				1,964E-2
TP03,0302,Grote brand,Ethanol	TP03[O]->Kade[O]->Nieuw Waterweg	8,991E-6	3,025E-1	1,072E+0	7,145E-8	1,000E+0		2,479E+3	3,153E+4				1,592E-1
TP03,0301,Grote brand,K1 (ethanol)	TP03[O]->Kade[O]->Nieuw Waterweg	8,991E-6	3,025E-1	1,072E+0	7,145E-8	1,000E+0		2,479E+3	3,153E+4				1,592E-1
TP03,0308,Topping,methanol	TP03[O]->Kade[O]->Nieuw Waterweg	5,000E-6	2,393E+6	1,368E+7	9,117E-1	1,000E+0		6,000E+1	0,000E+0				1,554E+5
TP03,0304,Topping,K1 (ethanol)	TP03[O]->Kade[O]->Nieuw Waterweg	5,000E-6	9,573E+6	3,392E+7	2,261E+0	1,000E+0		6,000E+1	0,000E+0				5,038E+6
TP03,0305,Topping,Ethanol	TP03[O]->Kade[O]->Nieuw Waterweg	5,000E-6	9,573E+6	3,392E+7	2,261E+0	1,000E+0		6,000E+1	0,000E+0				5,038E+6
TP03,0306,Topping,K1 (ethanol)	TP03[O]->Kade[O]->Nieuw Waterweg	5,000E-6	9,573E+6	3,392E+7	2,261E+0	1,000E+0		6,000E+1	0,000E+0				5,038E+6
TP03,0307,Topping,methanol	TP03[O]->Kade[O]->Nieuw Waterweg	5,000E-6	4,787E+6	2,735E+7	1,823E+0	1,000E+0		6,000E+1	0,000E+0				3,108E+5
TP03,0303,Topping,methanol	TP03[O]->Kade[O]->Nieuw Waterweg	5,000E-6	9,573E+6	5,470E+7	3,647E+0	1,000E+0		6,000E+1	0,000E+0				6,216E+5
TP03,0302,Topping,Ethanol	TP03[O]->Kade[O]->Nieuw Waterweg	5,000E-6	9,573E+6	3,392E+7	2,261E+0	1,000E+0		6,000E+1	0,000E+0				5,038E+6
TP03,0301,Topping,K1 (ethanol)	TP03[O]->Kade[O]->Nieuw Waterweg	5,000E-6	9,573E+6	3,392E+7	2,261E+0	1,000E+0		6,000E+1	0,000E+0				5,038E+6

4.3 Unit TP04

Group	Afstroomroute	Frequentie	Massa uitstroom	Volume contaminatie	MSI Factored	Weegfactor	Oever Contaminatie	Uitstroom tijd	Bluswater	RWZI			LC50 gewogen
										inhibitie	overbelasting	Actief slib beïnvloeding	
		[j-1]	[kg]	[m3]			[m]	[s]	[m3]				[m3]
TP04,0407,Kleine brand,MTBE	TP04[O]->Kade[O]->Nieuw Waterweg	8,991E-6	1,987E-1		2,237E-8	1,000E+0	1,974E-1	1,429E+3	2,783E+4				4,209E-1
TP04,0408,Kleine brand,MTBE	TP04[O]->Kade[O]->Nieuw Waterweg	8,991E-6	1,987E-1		2,237E-8	1,000E+0	1,974E-1	1,429E+3	2,783E+4				4,209E-1
TP04,0406,Kleine brand,MTBE	TP04[O]->Kade[O]->Nieuw Waterweg	8,991E-6	1,987E-1		2,237E-8	1,000E+0	1,974E-1	1,429E+3	2,783E+4				4,209E-1
TP04,0405,Kleine brand,MTBE	TP04[O]->Kade[O]->Nieuw Waterweg	8,991E-6	1,987E-1		2,237E-8	1,000E+0	1,974E-1	1,429E+3	2,783E+4				4,209E-1
TP04,0404,Kleine brand,MTBE	TP04[O]->Kade[O]->Nieuw Waterweg	8,991E-6	1,987E-1		2,237E-8	1,000E+0	1,974E-1	1,429E+3	2,783E+4				4,209E-1
TP04,0403,Kleine brand,MTBE	TP04[O]->Kade[O]->Nieuw Waterweg	8,991E-6	1,987E-1		2,237E-8	1,000E+0	1,974E-1	1,429E+3	2,783E+4				4,209E-1
TP04,0402,Topping,MTBE	TP04[O]->Kade[O]->Nieuw Waterweg	5,000E-6	2,226E+6		2,507E-1	1,000E+0	3,167E+3	6,000E+1	0,000E+0				4,717E+6
TP04,0401,Topping,MTBE	TP04[O]->Kade[O]->Nieuw Waterweg	5,000E-6	4,453E+6		5,015E-1	1,000E+0	6,334E+3	6,000E+1	0,000E+0				9,434E+6
TP04,0407,Topping,MTBE	TP04[O]->Kade[O]->Nieuw Waterweg	5,000E-6	8,906E+6		1,003E+0	1,000E+0	1,267E+4	6,000E+1	0,000E+0				1,887E+7
TP04,0408,Topping,MTBE	TP04[O]->Kade[O]->Nieuw Waterweg	5,000E-6	8,906E+6		1,003E+0	1,000E+0	1,267E+4	6,000E+1	0,000E+0				1,887E+7
TP04,0406,Topping,MTBE	TP04[O]->Kade[O]->Nieuw Waterweg	5,000E-6	8,906E+6		1,003E+0	1,000E+0	1,267E+4	6,000E+1	0,000E+0				1,887E+7
TP04,0405,Topping,MTBE	TP04[O]->Kade[O]->Nieuw Waterweg	5,000E-6	8,906E+6		1,003E+0	1,000E+0	1,267E+4	6,000E+1	0,000E+0				1,887E+7
TP04,0404,Topping,MTBE	TP04[O]->Kade[O]->Nieuw Waterweg	5,000E-6	8,906E+6		1,003E+0	1,000E+0	1,267E+4	6,000E+1	0,000E+0				1,887E+7
TP04,0403,Topping,MTBE	TP04[O]->Kade[O]->Nieuw Waterweg	5,000E-6	8,906E+6		1,003E+0	1,000E+0	1,267E+4	6,000E+1	0,000E+0				1,887E+7

4.4 Unit TP05

Group	Afstroomroute	Frequentie	Massa uitstroom	Volume contaminatie	MSI Factored	Weegfactor	Oever Contaminatie	Uitstroom tijd	Bluswater	RWZI			LC50 gewogen
										inhibitie	overbelasting	Actief slib beïnvloeding	
		[j-1]	[kg]	[m3]			[m]	[s]	[m3]				[m3]
TP05,0503,Topping,K1 (benzine)	TP05[O]->Kade[O]->Nieuw Waterweg	5,000E-6	8,014E+6		9,340E-1	1,000E+0	1,180E+4	6,000E+1	0,000E+0				2,585E+9
TP05,0503,Topping,K1 (benzine)	TP05[O]->Kade[O]->Nieuw Waterweg	5,000E-6	8,014E+6	7,260E+4	4,840E-3	1,000E+0		6,000E+1	0,000E+0				2,585E+9
TP05,0504,Topping,K1 (benzine)	TP05[O]->Kade[O]->Nieuw Waterweg	5,000E-6	8,014E+6		9,340E-1	1,000E+0	1,180E+4	6,000E+1	0,000E+0				2,585E+9
TP05,0504,Topping,K1 (benzine)	TP05[O]->Kade[O]->Nieuw Waterweg	5,000E-6	8,014E+6	7,260E+4	4,840E-3	1,000E+0		6,000E+1	0,000E+0				2,585E+9
TP05,0502,Topping,K1 (benzine)	TP05[O]->Kade[O]->Nieuw Waterweg	5,000E-6	7,569E+6		8,822E-1	1,000E+0	1,114E+4	6,000E+1	0,000E+0				2,442E+9
TP05,0502,Topping,K1 (benzine)	TP05[O]->Kade[O]->Nieuw Waterweg	5,000E-6	7,569E+6	6,857E+4	4,571E-3	1,000E+0		6,000E+1	0,000E+0				2,442E+9
TP05,0501,Topping,K1 (benzine)	TP05[O]->Kade[O]->Nieuw Waterweg	5,000E-6	7,569E+6		8,822E-1	1,000E+0	1,114E+4	6,000E+1	0,000E+0				2,442E+9
TP05,0501,Topping,K1 (benzine)	TP05[O]->Kade[O]->Nieuw Waterweg	5,000E-6	7,569E+6	6,857E+4	4,571E-3	1,000E+0		6,000E+1	0,000E+0				2,442E+9

4.5 Unit TP06

Group	Afstroomroute	Frequentie	Massa uitstroom	Volume contaminatie	MSI Factored	Weegfactor	Oever Contaminatie	Uitstroom tijd	Bluswater	RWZI			LC50 gewogen
										inhibitie	overbelasting	Actief slib beïnvloeding	
		[j-1]	[kg]	[m3]			[m]	[s]	[m3]				[m3]
TP06,0602,Grote brand,K1 (benzine)	TP06[O]->Kade[O]->Nieuw Waterweg	8,991E-6	1,912E-1		2,228E-8	1,000E+0	1,973E-1	2,394E+3	4,250E+4				6,168E+1
TP06,0602,Grote brand,K1 (benzine)	TP06[O]->Kade[O]->Nieuw Waterweg	8,991E-6	1,912E-1	3,960E-4	2,640E-11	1,000E+0		2,394E+3	4,250E+4				6,168E+1
TP06,0603,Grote brand,K1 (benzine)	TP06[O]->Kade[O]->Nieuw Waterweg	8,991E-6	1,912E-1		2,228E-8	1,000E+0	1,973E-1	2,394E+3	4,250E+4				6,168E+1
TP06,0603,Grote brand,K1 (benzine)	TP06[O]->Kade[O]->Nieuw Waterweg	8,991E-6	1,912E-1	3,960E-4	2,640E-11	1,000E+0		2,394E+3	4,250E+4				6,168E+1
TP06,0601,Grote brand,K1 (benzine)	TP06[O]->Kade[O]->Nieuw Waterweg	8,991E-6	1,912E-1		2,228E-8	1,000E+0	1,973E-1	2,394E+3	4,250E+4				6,168E+1
TP06,0601,Grote brand,K1 (benzine)	TP06[O]->Kade[O]->Nieuw Waterweg	8,991E-6	1,912E-1	3,960E-4	2,640E-11	1,000E+0		2,394E+3	4,250E+4				6,168E+1
TP06,0604,Topping,K1 (benzine)	TP06[O]->Kade[O]->Nieuw Waterweg	5,000E-6	1,067E+7		1,243E+0	1,000E+0	1,570E+4	6,000E+1	0,000E+0				3,441E+9
TP06,0604,Topping,K1 (benzine)	TP06[O]->Kade[O]->Nieuw Waterweg	5,000E-6	1,067E+7	9,662E+4	6,441E-3	1,000E+0		6,000E+1	0,000E+0				3,441E+9
TP06,0605,Topping,K1 (benzine)	TP06[O]->Kade[O]->Nieuw Waterweg	5,000E-6	1,067E+7		1,243E+0	1,000E+0	1,570E+4	6,000E+1	0,000E+0				3,441E+9
TP06,0605,Topping,K1 (benzine)	TP06[O]->Kade[O]->Nieuw Waterweg	5,000E-6	1,067E+7	9,662E+4	6,441E-3	1,000E+0		6,000E+1	0,000E+0				3,441E+9
TP06,0602,Topping,K1 (benzine)	TP06[O]->Kade[O]->Nieuw Waterweg	5,000E-6	1,493E+7		1,740E+0	1,000E+0	2,198E+4	6,000E+1	0,000E+0				4,817E+9
TP06,0602,Topping,K1 (benzine)	TP06[O]->Kade[O]->Nieuw Waterweg	5,000E-6	1,493E+7	1,605E+5	1,070E-2	1,000E+0		6,000E+1	0,000E+0				4,817E+9
TP06,0603,Topping,K1 (benzine)	TP06[O]->Kade[O]->Nieuw Waterweg	5,000E-6	1,493E+7		1,740E+0	1,000E+0	2,198E+4	6,000E+1	0,000E+0				4,817E+9
TP06,0603,Topping,K1 (benzine)	TP06[O]->Kade[O]->Nieuw Waterweg	5,000E-6	1,493E+7	1,605E+5	1,070E-2	1,000E+0		6,000E+1	0,000E+0				4,817E+9
TP06,0601,Topping,K1 (benzine)	TP06[O]->Kade[O]->Nieuw Waterweg	5,000E-6	1,493E+7		1,740E+0	1,000E+0	2,198E+4	6,000E+1	0,000E+0				4,817E+9
TP06,0601,Topping,K1 (benzine)	TP06[O]->Kade[O]->Nieuw Waterweg	5,000E-6	1,493E+7	1,605E+5	1,070E-2	1,000E+0		6,000E+1	0,000E+0				4,817E+9

4.6 Unit TP08

Group	Afstroomroute	Frequentie	Massa uitstroom	Volume contaminatie	MSI Factored	Weegfactor	Oever Contaminatie	Uitstroom tijd	Bluswater	RWZI			LC50 gewogen
										inhibitie	overbelasting	Actief slib beïnvloeding	
		[j-1]	[kg]	[m3]			[m]	[s]	[m3]				[m3]
TP08,0805,Grote brand,K3 (diesel)	TP08[O]->Kade[O]->Nieuw Waterweg	8,991E-7	2,040E-1		2,005E-8	1,000E+0	3,914E-1	3,002E+3	4,367E+4				9,271E+1
TP08,0805,Grote brand,K3 (diesel)	TP08[O]->Kade[O]->Nieuw Waterweg	8,991E-7	2,040E-1	5,491E-9	3,661E-16	1,000E+0		3,002E+3	4,367E+4				9,271E+1
TP08,0804,Grote brand,K3 (diesel)	TP08[O]->Kade[O]->Nieuw Waterweg	8,991E-7	2,040E-1		2,005E-8	1,000E+0	3,914E-1	3,002E+3	4,367E+4				9,271E+1
TP08,0804,Grote brand,K3 (diesel)	TP08[O]->Kade[O]->Nieuw Waterweg	8,991E-7	2,040E-1	5,491E-9	3,661E-16	1,000E+0		3,002E+3	4,367E+4				9,271E+1
TP08,0801,Grote brand,K3 (diesel)	TP08[O]->Kade[O]->Nieuw Waterweg	8,991E-7	2,040E-1		2,005E-8	1,000E+0	3,914E-1	3,002E+3	4,367E+4				9,271E+1
TP08,0801,Grote brand,K3 (diesel)	TP08[O]->Kade[O]->Nieuw Waterweg	8,991E-7	2,040E-1	5,491E-9	3,661E-16	1,000E+0		3,002E+3	4,367E+4				9,271E+1
TP08,0803,Topping,K3 (diesel)	TP08[O]->Kade[O]->Nieuw Waterweg	5,000E-6	4,548E+6		4,472E-1	1,000E+0	5,649E+3	6,000E+1	0,000E+0				2,067E+9
TP08,0803,Topping,K3 (diesel)	TP08[O]->Kade[O]->Nieuw Waterweg	5,000E-6	4,548E+6	1,225E-1	8,164E-9	1,000E+0		6,000E+1	0,000E+0				2,067E+9
TP08,0802,Topping,K3 (diesel)	TP08[O]->Kade[O]->Nieuw Waterweg	5,000E-6	4,548E+6		4,472E-1	1,000E+0	5,649E+3	6,000E+1	0,000E+0				2,067E+9
TP08,0802,Topping,K3 (diesel)	TP08[O]->Kade[O]->Nieuw Waterweg	5,000E-6	4,548E+6	1,225E-1	8,164E-9	1,000E+0		6,000E+1	0,000E+0				2,067E+9
TP08,0805,Topping,K3 (diesel)	TP08[O]->Kade[O]->Nieuw Waterweg	5,000E-6	1,769E+7		1,739E+0	1,000E+0	2,197E+4	6,000E+1	0,000E+0				8,040E+9
TP08,0805,Topping,K3 (diesel)	TP08[O]->Kade[O]->Nieuw Waterweg	5,000E-6	1,769E+7	4,762E-1	3,175E-8	1,000E+0		6,000E+1	0,000E+0				8,040E+9
TP08,0804,Topping,K3 (diesel)	TP08[O]->Kade[O]->Nieuw Waterweg	5,000E-6	1,769E+7		1,739E+0	1,000E+0	2,197E+4	6,000E+1	0,000E+0				8,040E+9
TP08,0804,Topping,K3 (diesel)	TP08[O]->Kade[O]->Nieuw Waterweg	5,000E-6	1,769E+7	4,762E-1	3,175E-8	1,000E+0		6,000E+1	0,000E+0				8,040E+9
TP08,0801,Topping,K3 (diesel)	TP08[O]->Kade[O]->Nieuw Waterweg	5,000E-6	1,769E+7		1,739E+0	1,000E+0	2,197E+4	6,000E+1	0,000E+0				8,040E+9
TP08,0801,Topping,K3 (diesel)	TP08[O]->Kade[O]->Nieuw Waterweg	5,000E-6	1,769E+7	4,762E-1	3,175E-8	1,000E+0		6,000E+1	0,000E+0				8,040E+9

4.7 Unit Zeeschip

Group	Afstroomroute	Frequentie	Massa uitstroom	Volume contaminatie	MSI Factored	Weegfactor	Oever Contaminatie	Uitstroom tijd	Bluswater	RWZI			LC50 gewogen
										inhibitie	overbelasting	Actief slib beïnvloeding	
		[j-1]	[kg]	[m3]			[m]	[s]	[m3]				[m3]
Zeeschip,,Lekkage overslag schip,Ethanol	Zeeschip[D]->Nieuw Waterweg	1,548E-6	9,962E+1	3,529E+2	2,353E-5	1,000E+0		2,000E+1	0,000E+0				5,243E+1
Zeeschip,,Lekkage overslag schip,Ethanol	Zeeschip[B]->Nieuw Waterweg	1,548E-6	9,962E+1	3,529E+2	2,353E-5	1,000E+0		2,000E+1	0,000E+0				5,243E+1
Zeeschip,,Lekkage overslag schip,Ethanol	Zeeschip[O]->Nieuw Waterweg	3,095E-6	9,962E+1	3,529E+2	2,353E-5	1,000E+0		2,000E+1	0,000E+0				5,243E+1
Zeeschip,,Breuk overslag schip,Ethanol	Zeeschip[D]->Nieuw Waterweg	1,548E-7	9,962E+3	3,529E+4	2,353E-3	1,000E+0		2,000E+1	0,000E+0				5,243E+3
Zeeschip,,Breuk overslag schip,Ethanol	Zeeschip[B]->Nieuw Waterweg	1,548E-7	9,962E+3	3,529E+4	2,353E-3	1,000E+0		2,000E+1	0,000E+0				5,243E+3
Zeeschip,,Breuk overslag schip,Ethanol	Zeeschip[O]->Nieuw Waterweg	3,095E-7	9,962E+3	3,529E+4	2,353E-3	1,000E+0		2,000E+1	0,000E+0				5,243E+3
Zeeschip,,Aanvaring, groot,Ethanol	Zeeschip[D]->Nieuw Waterweg	8,040E-7	6,000E+4	2,126E+5	1,417E-2	1,000E+0		1,800E+3	0,000E+0				3,158E+4
Zeeschip,,Aanvaring, klein,Ethanol	Zeeschip[D]->Nieuw Waterweg	1,608E-6	2,400E+4	8,503E+4	5,669E-3	1,000E+0		1,800E+3	0,000E+0				1,263E+4
Zeeschip,,Overvullen schip,K3 (diesel)	Zeeschip[B]->Nieuw Waterweg	2,226E-2	1,055E+4		1,038E-3	1,000E+0	8,904E+1	2,000E+1	0,000E+0				4,797E+6
Zeeschip,,Overvullen schip,K3 (diesel)	Zeeschip[B]->Nieuw Waterweg	2,226E-2	1,055E+4	2,841E-4	1,894E-11	1,000E+0		2,000E+1	0,000E+0				4,797E+6
Zeeschip,,Lekkage overslag schip,K3 (diesel)	Zeeschip[D]->Nieuw Waterweg	5,606E-4	1,055E+2		1,038E-5	1,000E+0	8,904E+0	2,000E+1	0,000E+0				4,797E+4
Zeeschip,,Lekkage overslag schip,K3 (diesel)	Zeeschip[D]->Nieuw Waterweg	5,606E-4	1,055E+2	2,841E-6	1,894E-13	1,000E+0		2,000E+1	0,000E+0				4,797E+4
Zeeschip,,Lekkage overslag schip,K3 (diesel)	Zeeschip[B]->Nieuw Waterweg	5,606E-4	1,055E+2		1,038E-5	1,000E+0	8,904E+0	2,000E+1	0,000E+0				4,797E+4
Zeeschip,,Lekkage overslag schip,K3 (diesel)	Zeeschip[B]->Nieuw Waterweg	5,606E-4	1,055E+2	2,841E-6	1,894E-13	1,000E+0		2,000E+1	0,000E+0				4,797E+4
Zeeschip,,Lekkage overslag schip,K3 (diesel)	Zeeschip[O]->Nieuw Waterweg	1,121E-3	1,055E+2		1,038E-5	1,000E+0	8,904E+0	2,000E+1	0,000E+0				4,797E+4
Zeeschip,,Lekkage overslag schip,K3 (diesel)	Zeeschip[O]->Nieuw Waterweg	1,121E-3	1,055E+2	2,841E-6	1,894E-13	1,000E+0		2,000E+1	0,000E+0				4,797E+4
Zeeschip,,Breuk overslag schip,K3 (diesel)	Zeeschip[D]->Nieuw Waterweg	5,606E-5	1,055E+4		1,038E-3	1,000E+0	8,904E+1	2,000E+1	0,000E+0				4,797E+6
Zeeschip,,Breuk overslag schip,K3 (diesel)	Zeeschip[D]->Nieuw Waterweg	5,606E-5	1,055E+4	2,841E-4	1,894E-11	1,000E+0		2,000E+1	0,000E+0				4,797E+6
Zeeschip,,Breuk overslag schip,K3 (diesel)	Zeeschip[B]->Nieuw Waterweg	5,606E-5	1,055E+4		1,038E-3	1,000E+0	8,904E+1	2,000E+1	0,000E+0				4,797E+6
Zeeschip,,Breuk overslag schip,K3 (diesel)	Zeeschip[B]->Nieuw Waterweg	5,606E-5	1,055E+4	2,841E-4	1,894E-11	1,000E+0		2,000E+1	0,000E+0				4,797E+6
Zeeschip,,Breuk overslag schip,K3 (diesel)	Zeeschip[O]->Nieuw Waterweg	1,121E-4	1,055E+4		1,038E-3	1,000E+0	8,904E+1	2,000E+1	0,000E+0				4,797E+6

Group	Afstroomroute	Frequentie	Massa uitstroom	Volume contaminatie	MSI Factored	Weegfactor	Oever Contaminatie	Uitstroom tijd	Bluswater	RWZI			LC50 gewogen
		[j-1]	[kg]	[m3]			[m]	[s]	[m3]	inhibitie	overbelasting	Actief slib beïnvloeding	[m3]
Zeeschip,,Breuk overslag schip,K3 (diesel)	Zeeschip[O]->Nieuw Waterweg	1,121E-4	1,055E+4	2,841E-4	1,894E-11	1,000E+0		2,000E+1	0,000E+0				4,797E+6
Zeeschip,,Aanvaring, groot,K3 (diesel)	Zeeschip[D]->Nieuw Waterweg	3,086E-4	6,356E+4		6,250E-3	1,000E+0	2,185E+2	1,800E+3	0,000E+0				2,889E+7
Zeeschip,,Aanvaring, groot,K3 (diesel)	Zeeschip[D]->Nieuw Waterweg	3,086E-4	6,356E+4	1,711E-3	1,141E-10	1,000E+0		1,800E+3	0,000E+0				2,889E+7
Zeeschip,,Aanvaring, klein,K3 (diesel)	Zeeschip[D]->Nieuw Waterweg	6,171E-4	2,543E+4		2,500E-3	1,000E+0	1,382E+2	1,800E+3	0,000E+0				1,156E+7
Zeeschip,,Aanvaring, klein,K3 (diesel)	Zeeschip[D]->Nieuw Waterweg	6,171E-4	2,543E+4	6,845E-4	4,564E-11	1,000E+0		1,800E+3	0,000E+0				1,156E+7
Zeeschip,,Overvullen schip,K1 (benzine)	Zeeschip[B]->Nieuw Waterweg	1,881E-3	8,904E+3		1,038E-3	1,000E+0	8,904E+1	2,000E+1	0,000E+0				2,872E+6
Zeeschip,,Overvullen schip,K1 (benzine)	Zeeschip[B]->Nieuw Waterweg	1,881E-3	8,904E+3	8,066E+1	5,377E-6	1,000E+0		2,000E+1	0,000E+0				2,872E+6
Zeeschip,,Lekkage overslag schip,K1 (benzine)	Zeeschip[D]->Nieuw Waterweg	5,616E-5	8,904E+1		1,038E-5	1,000E+0	8,904E+0	2,000E+1	0,000E+0				2,872E+4
Zeeschip,,Lekkage overslag schip,K1 (benzine)	Zeeschip[D]->Nieuw Waterweg	5,616E-5	8,904E+1	8,066E-1	5,377E-8	1,000E+0		2,000E+1	0,000E+0				2,872E+4
Zeeschip,,Lekkage overslag schip,K1 (benzine)	Zeeschip[B]->Nieuw Waterweg	5,616E-5	8,904E+1		1,038E-5	1,000E+0	8,904E+0	2,000E+1	0,000E+0				2,872E+4
Zeeschip,,Lekkage overslag schip,K1 (benzine)	Zeeschip[B]->Nieuw Waterweg	5,616E-5	8,904E+1	8,066E-1	5,377E-8	1,000E+0		2,000E+1	0,000E+0				2,872E+4
Zeeschip,,Lekkage overslag schip,K1 (benzine)	Zeeschip[O]->Nieuw Waterweg	1,123E-4	8,904E+1		1,038E-5	1,000E+0	8,904E+0	2,000E+1	0,000E+0				2,872E+4
Zeeschip,,Lekkage overslag schip,K1 (benzine)	Zeeschip[O]->Nieuw Waterweg	1,123E-4	8,904E+1	8,066E-1	5,377E-8	1,000E+0		2,000E+1	0,000E+0				2,872E+4
Zeeschip,,Breuk overslag schip,K1 (benzine)	Zeeschip[D]->Nieuw Waterweg	5,616E-6	8,904E+3		1,038E-3	1,000E+0	8,904E+1	2,000E+1	0,000E+0				2,872E+6
Zeeschip,,Breuk overslag schip,K1 (benzine)	Zeeschip[D]->Nieuw Waterweg	5,616E-6	8,904E+3	8,066E+1	5,377E-6	1,000E+0		2,000E+1	0,000E+0				2,872E+6
Zeeschip,,Breuk overslag schip,K1 (benzine)	Zeeschip[B]->Nieuw Waterweg	5,616E-6	8,904E+3		1,038E-3	1,000E+0	8,904E+1	2,000E+1	0,000E+0				2,872E+6
Zeeschip,,Breuk overslag schip,K1 (benzine)	Zeeschip[B]->Nieuw Waterweg	5,616E-6	8,904E+3	8,066E+1	5,377E-6	1,000E+0		2,000E+1	0,000E+0				2,872E+6
Zeeschip,,Breuk overslag schip,K1 (benzine)	Zeeschip[O]->Nieuw Waterweg	1,123E-5	8,904E+3		1,038E-3	1,000E+0	8,904E+1	2,000E+1	0,000E+0				2,872E+6
Zeeschip,,Breuk overslag schip,K1 (benzine)	Zeeschip[O]->Nieuw Waterweg	1,123E-5	8,904E+3	8,066E+1	5,377E-6	1,000E+0		2,000E+1	0,000E+0				2,872E+6
Zeeschip,,Aanvaring, groot,K1 (benzine)	Zeeschip[D]->Nieuw Waterweg	2,608E-5	5,363E+4		6,250E-3	1,000E+0	1,205E+2	1,800E+3	0,000E+0				1,730E+7
Zeeschip,,Aanvaring, groot,K1 (benzine)	Zeeschip[D]->Nieuw Waterweg	2,608E-5	5,363E+4	1,477E+2	9,846E-6	1,000E+0		1,800E+3	0,000E+0				1,730E+7
Zeeschip,,Aanvaring, klein,K1 (benzine)	Zeeschip[D]->Nieuw Waterweg	5,215E-5	2,145E+4		2,500E-3	1,000E+0	7,620E+1	1,800E+3	0,000E+0				6,919E+6
Zeeschip,,Aanvaring, klein,K1 (benzine)	Zeeschip[D]->Nieuw Waterweg	5,215E-5	2,145E+4	5,908E+1	3,938E-6	1,000E+0		1,800E+3	0,000E+0				6,919E+6

Group	Afstroomroute	Frequentie	Massa uitstroom	Volume contaminatie	MSI Factored	Weegfactor	Oever Contaminatie	Uitstroom tijd	Bluswater	RWZI			LC50 gewogen
		[j-1]	[kg]	[m3]			[m]	[s]	[m3]	inhibitie	overbelasting	Actief slib beïnvloeding	[m3]
Zeeschip,,Lekkage overslag schip,K3 (diesel)	Zeeschip[D]->Nieuw Waterweg	4,738E-4	1,055E+2		1,038E-5	1,000E+0	8,904E+0	2,000E+1	0,000E+0				4,797E+4
Zeeschip,,Lekkage overslag schip,K3 (diesel)	Zeeschip[D]->Nieuw Waterweg	4,738E-4	1,055E+2	2,841E-6	1,894E-13	1,000E+0		2,000E+1	0,000E+0				4,797E+4
Zeeschip,,Lekkage overslag schip,K3 (diesel)	Zeeschip[B]->Nieuw Waterweg	4,738E-4	1,055E+2		1,038E-5	1,000E+0	8,904E+0	2,000E+1	0,000E+0				4,797E+4
Zeeschip,,Lekkage overslag schip,K3 (diesel)	Zeeschip[B]->Nieuw Waterweg	4,738E-4	1,055E+2	2,841E-6	1,894E-13	1,000E+0		2,000E+1	0,000E+0				4,797E+4
Zeeschip,,Lekkage overslag schip,K3 (diesel)	Zeeschip[O]->Nieuw Waterweg	9,475E-4	1,055E+2		1,038E-5	1,000E+0	8,904E+0	2,000E+1	0,000E+0				4,797E+4
Zeeschip,,Lekkage overslag schip,K3 (diesel)	Zeeschip[O]->Nieuw Waterweg	9,475E-4	1,055E+2	2,841E-6	1,894E-13	1,000E+0		2,000E+1	0,000E+0				4,797E+4
Zeeschip,,Breuk overslag schip,K3 (diesel)	Zeeschip[D]->Nieuw Waterweg	4,738E-5	1,055E+4		1,038E-3	1,000E+0	8,904E+1	2,000E+1	0,000E+0				4,797E+6
Zeeschip,,Breuk overslag schip,K3 (diesel)	Zeeschip[D]->Nieuw Waterweg	4,738E-5	1,055E+4	2,841E-4	1,894E-11	1,000E+0		2,000E+1	0,000E+0				4,797E+6
Zeeschip,,Breuk overslag schip,K3 (diesel)	Zeeschip[B]->Nieuw Waterweg	4,738E-5	1,055E+4		1,038E-3	1,000E+0	8,904E+1	2,000E+1	0,000E+0				4,797E+6
Zeeschip,,Breuk overslag schip,K3 (diesel)	Zeeschip[B]->Nieuw Waterweg	4,738E-5	1,055E+4	2,841E-4	1,894E-11	1,000E+0		2,000E+1	0,000E+0				4,797E+6
Zeeschip,,Breuk overslag schip,K3 (diesel)	Zeeschip[O]->Nieuw Waterweg	9,475E-5	1,055E+4		1,038E-3	1,000E+0	8,904E+1	2,000E+1	0,000E+0				4,797E+6
Zeeschip,,Breuk overslag schip,K3 (diesel)	Zeeschip[O]->Nieuw Waterweg	9,475E-5	1,055E+4	2,841E-4	1,894E-11	1,000E+0		2,000E+1	0,000E+0				4,797E+6
Zeeschip,,Aanvaring, groot,K3 (diesel)	Zeeschip[D]->Nieuw Waterweg	2,608E-4	6,356E+4		6,250E-3	1,000E+0	2,185E+2	1,800E+3	0,000E+0				2,889E+7
Zeeschip,,Aanvaring, groot,K3 (diesel)	Zeeschip[D]->Nieuw Waterweg	2,608E-4	6,356E+4	1,711E-3	1,141E-10	1,000E+0		1,800E+3	0,000E+0				2,889E+7
Zeeschip,,Aanvaring, klein,K3 (diesel)	Zeeschip[D]->Nieuw Waterweg	5,215E-4	2,543E+4		2,500E-3	1,000E+0	1,382E+2	1,800E+3	0,000E+0				1,156E+7
Zeeschip,,Aanvaring, klein,K3 (diesel)	Zeeschip[D]->Nieuw Waterweg	5,215E-4	2,543E+4	6,845E-4	4,564E-11	1,000E+0		1,800E+3	0,000E+0				1,156E+7
Zeeschip,,Lekkage overslag schip,K1 (benzine)	Zeeschip[D]->Nieuw Waterweg	1,123E-4	8,904E+1		1,038E-5	1,000E+0	8,904E+0	2,000E+1	0,000E+0				2,872E+4
Zeeschip,,Lekkage overslag schip,K1 (benzine)	Zeeschip[D]->Nieuw Waterweg	1,123E-4	8,904E+1	8,066E-1	5,377E-8	1,000E+0		2,000E+1	0,000E+0				2,872E+4
Zeeschip,,Lekkage overslag schip,K1 (benzine)	Zeeschip[B]->Nieuw Waterweg	1,123E-4	8,904E+1		1,038E-5	1,000E+0	8,904E+0	2,000E+1	0,000E+0				2,872E+4
Zeeschip,,Lekkage overslag schip,K1 (benzine)	Zeeschip[B]->Nieuw Waterweg	1,123E-4	8,904E+1	8,066E-1	5,377E-8	1,000E+0		2,000E+1	0,000E+0				2,872E+4
Zeeschip,,Lekkage overslag schip,K1 (benzine)	Zeeschip[O]->Nieuw Waterweg	2,246E-4	8,904E+1		1,038E-5	1,000E+0	8,904E+0	2,000E+1	0,000E+0				2,872E+4
Zeeschip,,Lekkage overslag schip,K1 (benzine)	Zeeschip[O]->Nieuw Waterweg	2,246E-4	8,904E+1	8,066E-1	5,377E-8	1,000E+0		2,000E+1	0,000E+0				2,872E+4
Zeeschip,,Breuk overslag schip,K1 (benzine)	Zeeschip[D]->Nieuw Waterweg	1,123E-5	8,904E+3		1,038E-3	1,000E+0	8,904E+1	2,000E+1	0,000E+0				2,872E+6

Group	Afstroomroute	Frequentie	Massa uitstroom	Volume contaminatie	MSI Factored	Weegfactor	Oever Contaminatie	Uitstroom tijd	Bluswater	RWZI			LC50 gewogen
										inhibitie	overbelasting	Actief slib beïnvloeding	
		[j-1]	[kg]	[m3]			[m]	[s]	[m3]				[m3]
Zeeschip,,Breuk overslag schip,K1 (benzine)	Zeeschip[D]->Nieuw Waterweg	1,123E-5	8,904E+3	8,066E+1	5,377E-6	1,000E+0		2,000E+1	0,000E+0				2,872E+6
Zeeschip,,Breuk overslag schip,K1 (benzine)	Zeeschip[B]->Nieuw Waterweg	1,123E-5	8,904E+3		1,038E-3	1,000E+0	8,904E+1	2,000E+1	0,000E+0				2,872E+6
Zeeschip,,Breuk overslag schip,K1 (benzine)	Zeeschip[B]->Nieuw Waterweg	1,123E-5	8,904E+3	8,066E+1	5,377E-6	1,000E+0		2,000E+1	0,000E+0				2,872E+6
Zeeschip,,Breuk overslag schip,K1 (benzine)	Zeeschip[O]->Nieuw Waterweg	2,246E-5	8,904E+3		1,038E-3	1,000E+0	8,904E+1	2,000E+1	0,000E+0				2,872E+6
Zeeschip,,Breuk overslag schip,K1 (benzine)	Zeeschip[O]->Nieuw Waterweg	2,246E-5	8,904E+3	8,066E+1	5,377E-6	1,000E+0		2,000E+1	0,000E+0				2,872E+6
Zeeschip,,Aanvaring, groot,K1 (benzine)	Zeeschip[D]->Nieuw Waterweg	5,215E-5	5,363E+4		6,250E-3	1,000E+0	1,205E+2	1,800E+3	0,000E+0				1,730E+7
Zeeschip,,Aanvaring, groot,K1 (benzine)	Zeeschip[D]->Nieuw Waterweg	5,215E-5	5,363E+4	1,477E+2	9,846E-6	1,000E+0		1,800E+3	0,000E+0				1,730E+7
Zeeschip,,Aanvaring, klein,K1 (benzine)	Zeeschip[D]->Nieuw Waterweg	1,043E-4	2,145E+4		2,500E-3	1,000E+0	7,620E+1	1,800E+3	0,000E+0				6,919E+6
Zeeschip,,Aanvaring, klein,K1 (benzine)	Zeeschip[D]->Nieuw Waterweg	1,043E-4	2,145E+4	5,908E+1	3,938E-6	1,000E+0		1,800E+3	0,000E+0				6,919E+6

4.8 Unit Laadplaats tankauto's

Group	Afstroomroute	Frequentie	Massa uitstroom	Volume contaminatie	MSI Factored	Weegfactor	Oever Contaminatie	Uitstroom tijd	Bluswater	RWZI			LC50 gewogen
										inhibitie	overbelasting	Actief slib beïnvloeding	
		[j-1]	[kg]	[m3]			[m]	[s]	[m3]				[m3]
Laadplaats tankauto's,,Lekkage overslag tankauto,K1 (benzine)	Laadplaats tankauto's[D]->OBAS / LAS[B]->Nieuw Waterweg	1,698E-4	1,589E+0		1,853E-7	1,000E+0	1,190E+0	2,000E+1	0,000E+0				5,127E+2
Laadplaats tankauto's,,Lekkage overslag tankauto,K1 (benzine)	Laadplaats tankauto's[D]->OBAS / LAS[B]->Nieuw Waterweg	1,698E-4	1,589E+0	1,440E-2	9,599E-10	1,000E+0		2,000E+1	0,000E+0				5,127E+2
Laadplaats tankauto's,,Breuk overslag tankauto,K1 (benzine)	Laadplaats tankauto's[D]->OBAS / LAS[B]->Nieuw Waterweg	1,698E-5	5,525E+2		6,440E-5	1,000E+0	2,218E+1	2,000E+1	0,000E+0				1,782E+5
Laadplaats tankauto's,,Breuk overslag tankauto,K1 (benzine)	Laadplaats tankauto's[D]->OBAS / LAS[B]->Nieuw Waterweg	1,698E-5	5,525E+2	5,005E+0	3,337E-7	1,000E+0		2,000E+1	0,000E+0				1,782E+5
Laadplaats tankauto's,,Breuk tankauto,K1 (benzine)	Laadplaats tankauto's[D]->OBAS / LAS[B]->Nieuw Waterweg	1,539E-6	2,099E+4		2,446E-3	1,000E+0	1,367E+2	6,000E+1	0,000E+0				6,770E+6
Laadplaats tankauto's,,Breuk tankauto,K1 (benzine)	Laadplaats tankauto's[D]->OBAS / LAS[B]->Nieuw Waterweg	1,539E-6	2,099E+4	1,901E+2	1,268E-5	1,000E+0		6,000E+1	0,000E+0				6,770E+6

4.9 Unit TP01 (diesel)

Group	Afstroomroute	Frequentie	Massa uitstroom	Volume contaminatie	MSI Factored	Weegfactor	Oever Contaminatie	Uitstroom tijd	Bluswater	RWZI			LC50 gewogen
										inhibitie	overbelasting	Actief slib beïnvloeding	
		[j-1]	[kg]	[m3]			[m]	[s]	[m3]				[m3]
TP01 (diesel),0103,Grote brand,K3 (diesel)	TP01[O]->Kade[O]->Nieuw Waterweg	8,991E-7	1,168E-1		1,148E-8	1,000E+0	2,962E-1	1,084E+3	6,222E+4				5,307E+1
TP01 (diesel),0103,Grote brand,K3 (diesel)	TP01[O]->Kade[O]->Nieuw Waterweg	8,991E-7	1,168E-1	3,144E-9	2,096E-16	1,000E+0		1,084E+3	6,222E+4				5,307E+1
TP01 (diesel),0104,Grote brand,K3 (diesel)	TP01[O]->Kade[O]->Nieuw Waterweg	8,991E-7	1,168E-1		1,148E-8	1,000E+0	2,962E-1	1,084E+3	6,222E+4				5,307E+1
TP01 (diesel),0104,Grote brand,K3 (diesel)	TP01[O]->Kade[O]->Nieuw Waterweg	8,991E-7	1,168E-1	3,144E-9	2,096E-16	1,000E+0		1,084E+3	6,222E+4				5,307E+1
TP01 (diesel),0105,Grote brand,K3 (diesel)	TP01[O]->Kade[O]->Nieuw Waterweg	8,991E-7	1,168E-1		1,148E-8	1,000E+0	2,962E-1	1,084E+3	6,222E+4				5,307E+1
TP01 (diesel),0105,Grote brand,K3 (diesel)	TP01[O]->Kade[O]->Nieuw Waterweg	8,991E-7	1,168E-1	3,144E-9	2,096E-16	1,000E+0		1,084E+3	6,222E+4				5,307E+1
TP01 (diesel),0102,Grote brand,K3 (diesel)	TP01[O]->Kade[O]->Nieuw Waterweg	8,991E-7	1,168E-1		1,148E-8	1,000E+0	2,962E-1	1,084E+3	6,222E+4				5,307E+1
TP01 (diesel),0102,Grote brand,K3 (diesel)	TP01[O]->Kade[O]->Nieuw Waterweg	8,991E-7	1,168E-1	3,144E-9	2,096E-16	1,000E+0		1,084E+3	6,222E+4				5,307E+1
TP01 (diesel),0101,Grote brand,K3 (diesel)	TP01[O]->Kade[O]->Nieuw Waterweg	8,991E-7	1,168E-1		1,148E-8	1,000E+0	2,962E-1	1,084E+3	6,222E+4				5,307E+1
TP01 (diesel),0101,Grote brand,K3 (diesel)	TP01[O]->Kade[O]->Nieuw Waterweg	8,991E-7	1,168E-1	3,144E-9	2,096E-16	1,000E+0		1,084E+3	6,222E+4				5,307E+1
TP01 (diesel),0103,Topping,K3 (diesel)	TP01[O]->Kade[O]->Nieuw Waterweg	5,000E-6	2,692E+7		2,647E+0	1,000E+0	3,344E+4	6,000E+1	0,000E+0				1,224E+10
TP01 (diesel),0103,Topping,K3 (diesel)	TP01[O]->Kade[O]->Nieuw Waterweg	5,000E-6	2,692E+7	7,248E-1	4,832E-8	1,000E+0		6,000E+1	0,000E+0				1,224E+10
TP01 (diesel),0104,Topping,K3 (diesel)	TP01[O]->Kade[O]->Nieuw Waterweg	5,000E-6	2,692E+7		2,647E+0	1,000E+0	3,344E+4	6,000E+1	0,000E+0				1,224E+10
TP01 (diesel),0104,Topping,K3 (diesel)	TP01[O]->Kade[O]->Nieuw Waterweg	5,000E-6	2,692E+7	7,248E-1	4,832E-8	1,000E+0		6,000E+1	0,000E+0				1,224E+10
TP01 (diesel),0105,Topping,K3 (diesel)	TP01[O]->Kade[O]->Nieuw Waterweg	5,000E-6	2,692E+7		2,647E+0	1,000E+0	3,344E+4	6,000E+1	0,000E+0				1,224E+10
TP01 (diesel),0105,Topping,K3 (diesel)	TP01[O]->Kade[O]->Nieuw Waterweg	5,000E-6	2,692E+7	7,248E-1	4,832E-8	1,000E+0		6,000E+1	0,000E+0				1,224E+10
TP01 (diesel),0102,Topping,K3 (diesel)	TP01[O]->Kade[O]->Nieuw Waterweg	5,000E-6	2,692E+7		2,647E+0	1,000E+0	3,344E+4	6,000E+1	0,000E+0				1,224E+10
TP01 (diesel),0102,Topping,K3 (diesel)	TP01[O]->Kade[O]->Nieuw Waterweg	5,000E-6	2,692E+7	7,248E-1	4,832E-8	1,000E+0		6,000E+1	0,000E+0				1,224E+10
TP01 (diesel),0108,Topping,K3 (diesel)	TP01[O]->Kade[O]->Nieuw Waterweg	5,000E-6	1,992E+7		1,959E+0	1,000E+0	2,474E+4	6,000E+1	0,000E+0				9,055E+9
TP01 (diesel),0108,Topping,K3 (diesel)	TP01[O]->Kade[O]->Nieuw Waterweg	5,000E-6	1,992E+7	5,363E-1	3,576E-8	1,000E+0		6,000E+1	0,000E+0				9,055E+9
TP01 (diesel),0107,Topping,K3 (diesel)	TP01[O]->Kade[O]->Nieuw Waterweg	5,000E-6	1,992E+7		1,959E+0	1,000E+0	2,474E+4	6,000E+1	0,000E+0				9,055E+9

Group	Afstroomroute	Frequentie	Massa uitstroom	Volume contaminatie	MSI Factored	Weegfactor	Oever Contaminatie	Uitstroom tijd	Bluswater	RWZI			LC50 gewogen
										inhibitie	overbelasting	Actief slib beïnvloeding	
		[j-1]	[kg]	[m3]			[m]	[s]	[m3]				[m3]
TP01 (diesel),0107,Topping,K3 (diesel)	TP01[O]->Kade[O]->Nieuw Waterweg	5,000E-6	1,992E+7	5,363E-1	3,576E-8	1,000E+0		6,000E+1	0,000E+0				9,055E+9
TP01 (diesel),0106,Topping,K3 (diesel)	TP01[O]->Kade[O]->Nieuw Waterweg	5,000E-6	1,992E+7		1,959E+0	1,000E+0	2,474E+4	6,000E+1	0,000E+0				9,055E+9
TP01 (diesel),0106,Topping,K3 (diesel)	TP01[O]->Kade[O]->Nieuw Waterweg	5,000E-6	1,992E+7	5,363E-1	3,576E-8	1,000E+0		6,000E+1	0,000E+0				9,055E+9
TP01 (diesel),0101,Topping,K3 (diesel)	TP01[O]->Kade[O]->Nieuw Waterweg	5,000E-6	2,692E+7		2,647E+0	1,000E+0	3,344E+4	6,000E+1	0,000E+0				1,224E+10
TP01 (diesel),0101,Topping,K3 (diesel)	TP01[O]->Kade[O]->Nieuw Waterweg	5,000E-6	2,692E+7	7,248E-1	4,832E-8	1,000E+0		6,000E+1	0,000E+0				1,224E+10

4.10 Unit Binnenvaartschip

Group	Afstroomroute	Frequentie	Massa uitstroom	Volume contaminatie	MSI Factored	Weegfactor	Oever Contaminatie	Uitstroom tijd	Bluswater	RWZI			LC50 gewogen
										inhibitie	overbelasting	Actief slib beïnvloeding	
		[j-1]	[kg]	[m3]			[m]	[s]	[m3]				[m3]
Binnenvaartschip,,Lekkage overslag schip,K3 (FAME)	binnenvaartschip[D]->Nieuw Waterweg	1,162E-7	8,966E+1		1,038E-5	1,000E+0	8,904E+0	2,000E+1	0,000E+0				3,581E+1
Binnenvaartschip,,Lekkage overslag schip,K3 (FAME)	binnenvaartschip[D]->Nieuw Waterweg	1,162E-7	8,966E+1	1,214E-3	8,090E-11	1,000E+0		2,000E+1	0,000E+0				3,581E+1
Binnenvaartschip,,Lekkage overslag schip,K3 (FAME)	binnenvaartschip[B]->Nieuw Waterweg	1,162E-7	8,966E+1		1,038E-5	1,000E+0	8,904E+0	2,000E+1	0,000E+0				3,581E+1
Binnenvaartschip,,Lekkage overslag schip,K3 (FAME)	binnenvaartschip[B]->Nieuw Waterweg	1,162E-7	8,966E+1	1,214E-3	8,090E-11	1,000E+0		2,000E+1	0,000E+0				3,581E+1
Binnenvaartschip,,Lekkage overslag schip,K3 (FAME)	binnenvaartschip[O]->Nieuw Waterweg	2,324E-7	8,966E+1		1,038E-5	1,000E+0	8,904E+0	2,000E+1	0,000E+0				3,581E+1
Binnenvaartschip,,Lekkage overslag schip,K3 (FAME)	binnenvaartschip[O]->Nieuw Waterweg	2,324E-7	8,966E+1	1,214E-3	8,090E-11	1,000E+0		2,000E+1	0,000E+0				3,581E+1
Binnenvaartschip,,Breuk overslag schip,K3 (FAME)	binnenvaartschip[D]->Nieuw Waterweg	1,162E-8	8,966E+3		1,038E-3	1,000E+0	8,904E+1	2,000E+1	0,000E+0				3,581E+3
Binnenvaartschip,,Breuk overslag schip,K3 (FAME)	binnenvaartschip[D]->Nieuw Waterweg	1,162E-8	8,966E+3	1,214E-1	8,090E-9	1,000E+0		2,000E+1	0,000E+0				3,581E+3
Binnenvaartschip,,Breuk overslag schip,K3 (FAME)	binnenvaartschip[B]->Nieuw Waterweg	1,162E-8	8,966E+3		1,038E-3	1,000E+0	8,904E+1	2,000E+1	0,000E+0				3,581E+3
Binnenvaartschip,,Breuk overslag schip,K3 (FAME)	binnenvaartschip[B]->Nieuw Waterweg	1,162E-8	8,966E+3	1,214E-1	8,090E-9	1,000E+0		2,000E+1	0,000E+0				3,581E+3
Binnenvaartschip,,Breuk overslag schip,K3 (FAME)	binnenvaartschip[O]->Nieuw Waterweg	2,324E-8	8,966E+3		1,038E-3	1,000E+0	8,904E+1	2,000E+1	0,000E+0				3,581E+3
Binnenvaartschip,,Breuk overslag schip,K3 (FAME)	binnenvaartschip[O]->Nieuw Waterweg	2,324E-8	8,966E+3	1,214E-1	8,090E-9	1,000E+0		2,000E+1	0,000E+0				3,581E+3
Binnenvaartschip,,Aanvaring, groot,K3 (FAME)	binnenvaartschip[D]->Nieuw Waterweg	1,675E-7	5,400E+4		6,250E-3	1,000E+0	2,185E+2	1,800E+3	0,000E+0				2,157E+4
Binnenvaartschip,,Aanvaring, groot,K3 (FAME)	binnenvaartschip[D]->Nieuw Waterweg	1,675E-7	5,400E+4	7,309E-1	4,872E-8	1,000E+0		1,800E+3	0,000E+0				2,157E+4
Binnenvaartschip,,Aanvaring, klein,K3 (FAME)	binnenvaartschip[D]->Nieuw Waterweg	3,350E-7	2,160E+4		2,500E-3	1,000E+0	1,382E+2	1,800E+3	0,000E+0				8,626E+3
Binnenvaartschip,,Aanvaring, klein,K3 (FAME)	binnenvaartschip[D]->Nieuw Waterweg	3,350E-7	2,160E+4	2,923E-1	1,949E-8	1,000E+0		1,800E+3	0,000E+0				8,626E+3
Binnenvaartschip,,Lekkage overslag schip,Ethanol	binnenvaartschip[D]->Nieuw Waterweg	1,046E-7	9,962E+1	3,529E+2	2,353E-5	1,000E+0		2,000E+1	0,000E+0				5,243E+1
Binnenvaartschip,,Lekkage overslag schip,Ethanol	binnenvaartschip[B]->Nieuw Waterweg	1,046E-7	9,962E+1	3,529E+2	2,353E-5	1,000E+0		2,000E+1	0,000E+0				5,243E+1
Binnenvaartschip,,Lekkage overslag schip,Ethanol	binnenvaartschip[O]->Nieuw Waterweg	2,091E-7	9,962E+1	3,529E+2	2,353E-5	1,000E+0		2,000E+1	0,000E+0				5,243E+1
Binnenvaartschip,,Breuk overslag schip,Ethanol	binnenvaartschip[D]->Nieuw Waterweg	1,046E-8	9,962E+3	3,529E+4	2,353E-3	1,000E+0		2,000E+1	0,000E+0				5,243E+3
Binnenvaartschip,,Breuk overslag schip,Ethanol	binnenvaartschip[B]->Nieuw Waterweg	1,046E-8	9,962E+3	3,529E+4	2,353E-3	1,000E+0		2,000E+1	0,000E+0				5,243E+3

Group	Afstroomroute	Frequentie	Massa uitstroom	Volume contaminatie	MSI Factored	Weegfactor	Oever Contaminatie	Uitstroom tijd	Bluswater	RWZI			LC50 gewogen
										inhibitie	overbelasting	Actief slib beïnvloeding	
		[j-1]	[kg]	[m3]			[m]	[s]	[m3]				[m3]
Binnenvaartschip,,Breuk overslag schip,Ethanol	binnenvaartschip[O]->Nieuw Waterweg	2,091E-8	9,962E+3	3,529E+4	2,353E-3	1,000E+0		2,000E+1	0,000E+0				5,243E+3
Binnenvaartschip,,Aanvaring, groot,Ethanol	binnenvaartschip[D]->Nieuw Waterweg	1,675E-7	6,000E+4	2,126E+5	1,417E-2	1,000E+0		1,800E+3	0,000E+0				3,158E+4
Binnenvaartschip,,Aanvaring, klein,Ethanol	binnenvaartschip[D]->Nieuw Waterweg	3,350E-7	2,400E+4	8,503E+4	5,669E-3	1,000E+0		1,800E+3	0,000E+0				1,263E+4
Binnenvaartschip,,Overvullen schip,K3 (diesel)	binnenvaartschip[B]->Nieuw Waterweg	1,601E-1	1,055E+4		1,038E-3	1,000E+0	8,904E+1	2,000E+1	0,000E+0				4,797E+6
Binnenvaartschip,,Overvullen schip,K3 (diesel)	binnenvaartschip[B]->Nieuw Waterweg	1,601E-1	1,055E+4	2,841E-4	1,894E-11	1,000E+0		2,000E+1	0,000E+0				4,797E+6
Binnenvaartschip,,Lekkage overslag schip,K3 (diesel)	binnenvaartschip[D]->Nieuw Waterweg	2,724E-4	1,055E+2		1,038E-5	1,000E+0	8,904E+0	2,000E+1	0,000E+0				4,797E+4
Binnenvaartschip,,Lekkage overslag schip,K3 (diesel)	binnenvaartschip[D]->Nieuw Waterweg	2,724E-4	1,055E+2	2,841E-6	1,894E-13	1,000E+0		2,000E+1	0,000E+0				4,797E+4
Binnenvaartschip,,Lekkage overslag schip,K3 (diesel)	binnenvaartschip[B]->Nieuw Waterweg	2,724E-4	1,055E+2		1,038E-5	1,000E+0	8,904E+0	2,000E+1	0,000E+0				4,797E+4
Binnenvaartschip,,Lekkage overslag schip,K3 (diesel)	binnenvaartschip[B]->Nieuw Waterweg	2,724E-4	1,055E+2	2,841E-6	1,894E-13	1,000E+0		2,000E+1	0,000E+0				4,797E+4
Binnenvaartschip,,Lekkage overslag schip,K3 (diesel)	binnenvaartschip[O]->Nieuw Waterweg	5,448E-4	1,055E+2		1,038E-5	1,000E+0	8,904E+0	2,000E+1	0,000E+0				4,797E+4
Binnenvaartschip,,Lekkage overslag schip,K3 (diesel)	binnenvaartschip[O]->Nieuw Waterweg	5,448E-4	1,055E+2	2,841E-6	1,894E-13	1,000E+0		2,000E+1	0,000E+0				4,797E+4
Binnenvaartschip,,Breuk overslag schip,K3 (diesel)	binnenvaartschip[D]->Nieuw Waterweg	2,724E-5	1,055E+4		1,038E-3	1,000E+0	8,904E+1	2,000E+1	0,000E+0				4,797E+6
Binnenvaartschip,,Breuk overslag schip,K3 (diesel)	binnenvaartschip[D]->Nieuw Waterweg	2,724E-5	1,055E+4	2,841E-4	1,894E-11	1,000E+0		2,000E+1	0,000E+0				4,797E+6
Binnenvaartschip,,Breuk overslag schip,K3 (diesel)	binnenvaartschip[B]->Nieuw Waterweg	2,724E-5	1,055E+4		1,038E-3	1,000E+0	8,904E+1	2,000E+1	0,000E+0				4,797E+6
Binnenvaartschip,,Breuk overslag schip,K3 (diesel)	binnenvaartschip[B]->Nieuw Waterweg	2,724E-5	1,055E+4	2,841E-4	1,894E-11	1,000E+0		2,000E+1	0,000E+0				4,797E+6
Binnenvaartschip,,Breuk overslag schip,K3 (diesel)	binnenvaartschip[O]->Nieuw Waterweg	5,448E-5	1,055E+4		1,038E-3	1,000E+0	8,904E+1	2,000E+1	0,000E+0				4,797E+6
Binnenvaartschip,,Breuk overslag schip,K3 (diesel)	binnenvaartschip[O]->Nieuw Waterweg	5,448E-5	1,055E+4	2,841E-4	1,894E-11	1,000E+0		2,000E+1	0,000E+0				4,797E+6
Binnenvaartschip,,Aanvaring, groot,K3 (diesel)	binnenvaartschip[D]->Nieuw Waterweg	4,623E-4	6,356E+4		6,250E-3	1,000E+0	2,185E+2	1,800E+3	0,000E+0				2,889E+7
Binnenvaartschip,,Aanvaring, groot,K3 (diesel)	binnenvaartschip[D]->Nieuw Waterweg	4,623E-4	6,356E+4	1,711E-3	1,141E-10	1,000E+0		1,800E+3	0,000E+0				2,889E+7
Binnenvaartschip,,Aanvaring, klein,K3 (diesel)	binnenvaartschip[D]->Nieuw Waterweg	9,246E-4	2,543E+4		2,500E-3	1,000E+0	1,382E+2	1,800E+3	0,000E+0				1,156E+7
Binnenvaartschip,,Aanvaring, klein,K3 (diesel)	binnenvaartschip[D]->Nieuw Waterweg	9,246E-4	2,543E+4	6,845E-4	4,564E-11	1,000E+0		1,800E+3	0,000E+0				1,156E+7
Binnenvaartschip,,Overvullen schip,K1 (benzine)	binnenvaartschip[B]->Nieuw Waterweg	2,784E-2	8,904E+3		1,038E-3	1,000E+0	8,904E+1	2,000E+1	0,000E+0				2,872E+6
Binnenvaartschip,,Overvullen schip,K1 (benzine)	binnenvaartschip[B]->Nieuw Waterweg	2,784E-2	8,904E+3	8,066E+1	5,377E-6	1,000E+0		2,000E+1	0,000E+0				2,872E+6

Group	Afstroomroute	Frequentie	Massa uitstroom	Volume contaminatie	MSI Factored	Weegfactor	Oever Contaminatie	Uitstroom tijd	Bluswater	RWZI			LC50 gewogen
										inhibitie	overbelasting	Actief slib beïnvloeding	
		[j-1]	[kg]	[m3]			[m]	[s]	[m3]				[m3]
Binnenvaartschip,,Lekkage overslag schip,K1 (benzine)	binnenvaartschip[D]->Nieuw Waterweg	5,616E-5	8,904E+1		1,038E-5	1,000E+0	8,904E+0	2,000E+1	0,000E+0				2,872E+4
Binnenvaartschip,,Lekkage overslag schip,K1 (benzine)	binnenvaartschip[D]->Nieuw Waterweg	5,616E-5	8,904E+1	8,066E-1	5,377E-8	1,000E+0		2,000E+1	0,000E+0				2,872E+4
Binnenvaartschip,,Lekkage overslag schip,K1 (benzine)	binnenvaartschip[B]->Nieuw Waterweg	5,616E-5	8,904E+1		1,038E-5	1,000E+0	8,904E+0	2,000E+1	0,000E+0				2,872E+4
Binnenvaartschip,,Lekkage overslag schip,K1 (benzine)	binnenvaartschip[B]->Nieuw Waterweg	5,616E-5	8,904E+1	8,066E-1	5,377E-8	1,000E+0		2,000E+1	0,000E+0				2,872E+4
Binnenvaartschip,,Lekkage overslag schip,K1 (benzine)	binnenvaartschip[O]->Nieuw Waterweg	1,123E-4	8,904E+1		1,038E-5	1,000E+0	8,904E+0	2,000E+1	0,000E+0				2,872E+4
Binnenvaartschip,,Lekkage overslag schip,K1 (benzine)	binnenvaartschip[O]->Nieuw Waterweg	1,123E-4	8,904E+1	8,066E-1	5,377E-8	1,000E+0		2,000E+1	0,000E+0				2,872E+4
Binnenvaartschip,,Breuk overslag schip,K1 (benzine)	binnenvaartschip[D]->Nieuw Waterweg	5,616E-6	8,904E+3		1,038E-3	1,000E+0	8,904E+1	2,000E+1	0,000E+0				2,872E+6
Binnenvaartschip,,Breuk overslag schip,K1 (benzine)	binnenvaartschip[D]->Nieuw Waterweg	5,616E-6	8,904E+3	8,066E+1	5,377E-6	1,000E+0		2,000E+1	0,000E+0				2,872E+6
Binnenvaartschip,,Breuk overslag schip,K1 (benzine)	binnenvaartschip[B]->Nieuw Waterweg	5,616E-6	8,904E+3		1,038E-3	1,000E+0	8,904E+1	2,000E+1	0,000E+0				2,872E+6
Binnenvaartschip,,Breuk overslag schip,K1 (benzine)	binnenvaartschip[B]->Nieuw Waterweg	5,616E-6	8,904E+3	8,066E+1	5,377E-6	1,000E+0		2,000E+1	0,000E+0				2,872E+6
Binnenvaartschip,,Breuk overslag schip,K1 (benzine)	binnenvaartschip[O]->Nieuw Waterweg	1,123E-5	8,904E+3		1,038E-3	1,000E+0	8,904E+1	2,000E+1	0,000E+0				2,872E+6
Binnenvaartschip,,Breuk overslag schip,K1 (benzine)	binnenvaartschip[O]->Nieuw Waterweg	1,123E-5	8,904E+3	8,066E+1	5,377E-6	1,000E+0		2,000E+1	0,000E+0				2,872E+6
Binnenvaartschip,,Aanvaring, groot,K1 (benzine)	binnenvaartschip[D]->Nieuw Waterweg	8,040E-5	5,363E+4		6,250E-3	1,000E+0	1,205E+2	1,800E+3	0,000E+0				1,730E+7
Binnenvaartschip,,Aanvaring, groot,K1 (benzine)	binnenvaartschip[D]->Nieuw Waterweg	8,040E-5	5,363E+4	1,477E+2	9,846E-6	1,000E+0		1,800E+3	0,000E+0				1,730E+7
Binnenvaartschip,,Aanvaring, klein,K1 (benzine)	binnenvaartschip[D]->Nieuw Waterweg	1,608E-4	2,145E+4		2,500E-3	1,000E+0	7,620E+1	1,800E+3	0,000E+0				6,919E+6
Binnenvaartschip,,Aanvaring, klein,K1 (benzine)	binnenvaartschip[D]->Nieuw Waterweg	1,608E-4	2,145E+4	5,908E+1	3,938E-6	1,000E+0		1,800E+3	0,000E+0				6,919E+6
Binnenvaartschip,,Lekkage overslag schip,K3 (diesel)	binnenvaartschip[D]->Nieuw Waterweg	3,079E-4	1,055E+2		1,038E-5	1,000E+0	8,904E+0	2,000E+1	0,000E+0				4,797E+4
Binnenvaartschip,,Lekkage overslag schip,K3 (diesel)	binnenvaartschip[D]->Nieuw Waterweg	3,079E-4	1,055E+2	2,841E-6	1,894E-13	1,000E+0		2,000E+1	0,000E+0				4,797E+4
Binnenvaartschip,,Lekkage overslag schip,K3 (diesel)	binnenvaartschip[B]->Nieuw Waterweg	3,079E-4	1,055E+2		1,038E-5	1,000E+0	8,904E+0	2,000E+1	0,000E+0				4,797E+4
Binnenvaartschip,,Lekkage overslag schip,K3 (diesel)	binnenvaartschip[B]->Nieuw Waterweg	3,079E-4	1,055E+2	2,841E-6	1,894E-13	1,000E+0		2,000E+1	0,000E+0				4,797E+4
Binnenvaartschip,,Lekkage overslag schip,K3 (diesel)	binnenvaartschip[O]->Nieuw Waterweg	6,159E-4	1,055E+2		1,038E-5	1,000E+0	8,904E+0	2,000E+1	0,000E+0				4,797E+4
Binnenvaartschip,,Lekkage overslag schip,K3 (diesel)	binnenvaartschip[O]->Nieuw Waterweg	6,159E-4	1,055E+2	2,841E-6	1,894E-13	1,000E+0		2,000E+1	0,000E+0				4,797E+4
Binnenvaartschip,,Breuk overslag schip,K3 (diesel)	binnenvaartschip[D]->Nieuw Waterweg	3,079E-5	1,055E+4		1,038E-3	1,000E+0	8,904E+1	2,000E+1	0,000E+0				4,797E+6

Group	Afstroomroute	Frequentie	Massa uitstroom	Volume contaminatie	MSI Factored	Weegfactor	Oever Contaminatie	Uitstroom tijd	Bluswater	RWZI			LC50 gewogen
										inhibitie	overbelasting	Actief slib beïnvloeding	
		[j-1]	[kg]	[m3]			[m]	[s]	[m3]				[m3]
Binnenvaartschip,,Breuk overslag schip,K3 (diesel)	binnenvaartschip[D]->Nieuw Waterweg	3,079E-5	1,055E+4	2,841E-4	1,894E-11	1,000E+0		2,000E+1	0,000E+0				4,797E+6
Binnenvaartschip,,Breuk overslag schip,K3 (diesel)	binnenvaartschip[B]->Nieuw Waterweg	3,079E-5	1,055E+4		1,038E-3	1,000E+0	8,904E+1	2,000E+1	0,000E+0				4,797E+6
Binnenvaartschip,,Breuk overslag schip,K3 (diesel)	binnenvaartschip[B]->Nieuw Waterweg	3,079E-5	1,055E+4	2,841E-4	1,894E-11	1,000E+0		2,000E+1	0,000E+0				4,797E+6
Binnenvaartschip,,Breuk overslag schip,K3 (diesel)	binnenvaartschip[O]->Nieuw Waterweg	6,159E-5	1,055E+4		1,038E-3	1,000E+0	8,904E+1	2,000E+1	0,000E+0				4,797E+6
Binnenvaartschip,,Breuk overslag schip,K3 (diesel)	binnenvaartschip[O]->Nieuw Waterweg	6,159E-5	1,055E+4	2,841E-4	1,894E-11	1,000E+0		2,000E+1	0,000E+0				4,797E+6
Binnenvaartschip,,Aanvaring, groot,K3 (diesel)	binnenvaartschip[D]->Nieuw Waterweg	5,226E-4	6,356E+4		6,250E-3	1,000E+0	2,185E+2	1,800E+3	0,000E+0				2,889E+7
Binnenvaartschip,,Aanvaring, groot,K3 (diesel)	binnenvaartschip[D]->Nieuw Waterweg	5,226E-4	6,356E+4	1,711E-3	1,141E-10	1,000E+0		1,800E+3	0,000E+0				2,889E+7
Binnenvaartschip,,Aanvaring, klein,K3 (diesel)	binnenvaartschip[D]->Nieuw Waterweg	1,045E-3	2,543E+4		2,500E-3	1,000E+0	1,382E+2	1,800E+3	0,000E+0				1,156E+7
Binnenvaartschip,,Aanvaring, klein,K3 (diesel)	binnenvaartschip[D]->Nieuw Waterweg	1,045E-3	2,543E+4	6,845E-4	4,564E-11	1,000E+0		1,800E+3	0,000E+0				1,156E+7
Binnenvaartschip,,Lekkage overslag schip,K1 (benzine)	binnenvaartschip[D]->Nieuw Waterweg	1,123E-4	8,904E+1		1,038E-5	1,000E+0	8,904E+0	2,000E+1	0,000E+0				2,872E+4
Binnenvaartschip,,Lekkage overslag schip,K1 (benzine)	binnenvaartschip[D]->Nieuw Waterweg	1,123E-4	8,904E+1	8,066E-1	5,377E-8	1,000E+0		2,000E+1	0,000E+0				2,872E+4
Binnenvaartschip,,Lekkage overslag schip,K1 (benzine)	binnenvaartschip[B]->Nieuw Waterweg	1,123E-4	8,904E+1		1,038E-5	1,000E+0	8,904E+0	2,000E+1	0,000E+0				2,872E+4
Binnenvaartschip,,Lekkage overslag schip,K1 (benzine)	binnenvaartschip[B]->Nieuw Waterweg	1,123E-4	8,904E+1	8,066E-1	5,377E-8	1,000E+0		2,000E+1	0,000E+0				2,872E+4
Binnenvaartschip,,Lekkage overslag schip,K1 (benzine)	binnenvaartschip[O]->Nieuw Waterweg	2,246E-4	8,904E+1		1,038E-5	1,000E+0	8,904E+0	2,000E+1	0,000E+0				2,872E+4
Binnenvaartschip,,Lekkage overslag schip,K1 (benzine)	binnenvaartschip[O]->Nieuw Waterweg	2,246E-4	8,904E+1	8,066E-1	5,377E-8	1,000E+0		2,000E+1	0,000E+0				2,872E+4
Binnenvaartschip,,Breuk overslag schip,K1 (benzine)	binnenvaartschip[D]->Nieuw Waterweg	1,123E-5	8,904E+3		1,038E-3	1,000E+0	8,904E+1	2,000E+1	0,000E+0				2,872E+6
Binnenvaartschip,,Breuk overslag schip,K1 (benzine)	binnenvaartschip[D]->Nieuw Waterweg	1,123E-5	8,904E+3	8,066E+1	5,377E-6	1,000E+0		2,000E+1	0,000E+0				2,872E+6
Binnenvaartschip,,Breuk overslag schip,K1 (benzine)	binnenvaartschip[B]->Nieuw Waterweg	1,123E-5	8,904E+3		1,038E-3	1,000E+0	8,904E+1	2,000E+1	0,000E+0				2,872E+6
Binnenvaartschip,,Breuk overslag schip,K1 (benzine)	binnenvaartschip[B]->Nieuw Waterweg	1,123E-5	8,904E+3	8,066E+1	5,377E-6	1,000E+0		2,000E+1	0,000E+0				2,872E+6
Binnenvaartschip,,Breuk overslag schip,K1 (benzine)	binnenvaartschip[O]->Nieuw Waterweg	2,246E-5	8,904E+3		1,038E-3	1,000E+0	8,904E+1	2,000E+1	0,000E+0				2,872E+6
Binnenvaartschip,,Breuk overslag schip,K1 (benzine)	binnenvaartschip[O]->Nieuw Waterweg	2,246E-5	8,904E+3	8,066E+1	5,377E-6	1,000E+0		2,000E+1	0,000E+0				2,872E+6
Binnenvaartschip,,Aanvaring, groot,K1 (benzine)	binnenvaartschip[D]->Nieuw Waterweg	1,608E-4	5,363E+4		6,250E-3	1,000E+0	1,205E+2	1,800E+3	0,000E+0				1,730E+7
Binnenvaartschip,,Aanvaring, groot,K1 (benzine)	binnenvaartschip[D]->Nieuw Waterweg	1,608E-4	5,363E+4	1,477E+2	9,846E-6	1,000E+0		1,800E+3	0,000E+0				1,730E+7

Group	Afstroomroute	Frequentie	Massa uitstroom	Volume contaminatie	MSI Factored	Weegfactor	Oever Contaminatie	Uitstroom tijd	Bluswater	RWZI			LC50 gewogen
										inhibitie	overbelasting	Actief slib beïnvloeding	
		[j-1]	[kg]	[m3]			[m]	[s]	[m3]				[m3]
Binnenvaartschip,,Aanvaring, klein,K1 (benzine)	binnenvaartschip[D]->Nieuw Waterweg	3,216E-4	2,145E+4		2,500E-3	1,000E+0	7,620E+1	1,800E+3	0,000E+0				6,919E+6
Binnenvaartschip,,Aanvaring, klein,K1 (benzine)	binnenvaartschip[D]->Nieuw Waterweg	3,216E-4	2,145E+4	5,908E+1	3,938E-6	1,000E+0		1,800E+3	0,000E+0				6,919E+6

4.11 Unit TP07

Group	Afstroomroute	Frequentie	Massa uitstroom	Volume contaminatie	MSI Factored	Weegfactor	Oever Contaminatie	Uitstroom tijd	Bluswater	RWZI			LC50 gewogen
										inhibitie	overbelasting	Actief slib beïnvloeding	
		[j-1]	[kg]	[m3]			[m]	[s]	[m3]				[m3]
TP07,0708,Grote brand,K3 (diesel)	TP07[O]->Kade[O]->Nieuw Waterweg	8,991E-7	2,531E-1		2,489E-8	1,000E+0	4,360E-1	2,343E+3	3,648E+4				1,150E+2
TP07,0708,Grote brand,K3 (diesel)	TP07[O]->Kade[O]->Nieuw Waterweg	8,991E-7	2,531E-1	6,814E-9	4,543E-16	1,000E+0		2,343E+3	3,648E+4				1,150E+2
TP07,0707,Grote brand,K3 (diesel)	TP07[O]->Kade[O]->Nieuw Waterweg	8,991E-7	2,531E-1		2,489E-8	1,000E+0	4,360E-1	2,343E+3	3,648E+4				1,150E+2
TP07,0707,Grote brand,K3 (diesel)	TP07[O]->Kade[O]->Nieuw Waterweg	8,991E-7	2,531E-1	6,814E-9	4,543E-16	1,000E+0		2,343E+3	3,648E+4				1,150E+2
TP07,0705,Grote brand,K3 (diesel)	TP07[O]->Kade[O]->Nieuw Waterweg	8,991E-7	2,531E-1		2,489E-8	1,000E+0	4,360E-1	2,343E+3	3,648E+4				1,150E+2
TP07,0705,Grote brand,K3 (diesel)	TP07[O]->Kade[O]->Nieuw Waterweg	8,991E-7	2,531E-1	6,814E-9	4,543E-16	1,000E+0		2,343E+3	3,648E+4				1,150E+2
TP07,0706,Topping,K3 (diesel)	TP07[O]->Kade[O]->Nieuw Waterweg	5,000E-6	3,236E+6		3,182E-1	1,000E+0	4,019E+3	6,000E+1	0,000E+0				1,471E+9
TP07,0706,Topping,K3 (diesel)	TP07[O]->Kade[O]->Nieuw Waterweg	5,000E-6	3,236E+6	8,712E-2	5,808E-9	1,000E+0		6,000E+1	0,000E+0				1,471E+9
TP07,0704,Topping,K3 (diesel)	TP07[O]->Kade[O]->Nieuw Waterweg	5,000E-6	3,236E+6		3,182E-1	1,000E+0	4,019E+3	6,000E+1	0,000E+0				1,471E+9
TP07,0704,Topping,K3 (diesel)	TP07[O]->Kade[O]->Nieuw Waterweg	5,000E-6	3,236E+6	8,712E-2	5,808E-9	1,000E+0		6,000E+1	0,000E+0				1,471E+9
TP07,0703,Topping,K3 (diesel)	TP07[O]->Kade[O]->Nieuw Waterweg	5,000E-6	9,168E+6		9,015E-1	1,000E+0	1,139E+4	6,000E+1	0,000E+0				4,167E+9
TP07,0703,Topping,K3 (diesel)	TP07[O]->Kade[O]->Nieuw Waterweg	5,000E-6	9,168E+6	2,468E-1	1,646E-8	1,000E+0		6,000E+1	0,000E+0				4,167E+9
TP07,0702,Topping,K3 (diesel)	TP07[O]->Kade[O]->Nieuw Waterweg	5,000E-6	9,168E+6		9,015E-1	1,000E+0	1,139E+4	6,000E+1	0,000E+0				4,167E+9
TP07,0702,Topping,K3 (diesel)	TP07[O]->Kade[O]->Nieuw Waterweg	5,000E-6	9,168E+6	2,468E-1	1,646E-8	1,000E+0		6,000E+1	0,000E+0				4,167E+9
TP07,0701,Topping,K3 (diesel)	TP07[O]->Kade[O]->Nieuw Waterweg	5,000E-6	9,168E+6		9,015E-1	1,000E+0	1,139E+4	6,000E+1	0,000E+0				4,167E+9
TP07,0701,Topping,K3 (diesel)	TP07[O]->Kade[O]->Nieuw Waterweg	5,000E-6	9,168E+6	2,468E-1	1,646E-8	1,000E+0		6,000E+1	0,000E+0				4,167E+9
TP07,0708,Topping,K3 (diesel)	TP07[O]->Kade[O]->Nieuw Waterweg	5,000E-6	1,348E+7		1,326E+0	1,000E+0	1,675E+4	6,000E+1	0,000E+0				6,129E+9
TP07,0708,Topping,K3 (diesel)	TP07[O]->Kade[O]->Nieuw Waterweg	5,000E-6	1,348E+7	3,630E-1	2,420E-8	1,000E+0		6,000E+1	0,000E+0				6,129E+9
TP07,0707,Topping,K3 (diesel)	TP07[O]->Kade[O]->Nieuw Waterweg	5,000E-6	1,348E+7		1,326E+0	1,000E+0	1,675E+4	6,000E+1	0,000E+0				6,129E+9
TP07,0707,Topping,K3 (diesel)	TP07[O]->Kade[O]->Nieuw Waterweg	5,000E-6	1,348E+7	3,630E-1	2,420E-8	1,000E+0		6,000E+1	0,000E+0				6,129E+9
TP07,0705,Topping,K3 (diesel)	TP07[O]->Kade[O]->Nieuw Waterweg	5,000E-6	1,348E+7		1,326E+0	1,000E+0	1,675E+4	6,000E+1	0,000E+0				6,129E+9
TP07,0705,Topping,K3 (diesel)	TP07[O]->Kade[O]->Nieuw Waterweg	5,000E-6	1,348E+7	3,630E-1	2,420E-8	1,000E+0		6,000E+1	0,000E+0				6,129E+9

4.12 Unit Bulkopslag

Group	Afstroomroute	Frequentie	Massa uitstroom	Volume contaminatie	MSI Factored	Weegfactor	Oever Contaminatie	Uitstroom tijd	Bluswater	RWZI			LC50 gewogen
										inhibitie	overbelasting	Actief slib beïnvloeding	
		[j-1]	[kg]	[m3]			[m]	[s]	[m3]				[m3]
Bulkopslag, Opslagtank, Topping, Ethanol	Pompmanifold[O]->Nieuw Waterweg	2,500E-7	9,704E+3	3,438E+4	2,292E-3	1,000E+0		6,000E+1	0,000E+0				5,107E+3
Bulkopslag, Opslagtank, Topping, MTBE	Pompmanifold[O]->Nieuw Waterweg	2,500E-7	8,976E+3		1,011E-3	1,000E+0	8,788E+1	6,000E+1	0,000E+0				1,902E+4
Bulkopslag, Opslagtank, Topping, K1 (benzine)	Pompmanifold[O]->Nieuw Waterweg	1,250E-6	8,673E+3		1,011E-3	1,000E+0	8,788E+1	6,000E+1	0,000E+0				2,798E+6
Bulkopslag, Opslagtank, Topping, K1 (benzine)	Pompmanifold[O]->Nieuw Waterweg	1,250E-6	8,673E+3	7,857E+1	5,238E-6	1,000E+0		6,000E+1	0,000E+0				2,798E+6
Bulkopslag, Opslagtank, Topping, K3 (diesel)	Pompmanifold[O]->Nieuw Waterweg	1,250E-6	1,028E+4		1,011E-3	1,000E+0	8,788E+1	6,000E+1	0,000E+0				4,673E+6
Bulkopslag, Opslagtank, Topping, K3 (diesel)	Pompmanifold[O]->Nieuw Waterweg	1,250E-6	1,028E+4	2,768E-4	1,845E-11	1,000E+0		6,000E+1	0,000E+0				4,673E+6
Bulkopslag, Opslagtank, Topping, Ethanol	Pompmanifold[O]->Nieuw Waterweg	2,500E-7	9,704E+3	3,438E+4	2,292E-3	1,000E+0		6,000E+1	0,000E+0				5,107E+3
Bulkopslag, Opslagtank, Topping, MTBE	Pompmanifold[O]->Nieuw Waterweg	2,500E-7	8,976E+3		1,011E-3	1,000E+0	8,788E+1	6,000E+1	0,000E+0				1,902E+4
Bulkopslag, Opslagtank, Topping, K1 (benzine)	Pompmanifold[O]->Nieuw Waterweg	1,250E-6	8,673E+3		1,011E-3	1,000E+0	8,788E+1	6,000E+1	0,000E+0				2,798E+6
Bulkopslag, Opslagtank, Topping, K1 (benzine)	Pompmanifold[O]->Nieuw Waterweg	1,250E-6	8,673E+3	7,857E+1	5,238E-6	1,000E+0		6,000E+1	0,000E+0				2,798E+6
Bulkopslag, Opslagtank, Topping, K3 (diesel)	Pompmanifold[O]->Nieuw Waterweg	1,250E-6	1,028E+4		1,011E-3	1,000E+0	8,788E+1	6,000E+1	0,000E+0				4,673E+6
Bulkopslag, Opslagtank, Topping, K3 (diesel)	Pompmanifold[O]->Nieuw Waterweg	1,250E-6	1,028E+4	2,768E-4	1,845E-11	1,000E+0		6,000E+1	0,000E+0				4,673E+6

4.13 Unit IBC

Group	Afstroomroute	Frequentie	Massa uitstroom	Volume contaminatie	MSI Factored	Weegfactor	Oever Contaminatie	Uitstroom tijd	Bluswater	RWZI			LC50 gewogen
										inhibitie	overbelasting	Actief slib beïnvloeding	
		[j-1]	[kg]	[m3]			[m]	[s]	[m3]				[m3]
IBC,IBC,Kleine brand,K1 (additief)	IBC[D]->Kade[O]->Nieuw Waterweg	8,010E-6	8,401E+3		9,791E-4	1,000E+0	6,790E+1	9,000E+2	9,631E-1				8,401E+6
IBC,IBC,Kleine brand,K1 (additief)	IBC[D]->Kade[O]->Nieuw Waterweg	8,010E-6	8,401E+3	3,636E-1	2,424E-8	1,000E+0		9,000E+2	9,631E-1				8,401E+6
IBC,IBC,Instantaan falen,K1 (additief)	IBC[D]->Kade[O]->Nieuw Waterweg	5,000E-6	1,645E+2		1,917E-5	1,000E+0	1,210E+1	6,000E+1	0,000E+0				1,645E+5
IBC,IBC,Instantaan falen,K1 (additief)	IBC[D]->Kade[O]->Nieuw Waterweg	5,000E-6	1,645E+2	1,155E-2	7,697E-10	1,000E+0		6,000E+1	0,000E+0				1,645E+5
IBC,IBC,Overvullen,K1 (additief)	IBC[D]->Kade[O]->Nieuw Waterweg	7,209E-5	9,391E+3		1,094E-3	1,000E+0	8,793E+1	6,000E+2	0,000E+0				9,391E+6
IBC,IBC,Overvullen,K1 (additief)	IBC[D]->Kade[O]->Nieuw Waterweg	7,209E-5	9,391E+3	6,096E-1	4,064E-8	1,000E+0		6,000E+2	0,000E+0				9,391E+6
IBC,IBC,Continu falen,K1 (additief)	IBC[D]->Kade[O]->Nieuw Waterweg	9,990E-5	3,575E+2		4,167E-5	1,000E+0	1,784E+1	4,951E+1	0,000E+0				3,575E+5
IBC,IBC,Continu falen,K1 (additief)	IBC[D]->Kade[O]->Nieuw Waterweg	9,990E-5	3,575E+2	2,510E-2	1,673E-9	1,000E+0		4,951E+1	0,000E+0				3,575E+5
IBC,IBC,Topping,K1 (additief)	IBC[O]->Kade[O]->Nieuw Waterweg	5,000E-6	5,505E+2		6,417E-5	1,000E+0	2,214E+1	6,000E+1	0,000E+0				5,505E+5
IBC,IBC,Topping,K1 (additief)	IBC[O]->Kade[O]->Nieuw Waterweg	5,000E-6	5,505E+2	3,865E-2	2,577E-9	1,000E+0		6,000E+1	0,000E+0				5,505E+5

4.14 Unit Leiding

Group	Afstroomroute	Frequentie	Massa uitstroom	Volume contaminatie	MSI Factored	Weegfactor	Oever Contaminatie	Uitstroom tijd	Bluswater	RWZI			LC50 gewogen
										inhibitie	overbelasting	Actief slib beïnvloeding	
		[j-1]	[kg]	[m3]			[m]	[s]	[m3]				[m3]
Leiding,,Leidingbreuk,K1 (benzine)	Leiding benzine[B]->Nieuw Waterweg	3,082E-5	2,024E+5		2,359E-2	1,000E+0	4,054E+2	6,000E+2	0,000E+0				6,530E+7
Leiding,,Leidingbreuk,K1 (benzine)	Leiding benzine[B]->Nieuw Waterweg	3,082E-5	2,024E+5	1,672E+3	1,115E-4	1,000E+0		6,000E+2	0,000E+0				6,530E+7
Leiding,,Leidinglekkage,K1 (benzine)	Leiding benzine[B]->Nieuw Waterweg	1,920E-3	5,255E+4		6,124E-3	1,000E+0	2,066E+2	6,000E+2	0,000E+0				1,695E+7
Leiding,,Leidinglekkage,K1 (benzine)	Leiding benzine[B]->Nieuw Waterweg	1,920E-3	5,255E+4	4,342E+2	2,894E-5	1,000E+0		6,000E+2	0,000E+0				1,695E+7
Leiding,,Leidingbreuk,K3 (diesel)	Leiding diesel[B]->Nieuw Waterweg	3,082E-5	2,399E+5		2,359E-2	1,000E+0	4,245E+2	6,000E+2	0,000E+0				1,091E+8
Leiding,,Leidingbreuk,K3 (diesel)	Leiding diesel[B]->Nieuw Waterweg	3,082E-5	2,399E+5	6,460E-3	4,307E-10	1,000E+0		6,000E+2	0,000E+0				1,091E+8
Leiding,,Leidinglekkage,K3 (diesel)	Leiding diesel[B]->Nieuw Waterweg	1,920E-3	6,228E+4		6,124E-3	1,000E+0	2,163E+2	6,000E+2	0,000E+0				2,831E+7
Leiding,,Leidinglekkage,K3 (diesel)	Leiding diesel[B]->Nieuw Waterweg	1,920E-3	6,228E+4	1,677E-3	1,118E-10	1,000E+0		6,000E+2	0,000E+0				2,831E+7
Leiding,,Leidingbreuk,Ethanol	Leiding Ethanol[B]->Nieuw Waterweg	3,082E-5	2,265E+5	8,024E+5	5,349E-2	1,000E+0		6,000E+2	0,000E+0				1,192E+5
Leiding,,Leidinglekkage,Ethanol	Leiding Ethanol[B]->Nieuw Waterweg	1,920E-3	5,879E+4	2,083E+5	1,389E-2	1,000E+0		6,000E+2	0,000E+0				3,094E+4

5. Grafieken: cumulatieve resultaten

5.1 MSI Grafiek

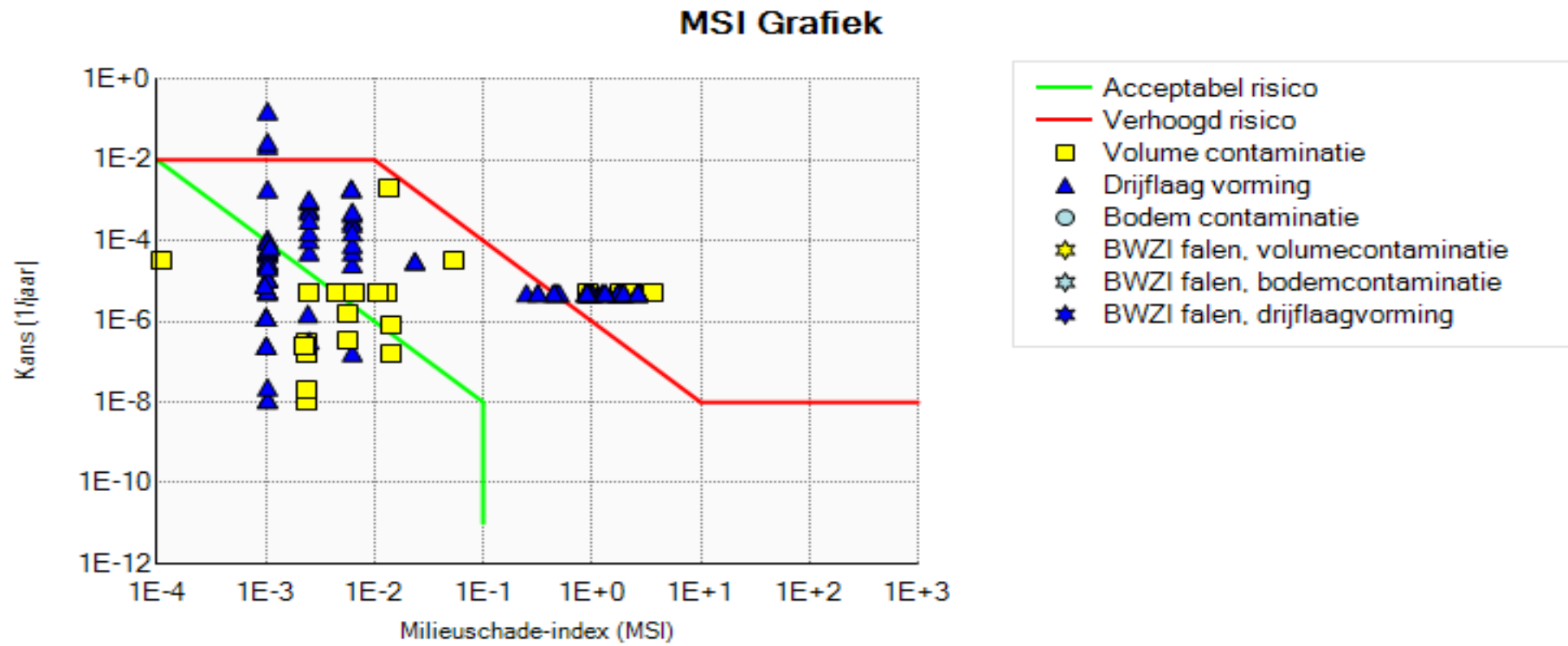

5.2 Milieurisico's

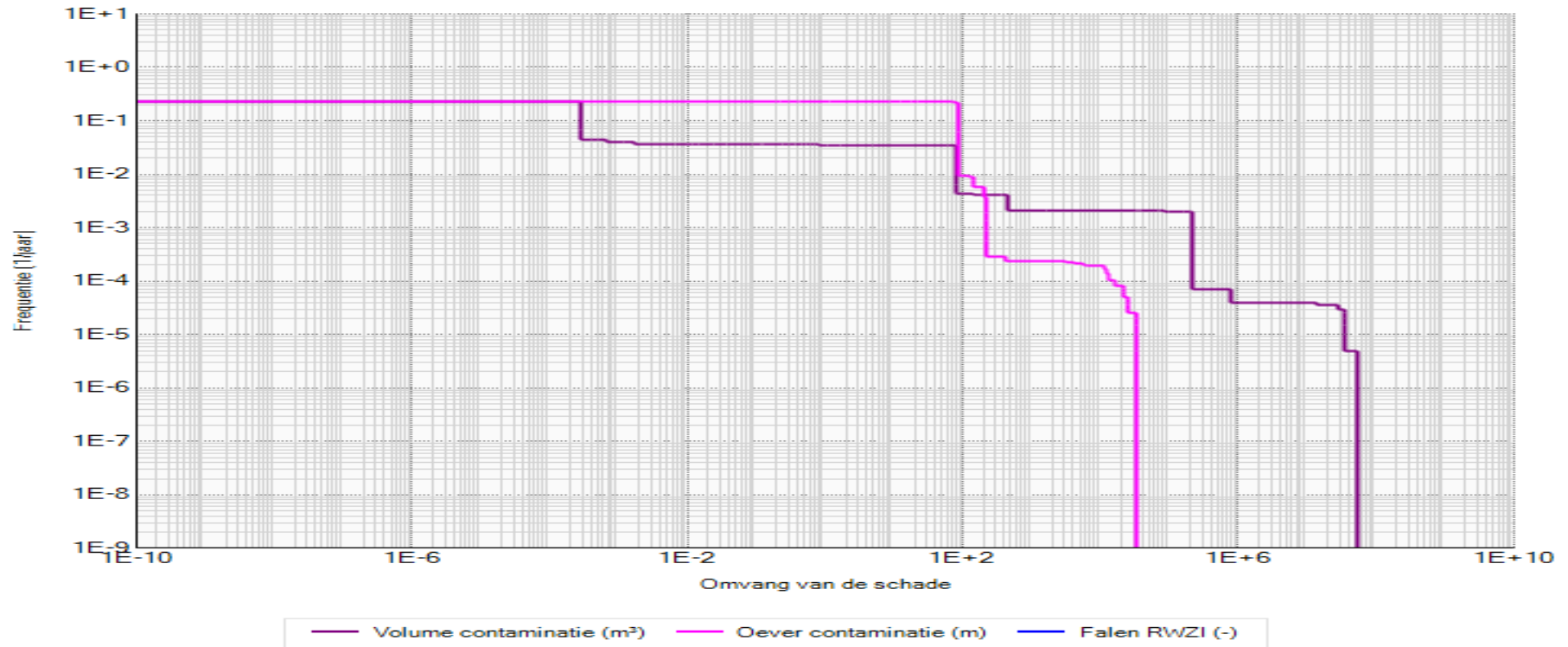

5.3 Uitstromingen

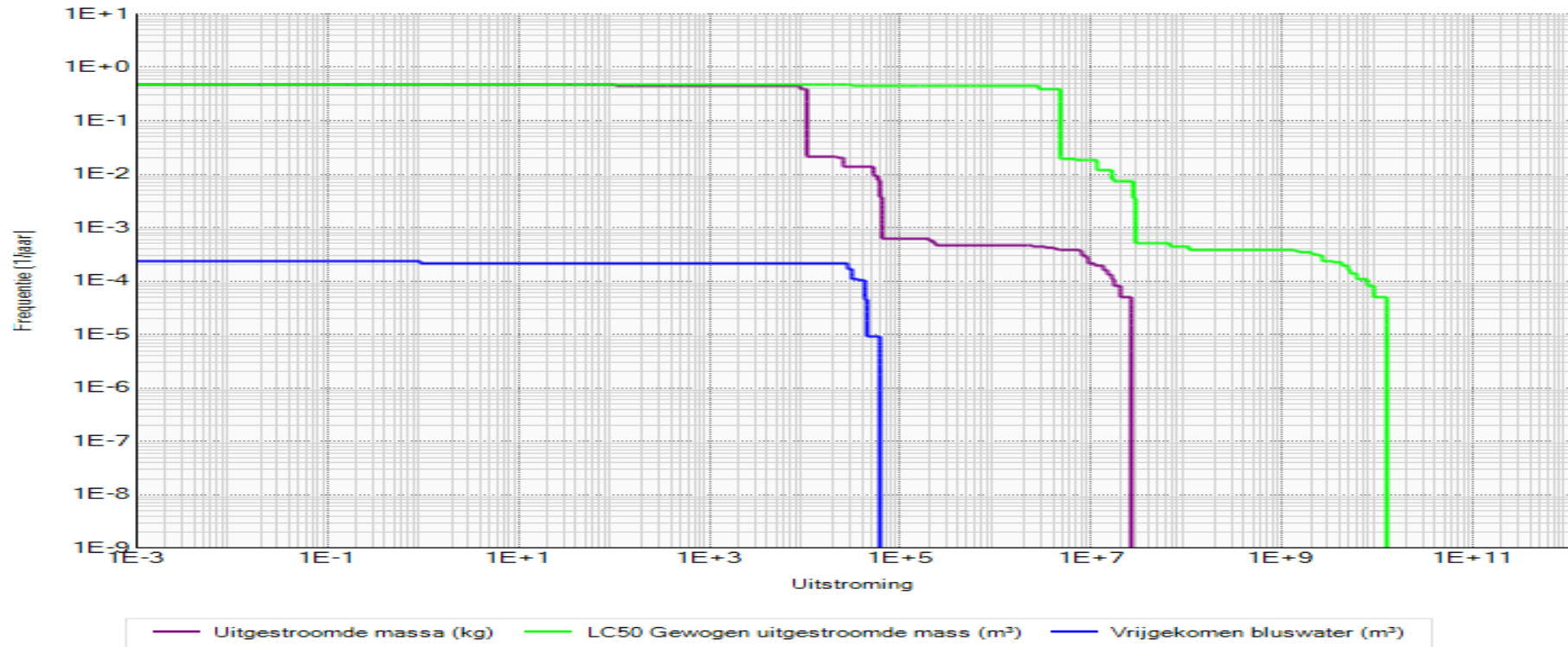

6. Overzicht Units

6.1 Unit TP02

Eigenschap	Waarde	Eenheid
Oppervlak	18314	m ²
Blusstof	Schuim	
Afsluiter(doorstromen)	Handbediend (gesloten)	
Afsluiter(bufferen)	Geen afvoer	
Bergend volume	40893	m ³
Bufferend volume	40893	m ³
Naam	TP02	
Omschrijving	Gasoline	

6.1.1 Opslagtank: 0203

Eigenschap	Waarde	Eenheid
TypeOpslagtank	Enkelwandig	
Volume	20000	m3
Hoogte van de tank	32	m
Hoogte grondvlak	0,75	m
Stoffen	Aantal: 1	
Diameter van de grootste aansluiting	12	inch
BrandbeveiligingsSysteem	Schuim	
Toezicht	Gegarandeerd	
Overvulbeveiliging	Dubbel onafhankelijk	
Identificatie	0203	
Omschrijving	gasoline/benzine	

Stof	Gemiddelde vullingsgraad	Fractie van de tijd aanwezig
K1 (benzine)	90	100

6.1.2 Opslagtank: 0207

Eigenschap	Waarde	Eenheid
TypeOpslagtank	Enkelwandig	
Volume	20000	m3
Hoogte van de tank	32	m
Hoogte grondvlak	0,75	m
Stoffen	Aantal: 1	
Diameter van de grootste aansluiting	12	inch
BrandbeveiligingsSysteem	Schuim	
Toezicht	Gegarandeerd	
Overvulbeveiliging	Dubbel onafhankelijk	
Identificatie	0207	
Omschrijving	gasoline/benzine	

Stof	Gemiddelde vullingsgraad	Fractie van de tijd aanwezig
K1 (benzine)	90	100

6.1.3 Opslagtank: 0204

Eigenschap	Waarde	Eenheid
TypeOpslagtank	Enkelwandig	
Volume	20000	m3
Hoogte van de tank	32	m
Hoogte grondvlak	0,75	m
Stoffen	Aantal: 1	
Diameter van de grootste aansluiting	30,48	cm
BrandbeveiligingsSysteem	Schuim	
Toezicht	Gegarandeerd	
Overvulbeveiliging	Dubbel onafhankelijk	
Identificatie	0204	
Omschrijving	gasoline/benzine	

Stof	Gemiddelde vullingsgraad	Fractie van de tijd aanwezig
K1 (benzine)	90	100

6.1.4 Opslagtank: 0206

Eigenschap	Waarde	Eenheid
TypeOpslagtank	Enkelwandig	
Volume	20000	m3
Hoogte van de tank	32	m
Hoogte grondvlak	0,75	m
Stoffen	Aantal: 1	
Diameter van de grootste aansluiting	12	inch
BrandbeveiligingsSysteem	Schuim	
Toezicht	Gegarandeerd	
Overvulbeveiliging	Dubbel onafhankelijk	
Identificatie	0206	
Omschrijving	gasoline/benzine	

Stof	Gemiddelde vullingsgraad	Fractie van de tijd aanwezig
K1 (benzine)	90	100

6.1.5 Opslagtank: 0205

Eigenschap	Waarde	Eenheid
TypeOpslagtank	Enkelwandig	
Volume	40000	m3
Hoogte van de tank	32	m
Hoogte grondvlak	0,75	m
Stoffen	Aantal: 1	
Diameter van de grootste aansluiting	12	inch
BrandbeveiligingsSysteem	Schuim	
Toezicht	Gegarandeerd	
Overvulbeveiliging	Dubbel onafhankelijk	
Identificatie	0205	
Omschrijving	gasoline/benzine	

Stof	Gemiddelde vullingsgraad	Fractie van de tijd aanwezig
K1 (benzine)	90	100

6.1.6 Opslagtank: 0208

Eigenschap	Waarde	Eenheid
TypeOpslagtank	Enkelwandig	
Volume	40000	m3
Hoogte van de tank	32	m
Hoogte grondvlak	0,75	m
Stoffen	Aantal: 1	
Diameter van de grootste aansluiting	0,61	m
BrandbeveiligingsSysteem	Schuim	
Toezicht	Gegarandeerd	
Overvulbeveiliging	Dubbel onafhankelijk	
Identificatie	0208	
Omschrijving	gasoline/benzine	

Stof	Gemiddelde vullingsgraad	Fractie van de tijd aanwezig
K1 (benzine)	90	100

6.1.7 Opslagtank: 0201

Eigenschap	Waarde	Eenheid
TypeOpslagtank	Enkelwandig	
Volume	10000	m3
Hoogte van de tank	32	m
Hoogte grondvlak	0,75	m
Stoffen	Aantal: 1	
Diameter van de grootste aansluiting	12	inch
BrandbeveiligingsSysteem	Schuim	
Toezicht	Gegarandeerd	
Overvulbeveiliging	Dubbel onafhankelijk	
Identificatie	0201	
Omschrijving	gasoline/benzine	

Stof	Gemiddelde vullingsgraad	Fractie van de tijd aanwezig
K1 (benzine)	90	100

6.1.8 Opslagtank: 0202

Eigenschap	Waarde	Eenheid
TypeOpslagtank	Enkelwandig	
Volume	10000	m3
Hoogte van de tank	32	m
Hoogte grondvlak	0,75	m
Stoffen	Aantal: 1	
Diameter van de grootste aansluiting	12	inch
BrandbeveiligingsSysteem	Schuim	
Toezicht	Gegarandeerd	
Overvulbeveiliging	Dubbel onafhankelijk	
Identificatie	0202	
Omschrijving	gasoline/benzine	

Stof	Gemiddelde vullingsgraad	Fractie van de tijd aanwezig
K1 (benzine)	90	100

6.2 Unit TP03

Eigenschap	Waarde	Eenheid
Oppervlak	13005	m ²
Blusstof	Schuim	
Afsluiter(doorstromen)	Handbediend (gesloten)	
Afsluiter(bufferen)	Geen afvoer	
Bergend volume	21994	m ³
Bufferend volume	21994	m ³
Naam	TP03	
Omschrijving	Water soluble storage	

6.2.1 Opslagtank: 0301

Eigenschap	Waarde	Eenheid
TypeOpslagtank	Enkelwandig	
Volume	20000	m3
Hoogte van de tank	32	m
Hoogte grondvlak	0,75	m
Stoffen	Aantal: 1	
Diameter van de grootste aansluiting	12	cm
BrandbeveiligingsSysteem	Schuim	
Toezicht	Gegarandeerd	
Overvulbeveiliging	Dubbel onafhankelijk	
Identificatie	0301	
Omschrijving	water soluble - maybe ethanol	

Stof	Gemiddelde vullingsgraad	Fractie van de tijd aanwezig
K1 (ethanol)	90	100

6.2.2 Opslagtank: 0302

Eigenschap	Waarde	Eenheid
TypeOpslagtank	Enkelwandig	
Volume	20000	m3
Hoogte van de tank	32	m
Hoogte grondvlak	0,75	m
Stoffen	Aantal: 1	
Diameter van de grootste aansluiting	12	inch
BrandbeveiligingsSysteem	Schuim	
Toezicht	Gegarandeerd	
Overvulbeveiliging	Dubbel onafhankelijk	
Identificatie	0302	
Omschrijving	ethanol	

Stof	Gemiddelde vullingsgraad	Fractie van de tijd aanwezig
Ethanol	90	100

6.2.3 Opslagtank: 0303

Eigenschap	Waarde	Eenheid
TypeOpslagtank	Enkelwandig	
Volume	20000	m3
Hoogte van de tank	32	m
Hoogte grondvlak	0,75	m
Stoffen	Aantal: 1	
Diameter van de grootste aansluiting	12	inch
BrandbeveiligingsSysteem	Schuim	
Toezicht	Gegarandeerd	
Overvulbeveiliging	Dubbel onafhankelijk	
Identificatie	0303	
Omschrijving	water soluble (not ethanol)	

Stof	Gemiddelde vullingsgraad	Fractie van de tijd aanwezig
methanol	90	100

6.2.4 Opslagtank: 0307

Eigenschap	Waarde	Eenheid
TypeOpslagtank	Enkelwandig	
Volume	10000	m3
Hoogte van de tank	32	m
Hoogte grondvlak	0,75	m
Stoffen	Aantal: 1	
Diameter van de grootste aansluiting	12	inch
BrandbeveiligingsSysteem	Schuim	
Toezicht	Gegarandeerd	
Overvulbeveiliging	Dubbel onafhankelijk	
Identificatie	0307	
Omschrijving	methanol	

Stof	Gemiddelde vullingsgraad	Fractie van de tijd aanwezig
methanol	90	100

6.2.5 Opslagtank: 0306

Eigenschap	Waarde	Eenheid
TypeOpslagtank	Enkelwandig	
Volume	20000	m3
Hoogte van de tank	32	m
Hoogte grondvlak	0,75	m
Stoffen	Aantal: 1	
Diameter van de grootste aansluiting	12	inch
BrandbeveiligingsSysteem	Schuim	
Toezicht	Gegarandeerd	
Overvulbeveiliging	Dubbel onafhankelijk	
Identificatie	0306	
Omschrijving	water soluble - not ethanol	

Stof	Gemiddelde vullingsgraad	Fractie van de tijd aanwezig
K1 (ethanol)	90	100

6.2.6 Opslagtank: 0305

Eigenschap	Waarde	Eenheid
TypeOpslagtank	Enkelwandig	
Volume	20000	m3
Hoogte van de tank	32	m
Hoogte grondvlak	0,75	m
Stoffen	Aantal: 1	
Diameter van de grootste aansluiting	12	inch
BrandbeveiligingsSysteem	Schuim	
Toezicht	Gegarandeerd	
Overvulbeveiliging	Dubbel onafhankelijk	
Identificatie	0305	
Omschrijving	ethanol	

Stof	Gemiddelde vullingsgraad	Fractie van de tijd aanwezig
Ethanol	90	100

6.2.7 Opslagtank: 0304

Eigenschap	Waarde	Eenheid
TypeOpslagtank	Enkelwandig	
Volume	20000	m3
Hoogte van de tank	32	m
Hoogte grondvlak	0,75	m
Stoffen	Aantal: 1	
Diameter van de grootste aansluiting	12	inch
BrandbeveiligingsSysteem	Schuim	
Toezicht	Gegarandeerd	
Overvulbeveiliging	Dubbel onafhankelijk	
Identificatie	0304	
Omschrijving	water soluble - maybe ethanol	

Stof	Gemiddelde vullingsgraad	Fractie van de tijd aanwezig
K1 (ethanol)	90	100

6.2.8 Opslagtank: 0308

Eigenschap	Waarde	Eenheid
TypeOpslagtank	Enkelwandig	
Volume	5000	m3
Hoogte van de tank	32	m
Hoogte grondvlak	0,75	m
Stoffen	Aantal: 1	
Diameter van de grootste aansluiting	12	inch
BrandbeveiligingsSysteem	Schuim	
Toezicht	Gegarandeerd	
Overvulbeveiliging	Dubbel onafhankelijk	
Identificatie	0308	
Omschrijving	water soluble - not ethanol	

Stof	Gemiddelde vullingsgraad	Fractie van de tijd aanwezig
methanol	90	100

6.3 Unit TP04

Eigenschap	Waarde	Eenheid
Oppervlak	13477	m ²
Blusstof	Schuim	
Afsluiter(doorstromen)	Handbediend (gesloten)	
Afsluiter(bufferen)	Geen afvoer	
Bergend volume	22297	m ³
Bufferend volume	22297	m ³
Naam	TP04	
Omschrijving	Gasoline	

6.3.1 Opslagtank: 0403

Eigenschap	Waarde	Eenheid
TypeOpslagtank	Enkelwandig	
Volume	20000	m3
Hoogte van de tank	32	m
Hoogte grondvlak	0,75	m
Stoffen	Aantal: 1	
Diameter van de grootste aansluiting	12	inch
BrandbeveiligingsSysteem	Schuim	
Toezicht	Gegarandeerd	
Overvulbeveiliging	Dubbel onafhankelijk	
Identificatie	0403	
Omschrijving	gasoline	

Stof	Gemiddelde vullingsgraad	Fractie van de tijd aanwezig
MTBE	90	100

6.3.2 Opslagtank: 0404

Eigenschap	Waarde	Eenheid
TypeOpslagtank	Enkelwandig	
Volume	20000	m3
Hoogte van de tank	32	m
Hoogte grondvlak	0,75	m
Stoffen	Aantal: 1	
Diameter van de grootste aansluiting	12	inch
BrandbeveiligingsSysteem	Schuim	
Toezicht	Gegarandeerd	
Overvulbeveiliging	Dubbel onafhankelijk	
Identificatie	0404	
Omschrijving	gasoline	

Stof	Gemiddelde vullingsgraad	Fractie van de tijd aanwezig
MTBE	90	100

6.3.3 Opslagtank: 0405

Eigenschap	Waarde	Eenheid
TypeOpslagtank	Enkelwandig	
Volume	20000	m3
Hoogte van de tank	32	m
Hoogte grondvlak	0,75	m
Stoffen	Aantal: 1	
Diameter van de grootste aansluiting	12	inch
BrandbeveiligingsSysteem	Schuim	
Toezicht	Gegarandeerd	
Overvulbeveiliging	Dubbel onafhankelijk	
Identificatie	0405	
Omschrijving	gasoline	

Stof	Gemiddelde vullingsgraad	Fractie van de tijd aanwezig
MTBE	90	100

6.3.4 Opslagtank: 0406

Eigenschap	Waarde	Eenheid
TypeOpslagtank	Enkelwandig	
Volume	20000	m3
Hoogte van de tank	32	m
Hoogte grondvlak	0,75	m
Stoffen	Aantal: 1	
Diameter van de grootste aansluiting	12	inch
BrandbeveiligingsSysteem	Schuim	
Toezicht	Gegarandeerd	
Overvulbeveiliging	Dubbel onafhankelijk	
Identificatie	0406	
Omschrijving	gasoline	

Stof	Gemiddelde vullingsgraad	Fractie van de tijd aanwezig
MTBE	90	100

6.3.5 Opslagtank: 0408

Eigenschap	Waarde	Eenheid
TypeOpslagtank	Enkelwandig	
Volume	20000	m3
Hoogte van de tank	32	m
Hoogte grondvlak	0,75	m
Stoffen	Aantal: 1	
Diameter van de grootste aansluiting	12	inch
BrandbeveiligingsSysteem	Schuim	
Toezicht	Gegarandeerd	
Overvulbeveiliging	Dubbel onafhankelijk	
Identificatie	0408	
Omschrijving	gasoline	

Stof	Gemiddelde vullingsgraad	Fractie van de tijd aanwezig
MTBE	90	100

6.3.6 Opslagtank: 0407

Eigenschap	Waarde	Eenheid
TypeOpslagtank	Enkelwandig	
Volume	20000	m3
Hoogte van de tank	32	m
Hoogte grondvlak	0,75	m
Stoffen	Aantal: 1	
Diameter van de grootste aansluiting	12	inch
BrandbeveiligingsSysteem	Schuim	
Toezicht	Gegarandeerd	
Overvulbeveiliging	Dubbel onafhankelijk	
Identificatie	0407	
Omschrijving	gasoline	

Stof	Gemiddelde vullingsgraad	Fractie van de tijd aanwezig
MTBE	90	100

6.3.7 Opslagtank: 0401

Eigenschap	Waarde	Eenheid
TypeOpslagtank	Enkelwandig	
Volume	10000	m3
Hoogte van de tank	32	m
Hoogte grondvlak	0,75	m
Stoffen	Aantal: 1	
Diameter van de grootste aansluiting	12	inch
BrandbeveiligingsSysteem	Schuim	
Toezicht	Gegarandeerd	
Overvulbeveiliging	Dubbel onafhankelijk	
Identificatie	0401	
Omschrijving	gasoline	

Stof	Gemiddelde vullingsgraad	Fractie van de tijd aanwezig
MTBE	90	100

6.3.8 Opslagtank: 0402

Eigenschap	Waarde	Eenheid
TypeOpslagtank	Enkelwandig	
Volume	5000	m3
Hoogte van de tank	32	m
Hoogte grondvlak	0,75	m
Stoffen	Aantal: 1	
Diameter van de grootste aansluiting	12	inch
BrandbeveiligingsSysteem	Schuim	
Toezicht	Gegarandeerd	
Overvulbeveiliging	Dubbel onafhankelijk	
Identificatie	0402	
Omschrijving	gasoline	

Stof	Gemiddelde vullingsgraad	Fractie van de tijd aanwezig
MTBE	90	100

6.4 Unit TP05

Eigenschap	Waarde	Eenheid
Oppervlak	9526	m ²
Blusstof	Schuim	
Afsluiter(doorstromen)	Handbediend (gesloten)	
Afsluiter(bufferen)	Geen afvoer	
Bergend volume	21171	m ³
Bufferend volume	21171	m ³
Naam	TP05	
Omschrijving	K1 (benzine)	

6.4.1 Opslagtank: 0501

Eigenschap	Waarde	Eenheid
TypeOpslagtank	Enkelwandig	
Volume	17000	m3
Hoogte van de tank	32	m
Hoogte grondvlak	0,75	m
Stoffen	Aantal: 1	
Diameter van de grootste aansluiting	12	inch
BrandbeveiligingsSysteem	Schuim	
Toezicht	Gegarandeerd	
Overvulbeveiliging	Dubbel onafhankelijk	
Identificatie	0501	
Omschrijving	benzine	

Stof	Gemiddelde vullingsgraad	Fractie van de tijd aanwezig
K1 (benzine)	95	100

6.4.2 Opslagtank: 0502

Eigenschap	Waarde	Eenheid
TypeOpslagtank	Enkelwandig	
Volume	17000	m3
Hoogte van de tank	32	m
Hoogte grondvlak	0,75	m
Stoffen	Aantal: 1	
Diameter van de grootste aansluiting	12	inch
BrandbeveiligingsSysteem	Schuim	
Toezicht	Gegarandeerd	
Overvulbeveiliging	Dubbel onafhankelijk	
Identificatie	0502	
Omschrijving	benzine	

Stof	Gemiddelde vullingsgraad	Fractie van de tijd aanwezig
K1 (benzine)	95	100

6.4.3 Opslagtank: 0504

Eigenschap	Waarde	Eenheid
TypeOpslagtank	Enkelwandig	
Volume	18000	m3
Hoogte van de tank	32	m
Hoogte grondvlak	0,75	m
Stoffen	Aantal: 1	
Diameter van de grootste aansluiting	12	inch
BrandbeveiligingsSysteem	Schuim	
Toezicht	Gegarandeerd	
Overvulbeveiliging	Dubbel onafhankelijk	
Identificatie	0504	
Omschrijving	benzine	

Stof	Gemiddelde vullingsgraad	Fractie van de tijd aanwezig
K1 (benzine)	95	100

6.4.4 Opslagtank: 0503

Eigenschap	Waarde	Eenheid
TypeOpslagtank	Enkelwandig	
Volume	18000	m3
Hoogte van de tank	32	m
Hoogte grondvlak	0,75	m
Stoffen	Aantal: 1	
Diameter van de grootste aansluiting	12	inch
BrandbeveiligingsSysteem	Schuim	
Toezicht	Gegarandeerd	
Overvulbeveiliging	Dubbel onafhankelijk	
Identificatie	0503	
Omschrijving	Benzine	

Stof	Gemiddelde vullingsgraad	Fractie van de tijd aanwezig
K1 (benzine)	95	100

6.5 Unit TP06

Eigenschap	Waarde	Eenheid
Oppervlak	14338	m ²
Blusstof	Schuim	
Afsluiter(doorstromen)	Handbediend (gesloten)	
Afsluiter(bufferen)	Geen afvoer	
Bergend volume	34377	m ³
Bufferend volume	34377	m ³
Naam	TP06	
Omschrijving	Jet fuel	

6.5.1 Opslagtank: 0601

Eigenschap	Waarde	Eenheid
TypeOpslagtank	Enkelwandig	
Volume	35000	m3
Hoogte van de tank	32	m
Hoogte grondvlak	0,75	m
Stoffen	Aantal: 1	
Diameter van de grootste aansluiting	12	inch
BrandbeveiligingsSysteem	Schuim	
Toezicht	Gegarandeerd	
Overvulbeveiliging	Dubbel onafhankelijk	
Identificatie	0601	
Omschrijving	Jet Fuel	

Stof	Gemiddelde vullingsgraad	Fractie van de tijd aanwezig
K1 (benzine)	95	100

6.5.2 Opslagtank: 0603

Eigenschap	Waarde	Eenheid
TypeOpslagtank	Enkelwandig	
Volume	35000	m3
Hoogte van de tank	32	m
Hoogte grondvlak	0,75	m
Stoffen	Aantal: 1	
Diameter van de grootste aansluiting	12	inch
BrandbeveiligingsSysteem	Schuim	
Toezicht	Gegarandeerd	
Overvulbeveiliging	Dubbel onafhankelijk	
Identificatie	0603	
Omschrijving	Jet Fuel	

Stof	Gemiddelde vullingsgraad	Fractie van de tijd aanwezig
K1 (benzine)	95	100

6.5.3 Opslagtank: 0602

Eigenschap	Waarde	Eenheid
TypeOpslagtank	Enkelwandig	
Volume	35000	m3
Hoogte van de tank	32	m
Hoogte grondvlak	0,75	m
Stoffen	Aantal: 1	
Diameter van de grootste aansluiting	12	inch
BrandbeveiligingsSysteem	Schuim	
Toezicht	Gegarandeerd	
Overvulbeveiliging	Dubbel onafhankelijk	
Identificatie	0602	
Omschrijving	Benzine	

Stof	Gemiddelde vullingsgraad	Fractie van de tijd aanwezig
K1 (benzine)	95	100

6.5.4 Opslagtank: 0605

Eigenschap	Waarde	Eenheid
TypeOpslagtank	Enkelwandig	
Volume	25000	m3
Hoogte van de tank	32	m
Hoogte grondvlak	0,75	m
Stoffen	Aantal: 1	
Diameter van de grootste aansluiting	12	inch
BrandbeveiligingsSysteem	Schuim	
Toezicht	Gegarandeerd	
Overvulbeveiliging	Dubbel onafhankelijk	
Identificatie	0605	
Omschrijving	Jet Fuel	

Stof	Gemiddelde vullingsgraad	Fractie van de tijd aanwezig
K1 (benzine)	95	100

6.5.5 Opslagtank: 0604

Eigenschap	Waarde	Eenheid
TypeOpslagtank	Enkelwandig	
Volume	25000	m3
Hoogte van de tank	32	m
Hoogte grondvlak	0,75	m
Stoffen	Aantal: 1	
Diameter van de grootste aansluiting	12	inch
BrandbeveiligingsSysteem	Schuim	
Toezicht	Gegarandeerd	
Overvulbeveiliging	Dubbel onafhankelijk	
Identificatie	0604	
Omschrijving	Jet Fuel	

Stof	Gemiddelde vullingsgraad	Fractie van de tijd aanwezig
K1 (benzine)	95	100

6.6 Unit TP08

Eigenschap	Waarde	Eenheid
Oppervlak	13417	m ²
Blusstof	Schuim	
Afsluiter(doorstromen)	Handbediend (gesloten)	
Afsluiter(bufferen)	Geen afvoer	
Bergend volume	34761	m ³
Bufferend volume	34761	m ³
Naam	TP08	
Omschrijving	Gasoil	

6.6.1 Opslagtank: 0801

Eigenschap	Waarde	Eenheid
TypeOpslagtank	Enkelwandig	
Volume	35000	m3
Hoogte van de tank	32	m
Hoogte grondvlak	0,75	m
Stoffen	Aantal: 1	
Diameter van de grootste aansluiting	12	inch
BrandbeveiligingsSysteem	Schuim	
Toezicht	Beperkt	
Overvulbeveiliging	Dubbel onafhankelijk	
Identificatie	0801	
Omschrijving	Gasoil	

Stof	Gemiddelde vullingsgraad	Fractie van de tijd aanwezig
K3 (diesel)	95	100

6.6.2 Opslagtank: 0804

Eigenschap	Waarde	Eenheid
TypeOpslagtank	Enkelwandig	
Volume	35000	m3
Hoogte van de tank	32	m
Hoogte grondvlak	0,75	m
Stoffen	Aantal: 1	
Diameter van de grootste aansluiting	12	inch
BrandbeveiligingsSysteem	Schuim	
Toezicht	Beperkt	
Overvulbeveiliging	Dubbel onafhankelijk	
Identificatie	0804	
Omschrijving	Gasoil	

Stof	Gemiddelde vullingsgraad	Fractie van de tijd aanwezig
K3 (diesel)	95	100

6.6.3 Opslagtank: 0805

Eigenschap	Waarde	Eenheid
TypeOpslagtank	Enkelwandig	
Volume	35000	m3
Hoogte van de tank	32	m
Hoogte grondvlak	0,75	m
Stoffen	Aantal: 1	
Diameter van de grootste aansluiting	12	inch
BrandbeveiligingsSysteem	Schuim	
Toezicht	Beperkt	
Overvulbeveiliging	Dubbel onafhankelijk	
Identificatie	0805	
Omschrijving	Gasoil	

Stof	Gemiddelde vullingsgraad	Fractie van de tijd aanwezig
K3 (diesel)	95	100

6.6.4 Opslagtank: 0802

Eigenschap	Waarde	Eenheid
TypeOpslagtank	Enkelwandig	
Volume	9000	m3
Hoogte van de tank	32	m
Hoogte grondvlak	0,75	m
Stoffen	Aantal: 1	
Diameter van de grootste aansluiting	12	inch
BrandbeveiligingsSysteem	Schuim	
Toezicht	Beperkt	
Overvulbeveiliging	Dubbel onafhankelijk	
Identificatie	0802	
Omschrijving	Gasoil	

Stof	Gemiddelde vullingsgraad	Fractie van de tijd aanwezig
K3 (diesel)	95	100

6.6.5 Opslagtank: 0803

Eigenschap	Waarde	Eenheid
TypeOpslagtank	Enkelwandig	
Volume	9000	m3
Hoogte van de tank	32	m
Hoogte grondvlak	0,75	m
Stoffen	Aantal: 1	
Diameter van de grootste aansluiting	12	inch
BrandbeveiligingsSysteem	Schuim	
Toezicht	Beperkt	
Overvulbeveiliging	Dubbel onafhankelijk	
Identificatie	0803	
Omschrijving	Gasoil	

Stof	Gemiddelde vullingsgraad	Fractie van de tijd aanwezig
K3 (diesel)	95	100

6.7 Unit Zeeschip

Eigenschap	Waarde	Eenheid
Type overslagverbinding	laadarm	
Scheepvaartintensiteit	5000	1/jaar
Diameter overslagverbinding	16	inch
Stofregister	Aantal: 5	
Naam	Zeeschip	
Omschrijving	overslag zeeschip	

Stof	Laden of lossen	Doorzet per jaar	Verlading per schip	Tijd aanwezig
K1 (benzine)	Lossen	2400000	37000	24
K3 (diesel)	Lossen	1.2E+07	37000	24
K1 (benzine)	Laden	1200000	37000	24
K3 (diesel)	Laden	1.42E+07	37000	24
Ethanol	Lossen	37000	37000	24

6.8 Unit Laadplaats tankauto's

Eigenschap	Waarde	Eenheid
Type overslagverbinding	laadarm	
Oppervlak	1300	m ²
Blusstof	Schuim	
Diameter overslagverbinding	4	inch
Stofregister	Aantal: 1	
Afsluiter(doorstromen)	Handbediend (open)	
Bergend Volume	40	m ³
Naam	Laadplaats tankauto's	
Omschrijving	Laadplaats tankauto's	

Stof	Laden of lossen	Doorzet per jaar	Laadgewicht transportmiddel	Tijd aanwezig
K1 (benzine)	Lossen	63000	21	0.5

6.9 Unit TP01 (diesel)

Eigenschap	Waarde	Eenheid
Oppervlak	32953	m ²
Blusstof	Schuim	
Afsluiter(doorstromen)	Handbediend (gesloten)	
Afsluiter(bufferen)	Geen afvoer	
Bergend volume	54959	m ³
Bufferend volume	54959	m ³
Naam	TP01 (diesel)	
Omschrijving	Tankput 1	

6.9.1 Opslagtank: 0101

Eigenschap	Waarde	Eenheid
TypeOpslagtank	Enkelwandig	
Volume	50000	m3
Hoogte van de tank	32	m
Hoogte grondvlak	0,75	m
Stoffen	Aantal: 1	
Diameter van de grootste aansluiting	12	inch
BrandbeveiligingsSysteem	Schuim	
Toezicht	Gegarandeerd	
Overvulbeveiliging	Dubbel onafhankelijk	
Identificatie	0101	
Omschrijving	tankopslag	

Stof	Gemiddelde vullingsgraad	Fractie van de tijd aanwezig
K3 (diesel)	95	100

6.9.2 Opslagtank: 0106

Eigenschap	Waarde	Eenheid
TypeOpslagtank	Enkelwandig	
Volume	37000	m3
Hoogte van de tank	32	m
Hoogte grondvlak	0,75	m
Stoffen	Aantal: 1	
Diameter van de grootste aansluiting	12	inch
BrandbeveiligingsSysteem	Schuim	
Toezicht	Gegarandeerd	
Overvulbeveiliging	Dubbel onafhankelijk	
Identificatie	0106	
Omschrijving	HES	

Stof	Gemiddelde vullingsgraad	Fractie van de tijd aanwezig
K3 (diesel)	95	100

6.9.3 Opslagtank: 0107

Eigenschap	Waarde	Eenheid
TypeOpslagtank	Enkelwandig	
Volume	37000	m3
Hoogte van de tank	32	m
Hoogte grondvlak	0,75	m
Stoffen	Aantal: 1	
Diameter van de grootste aansluiting	12	inch
BrandbeveiligingsSysteem	Schuim	
Toezicht	Gegarandeerd	
Overvulbeveiliging	Dubbel onafhankelijk	
Identificatie	0107	
Omschrijving	HES	

Stof	Gemiddelde vullingsgraad	Fractie van de tijd aanwezig
K3 (diesel)	95	100

6.9.4 Opslagtank: 0108

Eigenschap	Waarde	Eenheid
TypeOpslagtank	Enkelwandig	
Volume	37000	m3
Hoogte van de tank	32	m
Hoogte grondvlak	0,75	m
Stoffen	Aantal: 1	
Diameter van de grootste aansluiting	12	inch
BrandbeveiligingsSysteem	Schuim	
Toezicht	Gegarandeerd	
Overvulbeveiliging	Dubbel onafhankelijk	
Identificatie	0108	
Omschrijving	HES	

Stof	Gemiddelde vullingsgraad	Fractie van de tijd aanwezig
K3 (diesel)	95	100

6.9.5 Opslagtank: 0102

Eigenschap	Waarde	Eenheid
TypeOpslagtank	Enkelwandig	
Volume	50000	m3
Hoogte van de tank	32	m
Hoogte grondvlak	0,75	m
Stoffen	Aantal: 1	
Diameter van de grootste aansluiting	12	inch
BrandbeveiligingsSysteem	Schuim	
Toezicht	Gegarandeerd	
Overvulbeveiliging	Dubbel onafhankelijk	
Identificatie	0102	
Omschrijving	tankopslag	

Stof	Gemiddelde vullingsgraad	Fractie van de tijd aanwezig
K3 (diesel)	95	100

6.9.6 Opslagtank: 0105

Eigenschap	Waarde	Eenheid
TypeOpslagtank	Enkelwandig	
Volume	50000	m3
Hoogte van de tank	32	m
Hoogte grondvlak	0,75	m
Stoffen	Aantal: 1	
Diameter van de grootste aansluiting	12	inch
BrandbeveiligingsSysteem	Schuim	
Toezicht	Gegarandeerd	
Overvulbeveiliging	Dubbel onafhankelijk	
Identificatie	0105	
Omschrijving	tankopslag	

Stof	Gemiddelde vullingsgraad	Fractie van de tijd aanwezig
K3 (diesel)	95	100

6.9.7 Opslagtank: 0104

Eigenschap	Waarde	Eenheid
TypeOpslagtank	Enkelwandig	
Volume	50000	m3
Hoogte van de tank	32	m
Hoogte grondvlak	0,75	m
Stoffen	Aantal: 1	
Diameter van de grootste aansluiting	12	inch
BrandbeveiligingsSysteem	Schuim	
Toezicht	Gegarandeerd	
Overvulbeveiliging	Dubbel onafhankelijk	
Identificatie	0104	
Omschrijving	tankopslag	

Stof	Gemiddelde vullingsgraad	Fractie van de tijd aanwezig
K3 (diesel)	95	100

6.9.8 Opslagtank: 0103

Eigenschap	Waarde	Eenheid
TypeOpslagtank	Enkelwandig	
Volume	50000	m3
Hoogte van de tank	32	m
Hoogte grondvlak	0,75	m
Stoffen	Aantal: 1	
Diameter van de grootste aansluiting	12	inch
BrandbeveiligingsSysteem	Schuim	
Toezicht	Gegarandeerd	
Overvulbeveiliging	Dubbel onafhankelijk	
Identificatie	0103	
Omschrijving	tankopslag	

Stof	Gemiddelde vullingsgraad	Fractie van de tijd aanwezig
K3 (diesel)	95	100

6.10 Unit Binnenvaartschip

Eigenschap	Waarde	Eenheid
Type overslagverbinding	laadarm	
Scheepvaartintensiteit	5000	1/jaar
Diameter overslagverbinding	16	inch
Stofregister	Aantal: 6	
Naam	Binnenvaartschip	
Omschrijving	overslag binnenvaartschip	

Stof	Laden of lossen	Doorzet per jaar	Verlading per schip	Tijd aanwezig
K1 (benzine)	Lossen	2400000	2500	5
K3 (diesel)	Lossen	7800000	2500	5
K1 (benzine)	Laden	1200000	2500	5
K3 (diesel)	Laden	6900000	2500	5
Ethanol	Lossen	2500	2500	5
K3 (FAME)	Lossen	2500	2500	5

6.11 Unit TP07

Eigenschap	Waarde	Eenheid
Oppervlak	15185	m ²
Blusstof	Schuim	
Afsluiter(doorstromen)	Handbediend (gesloten)	
Afsluiter(bufferen)	Geen afvoer	
Bergend volume	27245	m ³
Bufferend volume	27245	m ³
Naam	TP07	
Omschrijving	Gasoil	

6.11.1 Opslagtank: 0705

Eigenschap	Waarde	Eenheid
TypeOpslagtank	Enkelwandig	
Volume	25000	m3
Hoogte van de tank	32	m
Hoogte grondvlak	0,75	m
Stoffen	Aantal: 1	
Diameter van de grootste aansluiting	12	inch
BrandbeveiligingsSysteem	Schuim	
Toezicht	Gegarandeerd	
Overvulbeveiliging	Dubbel onafhankelijk	
Identificatie	0705	
Omschrijving	Gasoil	

Stof	Gemiddelde vullingsgraad	Fractie van de tijd aanwezig
K3 (diesel)	95	100

6.11.2 Opslagtank: 0707

Eigenschap	Waarde	Eenheid
TypeOpslagtank	Enkelwandig	
Volume	25000	m3
Hoogte van de tank	32	m
Hoogte grondvlak	0,75	m
Stoffen	Aantal: 1	
Diameter van de grootste aansluiting	12	inch
BrandbeveiligingsSysteem	Schuim	
Toezicht	Gegarandeerd	
Overvulbeveiliging	Dubbel onafhankelijk	
Identificatie	0707	
Omschrijving	Gasoil	

Stof	Gemiddelde vullingsgraad	Fractie van de tijd aanwezig
K3 (diesel)	95	100

6.11.3 Opslagtank: 0708

Eigenschap	Waarde	Eenheid
TypeOpslagtank	Enkelwandig	
Volume	25000	m3
Hoogte van de tank	32	m
Hoogte grondvlak	0,75	m
Stoffen	Aantal: 1	
Diameter van de grootste aansluiting	12	inch
BrandbeveiligingsSysteem	Schuim	
Toezicht	Gegarandeerd	
Overvulbeveiliging	Dubbel onafhankelijk	
Identificatie	0708	
Omschrijving	Gasoil	

Stof	Gemiddelde vullingsgraad	Fractie van de tijd aanwezig
K3 (diesel)	95	100

6.11.4 Opslagtank: 0701

Eigenschap	Waarde	Eenheid
TypeOpslagtank	Enkelwandig	
Volume	17000	m3
Hoogte van de tank	32	m
Hoogte grondvlak	0,75	m
Stoffen	Aantal: 1	
Diameter van de grootste aansluiting	12	inch
BrandbeveiligingsSysteem	Schuim	
Toezicht	Gegarandeerd	
Overvulbeveiliging	Dubbel onafhankelijk	
Identificatie	0701	
Omschrijving	Gasoil	

Stof	Gemiddelde vullingsgraad	Fractie van de tijd aanwezig
K3 (diesel)	95	100

6.11.5 Opslagtank: 0702

Eigenschap	Waarde	Eenheid
TypeOpslagtank	Enkelwandig	
Volume	17000	m3
Hoogte van de tank	32	m
Hoogte grondvlak	0,75	m
Stoffen	Aantal: 1	
Diameter van de grootste aansluiting	12	inch
BrandbeveiligingsSysteem	Schuim	
Toezicht	Gegarandeerd	
Overvulbeveiliging	Dubbel onafhankelijk	
Identificatie	0702	
Omschrijving	Gasoil	

Stof	Gemiddelde vullingsgraad	Fractie van de tijd aanwezig
K3 (diesel)	95	100

6.11.6 Opslagtank: 0703

Eigenschap	Waarde	Eenheid
TypeOpslagtank	Enkelwandig	
Volume	17000	m3
Hoogte van de tank	32	m
Hoogte grondvlak	0,75	m
Stoffen	Aantal: 1	
Diameter van de grootste aansluiting	12	inch
BrandbeveiligingsSysteem	Schuim	
Toezicht	Gegarandeerd	
Overvulbeveiliging	Dubbel onafhankelijk	
Identificatie	0703	
Omschrijving	Gasoil	

Stof	Gemiddelde vullingsgraad	Fractie van de tijd aanwezig
K3 (diesel)	95	100

6.11.7 Opslagtank: 0704

Eigenschap	Waarde	Eenheid
TypeOpslagtank	Enkelwandig	
Volume	6000	m3
Hoogte van de tank	32	m
Hoogte grondvlak	0,75	m
Stoffen	Aantal: 1	
Diameter van de grootste aansluiting	12	inch
BrandbeveiligingsSysteem	Schuim	
Toezicht	Gegarandeerd	
Overvulbeveiliging	Dubbel onafhankelijk	
Identificatie	0704	
Omschrijving	Gasoil	

Stof	Gemiddelde vullingsgraad	Fractie van de tijd aanwezig
K3 (diesel)	95	100

6.11.8 Opslagtank: 0706

Eigenschap	Waarde	Eenheid
TypeOpslagtank	Enkelwandig	
Volume	6000	m3
Hoogte van de tank	32	m
Hoogte grondvlak	0,75	m
Stoffen	Aantal: 1	
Diameter van de grootste aansluiting	12	inch
BrandbeveiligingsSysteem	Schuim	
Toezicht	Gegarandeerd	
Overvulbeveiliging	Dubbel onafhankelijk	
Identificatie	0706	
Omschrijving	Gasoil	

Stof	Gemiddelde vullingsgraad	Fractie van de tijd aanwezig
K3 (diesel)	95	100

6.12 Unit Bulkopslag

Eigenschap	Waarde	Eenheid
Oppervlak	3500	m ²
Blusstof	Schuim	
Afsluiter(doorstromen)	Geen afvoer	
Afsluiter(bufferen)	Handbediend (gesloten)	
Bergend volume	5250	m ³
Bufferend volume	5250	m ³
Naam	Bulkopslag	
Omschrijving	Pompmanifold	

6.12.1 Opslagtank: Opslagtank

Eigenschap	Waarde	Eenheid
TypeOpslagtank	Enkelwandig	
Volume	60	m3
Hoogte van de tank	3	m
Hoogte grondvlak	0,75	m
Stoffen	Aantal: 4	
Diameter van de grootste aansluiting	8	inch
BrandbeveiligingsSysteem	Schuim	
Toezicht	Gegarandeerd	
Overvulbeveiliging	Enkelvoudig	
Identificatie	Opslagtank	
Omschrijving	Residual fuel tank	

Stof	Vergunde vullingsgraad	Fractie van de tijd aanwezig
K3 (diesel)	75	25
K1 (benzine)	75	25
MTBE	75	5
Ethanol	75	5

6.12.2 Opslagtank: Opslagtank

Eigenschap	Waarde	Eenheid
TypeOpslagtank	Enkelwandig	
Volume	60	m3
Hoogte van de tank	3	m
Hoogte grondvlak	0,75	m
Stoffen	Aantal: 4	
Diameter van de grootste aansluiting	8	inch
BrandbeveiligingsSysteem	Schuim	
Toezicht	Gegarandeerd	
Overvulbeveiliging	Enkelvoudig	
Identificatie	Opslagtank	
Omschrijving	Residual fuel tank	

Stof	Vergunde vullingsgraad	Fractie van de tijd aanwezig
K3 (diesel)	75	25
K1 (benzine)	75	25
MTBE	75	5
Ethanol	75	5

6.13 Unit IBC

Eigenschap	Waarde	Eenheid
Oppervlak	12	m ²
Blusstof	Schuim	
Afsluiter(doorstromen)	Afvoer zonder afsluiter	
Afsluiter(bufferen)	Afvoer zonder afsluiter	
Bergend volume	0	m ³
Bufferend volume	0	m ³
Naam	IBC	
Omschrijving	Maatgevende IBC	

6.13.1 Opslagtank: IBC

Eigenschap	Waarde	Eenheid
TypeOpslagtank	Enkelwandig	
Volume	1	m3
Hoogte van de tank	1	m
Hoogte grondvlak	0	m
Stoffen	Aantal: 1	
Diameter van de grootste aansluiting	3	inch
BrandbeveiligingsSysteem	Geen	
Toezicht	Gegarandeerd	
Overvulbeveiliging	Geen	
Identificatie	IBC	
Omschrijving	maatgevende IBC	

Stof	Vergunde vullingsgraad	Fractie van de tijd aanwezig
K1 (additief)	100	100

6.14 Unit Leiding

Eigenschap	Waarde	Eenheid
Lengte	1000	m
Toezicht	Gegarandeerd	
Stoffen	Aantal: 1	
Lengte insluitsysteem	1000	m
Naam	Leiding	
Omschrijving	Leiding benzine	

Stof	Fractie van de tijd in	Diameter leiding
K1 (benzine)	100	12

6.15 Unit Leiding

Eigenschap	Waarde	Eenheid
Lengte	1000	m
Toezicht	Gegarandeerd	
Stoffen	Aantal: 1	
Lengte insluitsysteem	1000	m
Naam	Leiding	
Omschrijving	Leiding diesel	

Stof	Fractie van de tijd in	Diameter leiding
K3 (diesel)	100	12

6.16 Unit Leiding

Eigenschap	Waarde	Eenheid
Lengte	1000	m
Toezicht	Gegarandeerd	
Stoffen	Aantal: 1	
Lengte insluitsysteem	1000	m
Naam	Leiding	
Omschrijving	Leiding Ethanol	

Stof	Fractie van de tijd in	Diameter leiding
Ethanol	100	12

7. Overzicht doorstroom units

7.1 Pomp_tankput

Eigenschap	Waarde	Eenheid
Capaciteit pomp	25	m3/u
Pomptype	Automatisch (enkelvoudige niveaucontrole)	
Bergend volume	12,5	m3
Volume activeren pomp	1	m3
Naam	Pomp_tankput	
Omschrijving	PompPut in tankput	

7.2 OBAS/LAS

Eigenschap	Waarde	Eenheid
Capaciteit	25	m3
Afvoerwijze drijfslag	Automatisch	
Afvoerdebiet drijfslag	1	m3/u
Naam	OBAS/LAS	
Omschrijving	Ontwerp 75 m ³ /uur (pomp tankput is 25 m3)	

7.3 bezinkput

Eigenschap	Waarde	Eenheid
Afsluiter(doorstromen)	Geen afvoer	
Afsluiter(bufferen)	Geen afvoer	
Bergend volume	0	m3
Bufferend volume	0	m3
Naam	bezinkput	
Omschrijving	In de tankput	

7.4 buffering tankput

Eigenschap	Waarde	Eenheid
Afsluiter(doorstromen)	Geen afvoer	
Afsluiter(bufferen)	Geen afvoer	
Bergend volume	50000	m3
Bufferend volume	50000	m3
Naam	buffering tankput	
Omschrijving	inhoud grootste tank	

7.5 kade

Eigenschap	Waarde	Eenheid
Afsluiter(doorstromen)	Geen afvoer	
Afsluiter(bufferen)	Geen afvoer	
Bergend volume	0	m3
Bufferend volume	0	m3
Naam	kade	
Omschrijving	kade	

7.6 bezinkput

Eigenschap	Waarde	Eenheid
Afsluiter(doorstromen)	Handbediend (open)	
Afsluiter(bufferen)	Handbediend (gesloten)	
Bergend volume	0	m3
Bufferend volume	0	m3
Naam	bezinkput	
Omschrijving	In de tankput	

8. Overzicht Watersystemen

8.1 Nieuwe Waterweg

Eigenschap	Waarde	Eenheid
Breedte	475	m
Diepte	15	m
Getijgemiddelde Dispersie x	0,5	
Getijgemiddelde Dispersie y	0,5	
Stroomsnelheid	0,5	m/s
Haven aanwezig	Ja	
Lengte haven	4000	m
Breedte haven	375	m
Dispersie in haven	0.5	
Afstand tot hoofdstroom	4000	m
Naam	Nieuwe Waterweg	
Omschrijving	Estuarium (Mississippi haven)	

9. Overzicht Stoffen

9.1 K1 (benzine)

Eigenschap	Waarde	Eenheid
Naam	K1 (benzine)	
Systeemstof	0	
Vn-nummer	1203	
CAS nummer	86290-81-5	
LC50 vis	1,000E+1	mg/l
Blootstellingsduur LC50 vis	9,600E+1	uur
EC50 Daphnia	4,500E+0	mg/l
Blootstellingsduur EC50 Daphnia	4,800E+1	uur
IC50 alg	3,100E+0	mg/l
Blootstellingsduur IC50 alg	7,200E+1	uur
IC50 bacterie	1,541E+1	mg/l
Blootstellingsduur IC50 bacterie	4,000E+1	uur
BZV	2,000E+0	
Molecuulmassa (per mol)	1,440E+2	g
Dichtheid	7,150E+2	g/l
Oplosbaarheid	4,000E-1	g/l
LogPOW(a)	4,500E+0	
Dampdruk	1,600E+1	kPa
Vlampunt	K1	

9.2 K1 (ethanol)

Eigenschap	Waarde	Eenheid
Naam	K1 (ethanol)	
Systeemstof	0	
Vn-nummer	1977	
CAS nummer		
LC50 vis	1,200E+4	mg/l
Blootstellingsduur LC50 vis	9,600E+1	uur
EC50 Daphnia	5,012E+3	mg/l
Blootstellingsduur EC50 Daphnia	4,800E+1	uur
IC50 alg	1,900E+3	mg/l
Blootstellingsduur IC50 alg	4,800E+1	uur
IC50 bacterie	5,800E+3	mg/l
Blootstellingsduur IC50 bacterie	1,600E+1	uur
BZV	9,300E-1	
Molecuulmassa (per mol)	4,610E+1	g
Dichtheid	8,000E+2	g/l
Oplosbaarheid	8,000E+2	g/l
LogPOW(a)	-3,100E-1	
Dampdruk	5,774E+0	kPa
Vlampunt	K1	

9.3 Ethanol

Eigenschap	Waarde	Eenheid
Naam	Ethanol	
Systeemstof	0	
Vn-nummer	1977	
CAS nummer	64-17-5	
LC50 vis	1,200E+4	mg/l
Blootstellingsduur LC50 vis	9,600E+1	uur
EC50 Daphnia	5,012E+3	mg/l
Blootstellingsduur EC50 Daphnia	4,800E+1	uur
IC50 alg	1,900E+0	g/l
Blootstellingsduur IC50 alg	4,800E+1	uur
IC50 bacterie	5,800E+3	mg/l
Blootstellingsduur IC50 bacterie	1,600E+1	uur
BZV	9,300E-1	
Molecuulmassa (per mol)	4,610E+1	g
Dichtheid	8,000E+2	kg/m ³
Oplosbaarheid	8,000E+2	kg/m ³
LogPOW(a)	-3,100E-1	
Dampdruk	5,774E+0	N/m ²
Vlampunt	K1	

9.4 methanol

Eigenschap	Waarde	Eenheid
Naam	methanol	
Systeemstof	0	
Vn-nummer	1230	
CAS nummer	67-56-1	
LC50 vis	1,540E+4	mg/l
Blootstellingsduur LC50 vis	9,600E+1	uur
EC50 Daphnia	1,826E+4	mg/l
Blootstellingsduur EC50 Daphnia	9,600E+1	uur
IC50 alg	2,200E+4	mg/l
Blootstellingsduur IC50 alg	9,600E+1	uur
IC50 bacterie	1,000E+3	mg/l
Blootstellingsduur IC50 bacterie	9,600E+1	uur
BZV	1,500E+0	
Molecuulmassa (per mol)	3,205E+1	g
Dichtheid	8,000E+2	g/l
Oplosbaarheid	1,000E+3	g/l
LogPOW(a)	-7,700E-1	
Dampdruk	1,253E+1	kPa
Vlampunt	K1	

9.5 MTBE

Eigenschap	Waarde	Eenheid
Naam	MTBE	
Systeemstof	0	
Vn-nummer	2398	
CAS nummer	1634-04-4	
LC50 vis	7,060E+2	mg/l
Blootstellingsduur LC50 vis	9,600E+1	uur
EC50 Daphnia	4,720E+2	mg/l
Blootstellingsduur EC50 Daphnia	2,000E+0	dag
IC50 alg	4,910E+2	mg/l
Blootstellingsduur IC50 alg	9,600E+1	uur
IC50 bacterie	3,400E+2	mg/l
Blootstellingsduur IC50 bacterie	9,600E+1	uur
BZV	0,000E+0	
Molecuulmassa (per mol)	8,815E+1	g
Dichtheid	7,400E+2	kg/m ³
Oplosbaarheid	5,100E+1	g/l
LogPOW(a)	9,400E-1	
Dampdruk	3,227E+1	N/m ²
Vlampunt	K1	

9.6 K3 (diesel)

Eigenschap	Waarde	Eenheid
Naam	K3 (diesel)	
Systeemstof	0	
Vn-nummer	1202	
CAS nummer	64742-83-2	
LC50 vis	4,400E+1	mg/l
Blootstellingsduur LC50 vis	9,600E+1	uur
EC50 Daphnia	2,700E+1	mg/l
Blootstellingsduur EC50 Daphnia	4,800E+1	uur
IC50 alg	2,200E+0	mg/l
Blootstellingsduur IC50 alg	9,600E+1	uur
IC50 bacterie	7,670E+2	mg/l
Blootstellingsduur IC50 bacterie	7,200E+1	uur
BZV	2,000E+0	
Molecuulmassa (per mol)	1,440E+2	g
Dichtheid	8,475E+2	g/l
Oplosbaarheid	1,000E-6	g/l
LogPOW(a)	4,500E+0	
Dampdruk	1,000E-1	kPa
Vlampunt	K2	

9.7 K3 (FAME)

Eigenschap	Waarde	Eenheid
Naam	K3 (FAME)	
Systeemstof	0	
Vn-nummer		
CAS nummer	67762-26-9	
LC50 vis	1,000E+5	mg/l
Blootstellingsduur LC50 vis	4,800E+1	uur
EC50 Daphnia	2,504E+3	mg/l
Blootstellingsduur EC50 Daphnia	4,800E+1	uur
IC50 alg	7,373E+4	mg/l
Blootstellingsduur IC50 alg	7,200E+1	uur
IC50 bacterie	5,250E+3	mg/l
Blootstellingsduur IC50 bacterie	1,600E+1	uur
BZV	2,500E+0	
Molecuulmassa (per mol)	1,440E+2	g
Dichtheid	7,200E+2	g/l
Oplosbaarheid	2,300E-2	g/l
LogPOW(a)	6,200E+0	
Dampdruk	1,000E-1	kPa
Vlampunt	K4	

9.8 K1 (additief)

Eigenschap	Waarde	Eenheid
Naam	K1 (additief)	
Systeemstof	0	
Vn-nummer	1203	
CAS nummer		
LC50 vis	7,700E+0	mg/l
Blootstellingsduur LC50 vis	9,600E+1	uur
EC50 Daphnia	3,600E+0	mg/l
Blootstellingsduur EC50 Daphnia	4,800E+1	uur
IC50 alg	1,000E+0	mg/l
Blootstellingsduur IC50 alg	0,000E+0	uur
IC50 bacterie		mg/l
Blootstellingsduur IC50 bacterie	0,000E+0	uur
BZV	0,000E+0	
Molecuulmassa (per mol)	1,440E+2	g
Dichtheid	7,150E+2	g/l
Oplosbaarheid	1,000E-3	g/l
LogPOW(a)	4,500E+0	
Dampdruk	1,600E+1	kPa
Vlampunt	K1	

10. Legenda

Unit	Naam	Omschrijving
------	------	--------------